



شەنگەڵی ئەندازیاران

المهندسة

کۆتاریکی زانستی روڤنئیری - شەنگەڵی وەرزییه شەنگەڵی ئەندازیارانی کوردستان دەریدهگات

www.iqrg.ablamanala.com

شاکارێکی ئەندازیارێ
شایسته به خوێنی
شەهیدان



منندی إقرأ الشقافي

ئەم كىتەپە

لە ئامادە كۆردى پىنگە

(منندى إقرأ الثقافى)

WWW.IQRA.AHLAMONTADA.COM

بۆ سەردانى پىنگە:

[/https://www.facebook.com/iqra.ahlamontada](https://www.facebook.com/iqra.ahlamontada)

بۆ سەردانى پىنگە:

<http://iqra.ahlamontada.com>



منندى إقرأ الثقافى

المهندسين نه‌ندا‌زيار

گۆڤاريكى زانستى - روشنيبىرى - سه‌نداىكايى وه‌رزىيه
سه‌نداىكاي نه‌ندا‌زيارنى كوردستان ده‌ريده‌كات

٣٥٥



به‌ريوه‌بردنى پرۆژه
نه‌ندا‌زيارىه‌كانى

٥٤٥



به‌ره‌و پىلاننى نمونه‌يى بيناسازى
له كوردستاندا

١٠٥٥



المهندس
وشه‌يه‌كى كوردىيه‌و ته‌عريب كراو

٩٣٥



نه‌ندا‌زيارى شه‌هيد نه‌مير
نه‌بوزيد كه‌ريم

١٤٨٥



Re-construction
of Bekhma Dam,

١٢٠٥



تاثير المياھ الجوفية على
الطرق واساليب معالجتھا

خاوه‌نى ني‌متياز

عه‌بدولپه‌ حمان عه‌لى كورده

bawkehezha@yahoo.com

mobile: 07504456330

سه‌رنوسه‌ر

كامه‌ران عه‌بدولكه‌ريم شي‌خ عه‌لى

kamo_khosnaw@yahoo.com

سكرتي‌رى نووسين

مه‌هدى عه‌باس قادر

Mahdiabbas1967@yahoo.com

ده‌سته‌ى نووسه‌ران و راوي‌ژكاران

د. شي‌ركو‌ بابان

م. شوكر قه‌ره‌نى عه‌زىز

شو‌رش محممه‌د جه‌زا

ناگرين عه‌بدوئلا عه‌زىز

فارس سه‌عدى مسته‌فا

بنيا‌د مارف خه‌زنه‌دار

بو په‌يوه‌ندى كردن به گۆڤارى نه‌ندا‌زيار:

andazyar2006@yahoo.com

ته‌له‌فون و تىليفاكس

Telefax: 2508787

Tel: 2232255

ناونيشان:

هه‌ولير - شه‌قامى شه‌ست مه‌ترى

باره‌گاي سه‌نداىكاي نه‌ندا‌زيارنى كوردستان

به‌رامبه‌ر يارىگاي نيوده‌وه‌تى

شه‌هيد فرهنسو هه‌ريرى.

نه‌خشه‌سازى و به‌رگ

كۆمپيوته‌رى ده‌ريا

بەشدارى كوردى

جەماوەر لە

هەلبژاردنە

چارەنووسسازەكان و

وەفادار بوونی

سەرکردایەتی

سیاسی بۆیان،

ئەرکی نەتەوەیی و

نیشتیمانیە

لە ماوەی (٣٥) ساڵی فەرمانرەوايەتی بەعسیەکاندا، مافە نەتەوايەتیەکانی گەلی کوردستان نادیدە گیرابوون. هەموو شتوانی دیکتاتۆریانە بەکارهێنرا بۆ تواندەوێ نەم گەلو مۆرکە نەتەوايەتیەکانی. لە ئاکامی نەم سیاسەتە چەوتانەدا، لە ناداری ١٩٩١، گەلانی کوردستان و عێراق راپەڕین و زۆریەتی ناوچەکانی کوردستان نازادو هەلبژاردن کرا. پەرلەمان و حکومەتی هەرێم لە دایک بوون، تا ئاکامەکی لە (نیسانی ٢٠٠٣)دا، بە هاوکاری و یارمەتی هێزە هاوپەیمانەکان بە سەرکردایەتی نەمریکا، درێندەترین دیکتاتۆری سەر دەم (سەددام و رژێمەکی) رووخیترا. عێراق پێی نایە قۆناغی تازە و نوێ، قۆناغی نازادی و سەر بەستی گەلانی عێراق و ریزگرتن لە مافی مرۆڤ و پرنسیپەکانی دیموکراسیەت و ... هتد. دواي تێپەڕبوونی دوو قۆناغ (ئەنجومەنی بەرێوەبردن و کاتی)، سەرەنجام لە (کانوونی دوو می ٢٠٠٥)دا تێکرای گەلانی عێراق بە گەلی کوردستانیشەو، لە هەلبژاردنیکی نازادی سەر تاسەریدا، کۆمەڵەی نیشتمانی عێراقی (الجمعیة الوطنیة العراقیة) لە دایک بوو. حکومەتی عێراقی نینتیقالی پێک هێنرا کە پێک هاتەکی سەر جەم بووچوون و رەنگ و لایەنە سیاسی و مەزھەبی و کۆمەڵایەتی و نەتەوەیی و نایدیۆلۆژیای جیا جیاکان دەگرێتە خۆ. بێگومان یەکیک لە نەرکە هەرە گرنگ و لە پێشینەکانی نەم کۆمەڵە بە (پەرلەمانی عێراق)، دانانی رەشنووسی دەستورێکی هەمیشەیی بوو کە بە یەکسانی مافەکانی هەموو لایەک دابین بکات و بێتە گرنگترین سەرچاوەی سەرەکی دانانی بناغەیی شتوانی فەرمانرەوايەتی عێراق و رێکخستنی هەموو بوارەکانی ژبانی نەم کۆمەڵگایە و کە تیایدا مافە نەتەوەیی و کولتووری و سیاسی و رۆشنبیری و ئایینی و مەزھەبی و ... هتد، هەموو لایەک بچەسپێندرێ بە یەکسانی.

دواي دانوستاندن و گفتوگۆیەکی زۆر لە سەر نەم بابەتە، سەرەنجام بۆ یەکەمین جار لە میژووری حوکمی عێراقدا، دەستورێکی هەمیشەیی نامادە کرا و بە خۆشحالی یەرە لە (استفتاء)ی (١٥) تشرینی یەکەمدا، بەرێژە یەکی باش بە (بەلێ)، پەسند کرا.

ئەگەر بەووردی بەراوردێک بکریست لە بەینی رابردووی خەبات و تێکۆشان و نەو قوربانیانەیی گەلی کوردستان لە پێناو مانەو و داکۆکی کردنە سەر مافە رەوا نەتەوايەتیەکانی داویەتی لەم پێناو، بێگومان مافەکانی گەلیک زیاترن لەوانەیی لە بەندەکانی نەم دەستورەدا چەسپێندراون. بەلێ بە بێ شک کەمو کوری تێدایە.



عبدالرحمن علی کورده

نەقیبی ئەندازیاری کوردستان

ئەندامی کۆمەڵەی نیشتمانی عێراق

(پەرلەمان)

٢٠٠٥/١٢/٢٠

بەلام ئەگەر واقعىيەتتە بەرپا كەتتە، ئەوانەى خواست و ويست و ئاوات و ئامانجە كاتمان بون، كەم نىن تىيادا دە كرى بگوتىرى زۆرىيەن بە رەچاوكردنى مافى لايەن و نەتەو و پىنكەتە كانى ترى عىراق، لەم دەستورەدا چەسپىندارون. لەلايەكى تىرشەو، بىنگومان ئەم دەستورە تەنھا تايبەت نى بە گەلى كوردستان بەلكو بۆ ھەموو گەلانى عىراقەو كە بەبى شك ھەموو لايەك مافى خۆيتى ھەول بەدات بەشى خۆى لەم مافانە بەركەوى.

گەر بەرپا كەتتە ئەم دەستورە ھەلبەسەنگىتەت، دەتوانىت بە گرىنگرىن و باشترىن بەلگەنامەى رەسى لە حوكمى عىراقدا پىناسە بكرى، كە بە يەكسانى مافى ھەموو لايەكى تىادا رەچاوكراپى بە گەلى كوردستانىشەو، كورد، عەرەب، توركمان كلدوناشوورى، مەسىحى، شىعە، سووننە، شەبەك، يەزىدى.... ھتد. بەلى سەرچەم داواكارى يەكەنى نىمە وەك دەمانەوى تىيادا نى، بەلام لەم قۇناغەداو لەم بارودۆخە ھەستىارەى عىراقدا، ھەر ئەوئەندە دەتوانى پىتەدەى و سەرەتايەكى پىشنگدارو باشەو بۆ قۇناغى داھاتوومان بۆ چەسپاندن و بەدبەتەننى ھەموو ئاواتە كاتمان وەك يەك لايەنە دەمانەوتەت. بۆيە مەن لىرەدا بە پىتەستى دەزانم بە ناوى نىتەو و ئەندازىيارانى كوردستان، سوپاس و پىزانىنى خۆمان ئاراستەى سەرکردايەتى سىياسى كوردستان و ھەموو ئەو بەرپىزانە بكەين كە لەم بواردەدا ماندووبوونى زۆرىان چەشت و دلسۆزانە پىداگرىان لەسەر مافە كاتماندا كرى، لە سەرورى ھەمووشىيانەو، دەبى رۆل و كارىگەرى بەرپىز كاك مەسعود بارزانى، سەرۆكى ھەرىمى كوردستان، بە رىزەو ناماژەى بۆ بكىت كە بەرپىزان لەم بواردەدا رۆلى سەرەكى و كارىگەرى نواندووەو بەبى شك بەشدارى كەسايەتى ئەو نەبووايە ئەمەش و ئەوئەندەش نەدەھاتەدى. لىرەدا جىگەى ناماژە بۆ كرىنە، بە خۆشحالىيەو، بۆ جارىكى تىرش لە (۱۵ى كانونى يەكەمى ئەمسالدا)، مژدە بە شەھىدە كاتمان دراىەو كە خۆنىيان بە فىرۆ نەرىشتووەو بەشەك لە ئاواتە كاتمان كە لە پىناويا سەريان ناىەو، ھاتۆتە دى. رۆل و ھەلۆتەستى دلسۆزانە و پەروشى جەماوەرى كوردستان، كارىگەرى خۆى ھەبوو و بۆ جارىكى تىرش سەلماندان لە كات و ساتە چارەنووسسازەكان، رۆلەى مەيدان و ھەمووشت وەلادەنرى جگە لە بەجى گەياندى ئەركە نەتەوايەتى و نىشتىمانى يەكان شتىكى تر رەچاوكراپى. ئەمەش ھەلۆتەستى نەگۆر ھەمىشەى جەماوەر بوو لە رابردووى مەژووى مەللەتە كەمان بۆ نىستا و داتووە كەشى، بۆ بە ئاكام گەياندى ئەو ھەنگاوە گرىگ ستراتىويانەى لە داھاتوودا پىتەستەن كارىان لەسەر بكرى، كە برىتەن لە تەواوكردنى چەسپاندنى خواست و ئاوات و ئامانجە كاتمان لە ناو بەلگەنامە رەسى و ياسايە كانى ئەم دەستورەدا كە لەلايەن (پەرلەمانى داھاتووى عىراق)، گەتوگۆزان لەسەر دەكرى و ياسايان بۆ دادەنرىت. بۆيە بوونى نۆتەنرەيەتەكى بەھىزى گەلى كوردستان لە بەغدا لە پەرلەمان و لە پۆستە سىادىيە كانى ناو حوكومەتدا، كارىگەرى راستەوخۆى لەسەر ئەم ئەركانەدا دەبىت بۆ پاراستنى ھەموو ئەو دەسكەوتانەى تا نىستا بەدەست ھاتون، پەرلەمانى كوردستان، حوكومەتى ھەرىم، فېدرالىيەت و چەسپاندنى مافە نەتەوايەتە كاتمان لە دەستورى ھەمىشەى عىراق و رۆل و كارىگەرى كورد لە حوكمى بەغداو برىاردان لەسەر ھەنگاوە چارەنووسسازە كانى ئەم وولاتە، ئەم ئازادى و سەربەستى يەو دەيان دەسكەوتى تر..... ھتدو ھەروەھاش بۆ بە ئاكام گەياندى ئەو ھەنگاوانەى پىتەست بە جددى كارىان لەسەر بكرى وەك گىرەنەوئەى ناوچە داھارەكان بۆ سەر ھەرىمى كوردستان بە كەركوكى دلى كوردستانىشەو و دەيان ھەنگاوى بۆ لەم بابەتە كە جەماوەر ئەمجارەش بە رۆلى خۆى ھەستا و ئەوئەى تىرشى دەكەوتە ئەستۆى سەرکردايەتى سىياسى كوردستان و پەرلەمان و حوكومەتى ھەرىم، بىنگومان بە پشتىوانى جەماوەرى كوردستان كە بەراستى ھەمىشە وەك دوا ھەلبژاردن و ھادار بوو بۆ خۆنى شەھىدە كاتمان. بۆيە ئەركى پەرلەمان و حوكومەت و سەرکردايەتى سىياسى يە كە و ھادار بۆ ئەم ھەلۆتەستە نەتەوايەتى يەى جەماوەر كەيان و خۆيان بە جددى تەرخان بكەن بۆ خزمەتى ئەم گەلە ستەمدىدەو وولاتە خۆشەويستە كەمان ئەم ھەلۆتەستە لە بىر نەكرى.

دەنگدان

۹

دەنگەھەلبەرىن....



سەرنووسەر

كامەران خوشناو

گۆرپانكارى و پېشكەوتن، واتە مېژووى مرقاىيەتى، سەرکەوتنى پلە بەپلەى ئادەمىزاد بەسەر پەيزەى زەمەن دا، لەژيانى رەمەكى و بەرزبوونەوہى بەرەو تەرزى ژيانىكى بالائىرو باشتر. ئەم سەرکەوتنەى ئىستاي كۆمەلگەى مرقاىيەتى، لەرېگەى بەكارهينانى (مۆش و زانست)ەوہ هاتۆتە دى.

گۆرپانكارى ئەو زاراوہ ئەفسوناويەى كەژيانى مرقاىيەتى پېوہ بەندە، چونكە گەر گۆرپانكارى نەبوایە، هەتا ئىستاش خەلكى لەناو ئەشكەوتەكان دا، دەژيا، و لەجياتى ئەوہى لەئەنفلەوہنزاي بالئندە بترساىە، زياتر لەدیناسورى بالئندە دەترسا نەوہك هەلبەلوشى !!

گۆرپانكارى لەژياندا زۆر پېويستە، مەبەستم لېرە لەگۆرپانكارى هەر ئەوہ نىە، ئەوہى تايبەت بە (ستايىل ژيان) ياخود پۆشاك و خۆراك، بەلكو مەبەست لەگۆرپانكارىيە بنەرەتەكان و بەتايبەتى لە (جۆرى بىركردنەوہ)، زاخاودانەوہى مېشكەكان و بەكارهينانيان لەپېناوى خزمەتى مرقاىيەتى و نەتەوہو نىشتمان دا.

من دەزانم كە هەموو شتێك قابىلى گۆرپان نىە و هەندى شتى نەگۆرپان هەن وەك (تايپىن و بىروباوہ) و هەموو ئەو وشانەى كەسيفەتى تايبەتايان هەيە، بەلام ئەمانەش كەم يان زۆر لەبەر ئەوہى مرقاىيە مامەلەيان لەگەلدا دەكات، پېشخراون و زاراوہو چەمكى نوپيان بۆ دانراوہ، بەكورتى يانى تۆزى گۆرپانكارىيان تىدا كراوہ.

من نامەوى بچمە ناو گىژەنى دىالېكتىك و دەمەتەقى و فەلسەفە.. ئەوہى لېرە من مەبەستمە، (گۆرپانكارى كارگىرپى)يە.. ئەوہ (دېوہزەمە)يە كەسوارى كۆلى بەرپرسەكان بووہ و هەراسانى كردوون. كەچى لەكاتى (هەلبژاردن) و پىداويستى بە (دەنگى ميللەت) گۆرپانكارى و خوشگوزەرانى دەبىتە بنىشتە خوشەى بن دانى گەورە كاربەدەستانى حكومەت و حيزبەكان و (وہكو مۆرفىنىك) دەدرىتە تويژى كەمدەرامەت و رەزلخواو هەژاران. ئەو قەوانە شېرە سواوہى (گۆرپانكارى و چاكسازى و پاكسازى و لەبىژنگدان....ەتد) ماوہى زياتر لەحەوت سالا بەبى

(پراكتيزەكردن) ھەر گۆي بىستى دەبين و نايىنين، وەكو (سىمىرخ) لىھاتوو، (عەنقە) يە ھەر ناوى ھەبەو كەس نايىينى.

ھەر جارێك كە ھەلبژاردن دیتە ئاراو، (گومان لەو دانىە كە ھەلبژاردن لە ولاتان وەكو جامى جىهان چوار سالن جارێك، كە چى لەكە چى بەختى ئىمە لە عىراقدا سالى چوار جارە!!) ئىتر (بوو بەشايى بناويلە) لە (ھەر پەتى ھەلبژاردن) دا ئەو بەخاوى و بەكولوى و بەپىشاوى و بەبژاوى و بەسوورە و ھەكرامى باس ھەر لە (گۆرپانكارى) دەكرىت، بەلام دواى ھەلبژاردن ئەم ھەموو وەعدە پە ھەلدراوانە وەكو (تەرزە لووكە) دەتويئەو، بەلكو نەك ھەر باس لە گۆرپانكارى ناكرى بەلكو (بەروانكە) بەكيشى بۆ ناكرى!!

ئاخر ئەو ھەوای ھەقە، (بەرپرس) ئىك لە ماوھى (۱۲ سالدا) ھىچى نەكردبىت بىجگە لە گۆرپىنى (مۆدىلى سەيارە) كەى و كرىنى چەندىن خانوو، و بەرزكردنەوھى تەلارىكى بازىرگانى لە ناو جەرگەى بازاردا، باشە ئەو زەلامە بۆ نەگۆرپىت؟؟

ئەگەر يەكێك ۱۲ سالن (وھزىر) يان (برىكارى) وھزىر بىت، ئەو لەم ماوھى دا تەواوى تواناى خۆى سەرف كردوو، خۆ ئەگەر لە ئاين و عەدالەتدا ھاوشانى (عومەرى كورپى خەتاب) رەزاي خواى لە سەر بىت و لەزانست و داھىنان تەرزى (ئاينىشتاين) و لەفەلسەفە و لىكدانە وەدا جۆرى (ئەفلاتون) بىت، ئەوا ھەر شايانە بگۆرپىت بۆ ئەوھى خويىنىكى نوئە بەجەستەى ئەم كۆمەتە بگەرى.

ئىمە ماوھى ۱۲ سالن بوو دەمانگوت كۆمەتە كە مان ساوايە، ئىستا واھراش بوو، بەلام شەپلە لىدراو!! باشە ئىمە كە لافى (ئازادىخوازى و دىموكراتىيەت پىشكە و تنخوازى) لى دەدەين بۆ دەبىت وەكو ولاتانى جىھانى سىيەم (بەرپرس) (بەرىت) يان (تيرۆر) بكرىت ياخود بە ئابروو چوونىكى گەندەكارى (مردار) بىتەو، ئەمجا توور ھەلبىدرىت!!

ئەم بەرپرسانە، ئەگەر بەرزە وەندى (نەتەو و نىشتمان) يان دەوئىت بۆچى خۆيان داواى دەست لەكار كىشانەوھى ناكەن؟ بۆ ئەوھى دەرگا لە بەردەم خەلكانى بەتوانا و لىھاتوو و شارەزا، والا بى، تاكو ئەوانىش چىنىك لە دىوارى كۆمەتى ھەرىمى كوردستان دابىن و تەلارى شكۆمەندى لە ھەلگشان دابى بەرەو (لوتكەى سەرگەوتن) و (خۆر) و (خۆشى)..

ئىمە ئەمىرۆ كە بەرەو سندوقەكانى (دەنگدان) دەچىن لە پىناوى ئامانجى دوورو بەرزە وەندى بالائى نەتەوھىبەو، بۆ قازانجى پەنجا ملئون كوردە، كە ئەم ھەرىمە بچووكەى باشوور بۆتە مەشخەلانى ئازادى كوردستانى گەورە.

ئىمە كە ئەمىرۆ (پەنجە) لە مەرەكەب وەردىنين، ھىوادارىن پەنجە مۆرەى سەرگەوتن بە لاپەرە ئالەكانى مېژووى كورددا بنىن حەز ناكەين بەيانى ئەم پەنجانە بگەزىن و بلىين دووبارە و بىست بارە گەندەكاران لاندەران!!!

بەكورتى دەبلىين، ئەمىرۆ (دەنگ دەدەين) بۆ ئابندەى گەشى كوردو كوردستان، و سەبىنى (دەنگ ھەلدەبىن) لە پرووى گەندەكارى و مەشخۆرى و خۆھەلوا سەكاندا. دەنگەلدەبىن.. ھاوار دەكەين پى بەدەم بۆ (گۆرپىن) يان، بۆ (لابردن) يان، بۆ دانانى وەچەى تازەى تەكنۆكرات!!

ههروهك ناشكرايه ريگاووبان
 بنه مايهكي سه رهكي ژيرخاني
 نابووري ههه ولاتيگه بنه خاسمه نهو
 جوړه ريگاووبانتهي كهخوي له ريگاي
 گهورهو دووسايدو ترافيكي خيرا
 (مرور سريع) دا ده بينيت هوه،
 له زور بهي به شه پيشكه وتوو هكاني
 جيهاندا جيبه جي كردني پروژه
 گهوره كاني ريگاووبان رولي
 بهر چاويان بينيووه له گه شه
 پيكردن و به هيز كردني ژيرخاني
 نابووري دا كه بازيكي جوړي
 به شارستانيهت و كومه لگا ده دات

پروژهی دووسايدی (بانهمان - سه لاهه ددين) وهك به شيك له ژيرخاني نابووري كوردستان

له ريگه وتي ۲۰۰۴/۵/۱ ده ستكرا به پروژه ي
 سه روو به لام له بهر جه نجالي هاتووچو،
 به لينده نه يده تواني به باشي كار بكات
 بويه ده ستكرا به كردنه وه ي ريگايه كي
 كاتي كه دريژييه كه ي (۲۲) كم بوو له
 (به ريبان - زياره تي كوپي - سه لاهه ددين)
 هه روه ها (زياره تي كوپي - نالمه وان -
 كوپي) تا ۲۰۰۵/۷/۱۵ كه نه م ريگايه بو
 هاوولاتيان كرايه وهو به كاريگه ري ده ستكرا
 به دووسايدی سه روه وه له ماوه ي زستان
 نزيكه ي (۳) مانگ كار به باشي نه ده رو يي،
 له بركه كاني سه روه كي (بريني شاخوي و
 پر كردنه وه و دروست كردني ناوبه رو تيگه له
 ريژي) تا نه و روزه ي ۲۰۰۵/۶/۱۸ ده ستكرا
 به قيرتاو كردني (چيني ستابلايزه رو

له بهر گرنگي ريگا سه ره كيه كان و
 زياد بووني قه باره ي كار كردن
 له ناوه دانكردنه وه ي كوردستان به گشتي و
 گونده كاني خاپور كراو به تاييه تي،
 حكومه تي هه ري مي كوردستان له روزه ي
 دامه زاندينه وه له سالي (۱۹۹۲) تاكو
 نه مرؤ بايه خيكي نوري به ريگاووبان داوه
 هه روه ها زياد بووني قه باره ي هاتووچو
 (Traffic Volume) له كوردستان
 به ريژه يه كي راده به دهر بويه له پلاني
 حكومت و وه زارتمان دايه كه گشت ريگا
 دهره كيه كان بكرين به دووسايد هه روه ها
 دروست كردني ريگاي خيرا له نيوان هه وليرو
 دهوك تا سنووري (نيبراهيم خه ليل).

له كوردستانيهت كه نيستا سه ره تاي
 ده ستپي كردني پلاني گه شه پيكر دنيه تي،
 ژماره يه كي بهر چاو له پروژه ي ريگاووبان
 كراون و له ژير جيبه جي كردندان
 كه نزيك ترينيان پروژه ي دووسايدی
 (بانهمان - سه لاهه ددين) ه كه له كو تايي
 مانگي ته معموزي نه م سال ته واو بووه، بو
 له نزيكه وه ناشنا بوون له م پروژه يه،
 په يوه نديمان به به ريژ كاك (عومر براي
 مسته فا) به رپوه به ري گشتي ريگاووبان
 له وه زارته ي ناوه دانكردنه وه و
 نيسته جيكردن كرد له م پروژه كه كه به م
 چه شنه ي خواره وه بومان هاته ناخافتن:

نەندازىبار

- بايندەن) رە لە
 ۲۰۰۵/۷/۳۰ كرايە رە
 بىق ھاۋولاتىيانى
 كوردستان.
 كارە كانى ئەنجام
 دراو
 ۱- كىكارى
 تەقاندنە رەى شاخ
 لەسنى نوورى
 ۲م(۶۰۰,۰۰۰)
 ۲- كارى خۆلكارى بىق
 رىگا لەسنى نوورى
 ۲م(۱۵۰,۰۰۰)
 ۳- كارى خۆلكارى
 بىق جۇگە لەى
 تەنىشت لەسنى نوورى
 ۲م(۱۵۰,۰۰۰)
 ۴- كارى پىركردنە رە
 ۲م(۱۲۵,۰۰۰)
 - (ھەندىك شوپىن
 (۱۴) م پىركراۋە تە رە.
 - كارى بىرپىن
 لەھەندىك شوپىن
 (۱۸) م بوو.
 ۵- دروسى تىكرىدى
 ئاۋبەرى سىندوقى
 ۸۸) م.د.
 ۶- دروسى تىكرىدى
 (۱,۵ × ۱,۵) م
 ئاۋبەرى لوولەى
 جۇراۋجۇر (۳۴۰) م.د.
 ۷- تىكە لە رىژى
 (دوۋ چىن بە
 ئەستورى ۴۰ كم)
 ۲م(۶۲۱۰۰)

- ۸- دروسى تىكرىدى جۇگە لەى
 تەنىشت بە كۆنكرىت
 ۲م(۸۷۹۰۰)
 ۹- دروسى تىكرىدى جۇگە لەى
 ناۋە پاسىت بە كۆنكرىت
 ۲م(۷۰۹۰)
 ۱۰- دروسى تىكرىدى پەرىژىنى
 پاراستن (Grand Rail)
 أ- بىق ناۋە پاسىتى رىگا
 ۲م(۷۰۰۰) م.د.
 ب- بىق قەراغى رىگا (۱۵۰۰) م.د.
 ۱۱- كارى قىرتاۋكرىدىن
 أ- رشاندىنى پىرايم كۆت و
 فەرشكرىدى چىنى سىتابلارىز
 بەئەستورى (۱۰) سم
 ۲م(۵۵۵۰۰)
 ب- رشاندىنى تاك كۆت و
 قىرتاۋكرىدى چىنى بايندەر
 بەئەستورى (۶) سم
 ۲م(۵۵۵۰۰)
 ۱۲- دانانى نىشانە كانى
 ھاۋوچۇقۇى جۇراۋجۇر
 (۱۶۵) دانە
 ۱۳- ھىلكارى بىق رىگا
 ۲م(۲۱۰۰۰) م.د.
 ۱۴- دانانى سىتونى كارەبا
 لەگەل (۲) ترانسفۇمر بىق
 رووناك كىردنە رەى رىگا بەبىرى
 (۲۵۰) سىتون
 گوزمەى تىچىۋى پىرۇژە كە
 ۶,۳۰۰,۰۰۰ دۆلار (شەش مىليون
 و سىتسەد ھەزار دۆلارە).

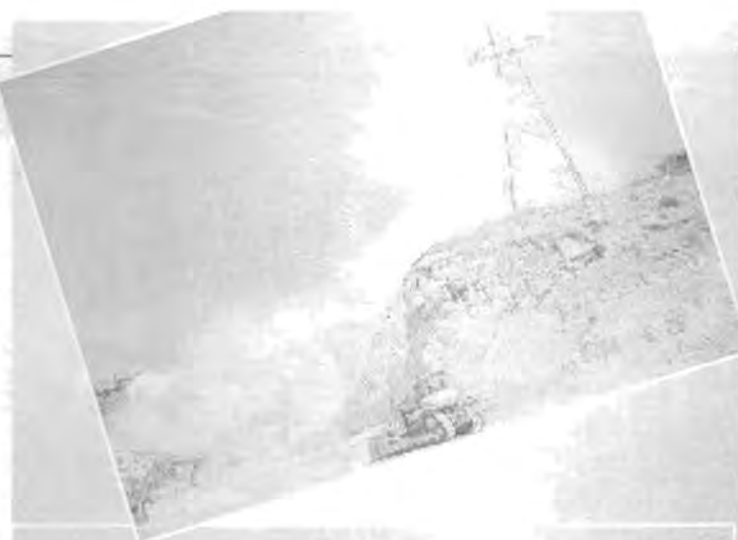

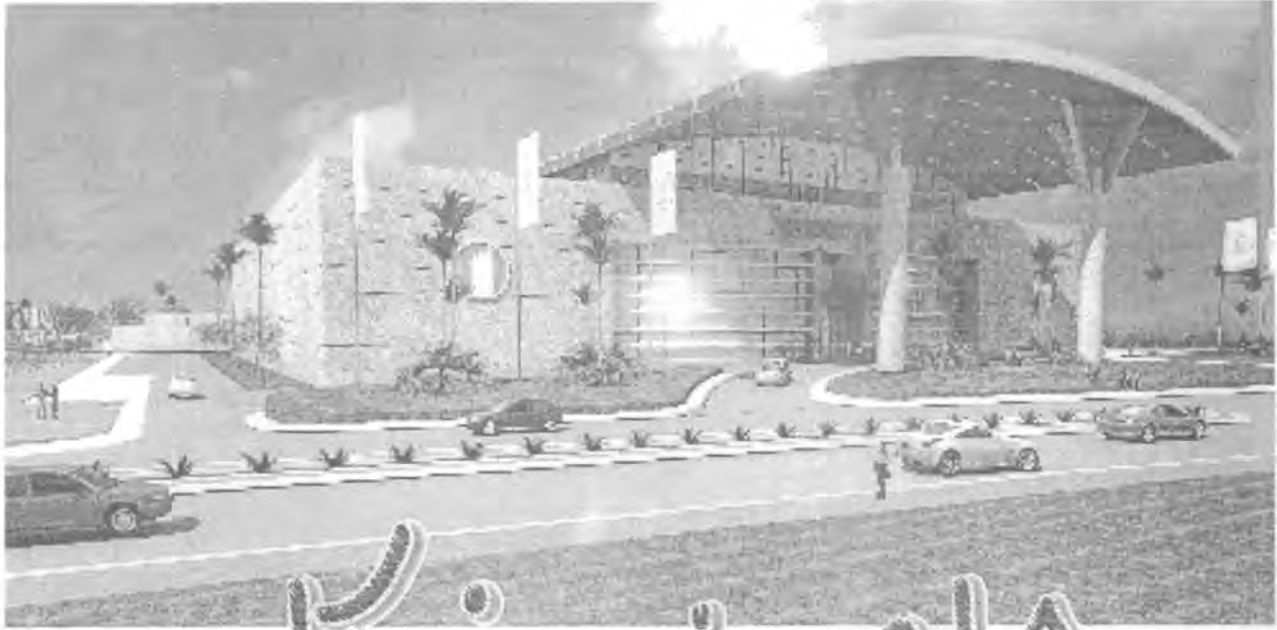

شارى خەۋنەكان

ئاسۋىيەكى نوۋ بۇ نىشتەجى بوون



ئەندازىياري بىناسازى
بىنياد خەزنەدار

ئەمرۇ لەسەرتا پاي گىتيدا پىرۋژەكانى نىشتەجى بوون بايەخىكى تاييەتيان پى دەدرىت. ئەو ەتا حكومەتەكان ەمەيشە لە پىشېركى دان بۇ چارەسەركردنى گرفتى نىشتەجى بوون. بۇ ئەم مەبەستەش سالانە كۈنگەرەو كۈرۈ كۈيۈنەو ەگەن لايەنە پەيوەندارەكان دەبەستىت بۇ گەيشتن بەرىگە چارەيىكى نابوورى بۇ ئەم گرى كۈرەيە، بىگومان بەخستنە بەرچاوى لايەنى كۈمەلايەتى و سايكۈلۈژى دانىشتوانى ئەم پىرۋژانە.

بىرۋكەى بىنيات نانى كۈمەلگايەكى نىشتەجى بوونى ھاوچەرخى لەم شارەدا گەلاڭە كرد. لەم لايەنەو پىشېركىيەكى ئىۋدەولەتى لەنتوان چوار نووسىنگەى ئەندازىياري لەولاتانى ئىمارات و ئوردون و عىراق

شارى ەولتير لەم ساتەدا كەتەكانىكى گەرەى بىنيات نان و ئارەدانكردنەو بەخۋو دەبىنىت، دەرگاي خستە گەرى سامانى بۇ خاوەن سەرمايەكان والا كردوۋە. ەم لەم پىۋدانگەو كۆمپانىيائى پۋژەلاتى ئارەپاست بۇ بىنيات نان

پىرۋژەكانى نىشتەجى بوون حكومى بىت يان كەرتى تاييەت بەشېۋەى كۈمەلگا بىنيات دەنرىت رەنگە ەندىكيان بۇ تۈيۈكى تاييەتى كۈمەلگا بىت ياخود تىكەل بىت.

ئەندازىبار



ئەنجام دەرا، دواى تاوتۇيى كىردىسى
پىۋزەكان لەلايەن
لېۋنەيىكى پىسپۇر،
لەناكام دا نووسىنگەى
ئەندازىبارى بىناسازى
د.موسەنا ئەلبەياتى
(بەرەگەز عىراقسى)
لەنەبوزەبى بەپلەى يەكەم
هات.

ئەم پىۋزەبە لەسەر پووبەرى
۲م۱،۱۰۰،۰۰۰ يەك مىليون و سەد
ھەزار مەتر دووجا ئەنجام
دەدرىت و دەكەوتتە سەر شەقامى

* بىنگەى تەندروستى.

پىۋزەى شارى خەونەكان ھەموو
خزمەتگوزارىيە سەرەكەكانى ژىانى
پۇژانەى تىدا دەستەبەر دەكرىت وەك
كارەباو توپى تەلەفۇن و ئاوى خواردەنەو
ئاوۋەپۇ. ھەرۋەھا بەشۋورەيىكى ۴۰۰۰م
چوار ھەزار مەتر درىژ دەورە دراوۋ و چوار
دەرگەى چوونە ژورەوۋ بۇ ناو كۆمەلگاگە
ھەيە كەئەمەش تايبەتەندىيىكى باش
دەبەخشىتە دانىشتوانى ئەم شارە.

* سەنتەرى پۇشنىپىرى

كەھۇلىكى بۇنەكان بۇ ۱۲۰۰ ھەزار دووسەد
كەس و خواردنگەو كافترىاو ھەزى مەلە
لەخۇ دەگرىت.
* دايەنگەو باخچەى ساوايان.
* ۳ قوتابخانەى سەرەتايى و نامادەبى.
* قوتابخانەيىكى تايبەتى.
* خواردنگەو بازار.
* بەرپوۋەبەرايەتى پۇستەو كارگىپى.

گولان كەھەولېر بەشارقچكەى عەنكاو
دەبەسستىتەوۋە. زەوى پىۋزەكە ۲كەم
لەسەنتەرى شارى ھەولېر دەورە.
وامەزەندە دەكرىت كەئەم كۆمەلگا
نىشتەجى بونە زىاتر لە ۷۰۰۰ ھەوت
ھەزار دانىشتوۋ بگرىتە خۇ.

پىۋزەى شارى خەونەكان برىتېيە لە ۱۲۰۰
ھەزارو دووسەد خانوۋ پووبەرىان لەنىوان

۲م۲۵۰ - ۲م۹۰۰ يە، شىۋازى نەخشە
كىتشانىان ھەندىكىيان بەيەكەوۋە
نووسان و ھەندىكى تىرشىيان خانوۋى
سەربەخۇن، جگە لەمە پىۋزەكە ۴
بالەخانەى فرە نھۇمى تىدايە لەشپوۋەى
شوقەى نىشتەجى بوون. خانوۋەكان
لەدوۋ نھۇمى پىك دىن و
لەنەخشەكىتشانىان رەچاۋى شىۋازى
ھونەرى بىناسازى لەناۋچەكە كراوۋ.
جگە لەمە شارى خەونەكان كۆمەلگە
بالەخانە لەخۇ دەگرىت كە چالاكىە
كۆمەلايەتەكانى رۇژانەى دانىشتوانى
كۆمەلگاگەى تىدا ئەنجام دەدرىت
وەك:

* مزگەوتىك بۇ ۱۰۰۰ ھەزار نوپۇزكەر.





شاكارىكى ئەندازىبارى شايستە بە خوينى شەھىدان

پروژەى كۆتەلى شەھىدانى ۱ى شوبات يەككىكە لەپروژە گىرنگەكانى
حكومەتى ھەرىمى كوردستان، پيشكەش بە خوينى شەھىدانى كارەساتى ۱ى
شوبات كراوھ... لەبەرۋارى ۲۰۰۵/۲/۲۷ لەناو پاركى شەھىد سامى
عەبدولرەحمان بەردى بناغەى لەلایەن بەرئىز نىچىرقان بارزانى سەرۋكى
حكومەتى ھەرىمى كوردستان و خانەوادەى سەربەرزى شەھىدانى
كارەساتكە داندىرا... بۇ بەدۋادا چوونى نەم پروژەيە گۇقارەكەمان
بەپىويستى زانى رىپورتاژىك لەم بارەيەوھە سازبدا..

تايىت بە شەھىدان... جىاوازييەكەش
 لەمەدايە كە بۇ يەكەمجارە لە كوردستانى
 نازىزماندا بتوانىن بە شىئوھەيكى
 ھاوچەرخانە و مۇدىتىن يادى شەھىدانمان
 بىكەينەوھە و يادكردنەوھەيان بۇ ھەتا ھەتايە
 بەرز رابگرىن و لە ھەموو كاتىكدا و بە
 دلخۇشبيەوھە لە ناو پاركەوھە (كە شويتىكى
 ھەسانەوھەى گىشتىيە) و خانەوادەى



لەسەرھەتادا بەرئىز رۇژنامە نووس
 (مەھدى عباس قادىر) سەرۋكى لىژنەى
 پروژەكە لەم بارەيەوھە بەم شىئوھە
 تىشكى خستە سەر پروژەكە:
 پروژەى كۆتەلى شەھىدانى ۱ى شوبات
 يەككىكە لەو پروژە گىرنگانەى كە پيشكەش
 بە شەھىدانمان دەكرىت، بەلام جۆرى نەم
 پروژەيە جىاوازه لە پروژەكانى دىكەى



بەرزىز سەرۆكىنى خۆش كەلگەن سائىلى پىرۆژە

تەھىدان ۋە ھاۋلاتىياتى ئاساسىي بىتۈانن
خەنزىرى بىكەن لەم يادىكرىنەۋەيە بە
سى تاجە گولئىنە لەسەر گلگۆزى
تەھىدانى كارەساتەكە...

نەم پىرۆژەيە گوزارشت لە يادىكرىنەۋەيە
تەھىدانى كارەساتى ۱ى شىۋاتى سائى
۲۰۰۴ى شارى ھەولپىر دەكەت، كە لە
نەجامى دوو كارى تىرۆرىستى خۆكۆزىدا
بە بارەگائى لىقى دووى پارتى دىموكراتى
كوردستان ۋە مەلبەندى سىنى يەككىتى
نىشتىمانى كوردستان ۹۸ نىشتىمانپەرۋەر
نە ھەموو چىن ۋە توپىژەكانى كۆمەلەكەمان
گىيانىيان پىشكەش بە ئازادى كوردستان
كردو جگە لەو بەپىزانەيە كە لە
كارەساتەكە بىرىندار بوون ۋە ئىستاكەش بە
بىرىنەكانىيانەۋە دەنالىتىن ۋە بە شەھىدى
زىندوو حىساب دەكرىن.

لە رۆژنامەي خەبات لە ۲۰۰۴ / ۳ / ۱۳ لە
دوا لاپەرەدا خاتوو (فەوزىيە ئەمىن)
ھاوسەرى شەھىدى سەركرەدە (سامى
عەبدولپەرەحمەن) ۋە دايكى شەھىد (سەلاح
سامى عەبدولپەرەحمەن) لە شىۋەي
پىشش... نىيازىك داۋاي
دروس... تىكرىدى (دىۋار بەندىيەك -
مۆنىمىنت) ئىكى كرد بۆ ئەۋەي بە
شىۋەيەكى جوان ۋە شايستە خويىنى
شەھىدانى كارەساتەكە ياد بىكرىتەۋە
سەببورى دان بىت بۆ خانەۋادەكانىيان ۋە
سەرچەم خەلكى كوردستان...

سەرۆكايەتى ئەنجومەنى ۋە زىران ۋە
خودى بەرزىز (نىچىرغان بارزانى) سەرۆكى
حكومەتى كوردستان زۆر بە گەرمى
پىشۋازى لەم پىشنىبارە كرد ۋە دەستبەجى
بەسندىكرد ۋە بىرپارى دروستكرىدى ئەم

توركى ئىستاكە دەتوانىن بلىن ۸۵٪
پىرۆژەكە تەۋاۋ بوۋە ۋە بىرپار ۋايە لە
سەرەتايى سائى تازە تەۋاۋ بىكرىت ۋە دواتر
لە مەراسىمىكى تايىبەت بە ئامادەبوونى
خانەۋادەي شەھىدان لە مانگى شىۋاتى
۲۰۰۶ بە رەسمى بىكرىتەۋە...

مۆنىمىنتەكە لە شىۋەي كىتپىك دايە ۋە
ناۋى سەرچەم شەھىدانى كارەساتەكە
لەخۆ دەگرىت ۋە بە ھەردوو شىۋازى
نووسىنى كوردى (پىتى عەرەبى ۋە لاتىنى)
ناۋەكان نوسراون بە پىتى ئەلف ۋە بى
رىزىبەندىكارون تەنھا (باوك ۋە كوپ ۋە بىرا) لە
دواي يەكتر نوسراون.

بەپىۋىستى دەزانم لىرەدا سوپاسى
بەرزىزان ئەندامانى لىژنە بىكەم كەۋا ھەر
ھەموويان رۆلى كارايان بىنىۋە ھەرىكە لە
بۋارى پىسپۇرى خۆي خزمەتى تەۋاۋى
پىشكەش كىردوۋە، بۆ نمونە كاك
سەربەست بە ھاۋكارى كاك ھۆشەنگ
ھەردوۋ كىيان ۋەك ھونەرمەند لە قۇناغە
سەرەتايىبەكانى نەخشەرىزى دەۋرىيان
ھەبوۋە ۋە دواتر ئەندازىيار بۇرھان ۋەك
نەخشەرىزى تەلارسازى كارەكانى تەۋاۋ
كىردوۋە لەپاشان ھەرىكە لە بەرزىزان

كۆتەلەي دا... سەرۆكايەتى دىۋانى
ئەنجومەنى ۋە زىران فەرمانى پىكەپىنانى
لىژنەيەكى تايىبەتى بۆ نەخشەسازى ۋە
سەرپەرشتى ۋە جىبەجىكرىدى ئەم پىرۆژەيە
دەركرد... كە لە رۆژنامەنووسىك ۋە چەند
ئەندازىيار ھونەرمەندىك پىكەپاتبوو... ئىمە
بە شەرەفىكى گەۋرەمان زانى كەۋا
لەلايەن سەرۆكايەتى ئەنجومەنى
ۋە زىرانەۋە دەستنىشان كراۋىن بۆ ئەم
كارە پىرۆژە ۋە بە تايىبەتى كە بۆ
خزمەتكرىدى ۋە بەرزىكرىتى يادى
شەھىدانمانە.

خاۋەن بىرۆكەي ئەم پىرۆژەيە (خاتوو
فەوزىيە) يە كە بەردەۋام لەگەلماندا بوۋە ۋە
ھاۋكارى كىردوۋىن بۆ سەرەكەۋىتى پىرۆژەكە
(جىگائى رىز ۋە سوپاسە) ۋە نەخشەرىزى
پىرۆژەكە بە شىۋەي كۆمەلى بوۋە
ئەندامانى لىژنەكە ھەموويان ھاۋكارى
يەكتر بوۋە ۋە يەككىيان تەۋاۋكارى ئەۋىتر
بوۋە...

بە مەبەستى جىبەجىكرىدى بەجۋانترىن
شىۋەۋە كەمترىن كات ۋە بەكەرسەتى
ناياب ئەم پىرۆژەيە لە رىگائى ۋە زارەتى
شارەۋانى دراۋەتە كۆمپانىيائى تاش ياپى



نەندازيار (كامەران و فارس و عيماد) بەشدارى كارايان لە جىگىركردن و تەواكردنى نەخشەرئىبىيەكە ھەبوو و جگە لەم بەرئزانە داسۆزانى دىكەش ھەبوو نە دەريان ھەبوو وەك بەرئزان كاك (بارزان دزەيى) وەزىرى شارەوانى ھەروەھا بەرئز كاك (سەفەن دزەيى) جىگى رىز و ستايشن كە ھەر يەكەيان لەلایەنى خۆيەو بە گوێرەى پىسپۆرى خۆى تەواكارى پرۆژەكە بوو نە لەگەڵ كاك (ئاسۆس دزەيى) كە ئەرك و ماندووبوونى لەگەڵمان بىنبووە بۆيە بەراشكاوانە دەتێم كەوا كارەكە كارى كە لەكۆمەلەيى و كارى تاكە كەس نىيە و ھەر بەم شىوہەيش تەوانيمان سەرکەوتن بە دەست بىتێن..

دیارىكراوە بە دوو دیوار بە بەرزى ۸۰سم كە لە ناو ئەم دوو دیوارە (۹۸) ئاوپرژین (نافورە) ھەلەدەقولتێن كە يەكسانە بە ژمارەى شەھیدەكان، ھەر بەردەوام دەبێت لە ھەنگاوانان بەرەو كۆتەلەكە، بەلام شىوہەكە دەگوێت ھەم سەبارەت بە شىوہەى دیوارەكە و ھەم بە شىوہەى رۆيشتن بەرەو كۆتەلەكە، چونكە نزیك دەبیتووە لە ئامانجەكە ئەویش بریتىيە لە دانانى تاجە گولینە لەسەر گلگۆى شەھیداندا..

ھەردوو تەقینەو تیرۆرستىيەكەى شارى ھەولێر دەكات، بێرۆكەكە لەوہوہ ھاتووہ كۆتەلێك دروست بكرێت و بىتتە ھىمايەك بۆ ھەموو شەھیدان، ئەویش بە دانانى دیوارێك لە شىوہەى پەرتووك كە ناوى ھەموو شەھیدانى كارەساتەكە لەخۆ بگرێت، لەسەر پلاتفۆمێك بە رووبەرى (۱۰×۶م) و بەرزى بنەوہى كۆتەلەكە ۱،۵م و بەرزى دیوارى پەرتووكەكە ۶،۵ واتە تەواوى كۆتەلەكە بۆتە ۶م، بەلام گەيشتن بەو دیوارە بە چەند ھەنگاویك دەبیت كە بریتىيە لە دەروازەيەكى بەرین بە بەرینى ۷م كە بە شىوہەى ژێ لەناوئەو پارچە زەوى يەى كە بۆى تەرخانكراوە، بۆ ئەوہى لە دیارترین و گرنگترین چوار رىان بىت بۆ زىانەر گرنگى دان بە پرۆژەكە، پاش دەروازەى سەرەكى كە بە دوو ستوون پێناسە كراوە دوو تاشە بەردى زل دەبىن لەم لاو و لەم لای ئەو تەوہرە دانراوە و بە نووسىنىكى كورت باس لە كۆتەلەكە دەكات..

لە دەروەى ئەم دوو دیوارە و كۆتەلەكە رووبەرىكى دىكەمان ھەيە كە لە شىوہەى تىشكى رۆژە كە بریتىيە لە بىست و يەك تىشك، كە ھىمايە بۆ تىشكى خۆرى ئالای كوردستان، زەوى ئەم رۆژە بە بەردى خۆمالتى چىاكانى كوردستان داپۆشراوە لە شىوہەى سروشتى و بۆ زىاتر دەولەمەندكردنى ئەم رۆژە چوار رووبەرى بچوك دروستكراوە لەم بەروئەوبەرى كۆتەلەكە بە سەوزايى لە شىوہەى بازنەن كە ئەمەش گوزارشت لە ھەر چوار پارچەكەى كوردستان دەكات، لەگەڵ

ئىنجا نەندازيارى تەلارسازى (بۆرھان عوسمان گەردى) لەبارەى پىسپۆرى خۆى گوتى:



دیارە دەربىرینى ھەر مەبەستىك یان ھەر بابەتێك بە شىوای قسە لەوانەيە زۆر قورس نەبیت، بەلام دەربىرینى

ئەم بابەتە بە شىوای نەندازيارى وابزانم ئاسان نىيە، چونكە كەرەستە دەبیتتە زمانى نواندن، بۆيە دەربىرینى پرۆژەيەك لە شىوہەى پرۆژەى كۆتەلى شەھیدانى ۱ى شوبات كە پرۆژەى شەھیدانى ھەموو مێللەتى كوردە، گوزارشت لە دەربىرینى

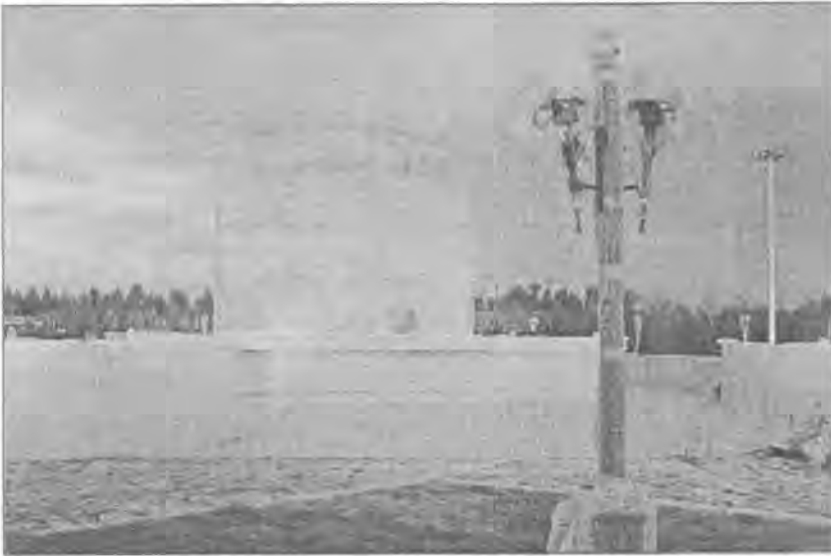

دانانى شەش تاشە بەردى بە تىرەى ۱
كە ھەرىكەت يان لە چىيايەك لە چىيا
بە ناوبانگە كانى كوردستان ھىنراون
(سەفەن، گارە، پىرەمەگرون، قەرەچوڭ،
بەمۆ، قەندىل) بە ھەمان شىئوھ لەم بەرو
ئەبەرى كۆتەلەكە ..

**ھەروھە ئەندازىبارى كارەبا بەرئىز
(كامەران عەبدولگەرىم خۇشناو)
لەبارەى كارەكانى كارۇمىكانىك ناوا
بۆمان ھاتە ناخاوتن:**

رۆنكى شى بەينەوھ و بۆ ئەم
مەبەستەش نۆر سەرچاوەمان ھىنا و
راوئىژكارىمان بە چەندىن ئەندازىبارو
تەكنىكارى پىسپۆر كوردوھ .. لە بەرئەوھ
ئەم كۆتەلە دەبىتە شۆپىنىكى گىشتى و
بەردەوام خەلك سەردانى دەكات و تاجە
گولئىنەكان لەسەر ئەم گلگۆيە دادەنئىن،
بۆيە بىرمان لە سەرچاوەى سەرەكى
كارەبا كوردوھ، ئەوھ بوو فیدەرى دوى
كۆرىمان ھەلئىژارد كە كارەباى بەردەوامە،
ئەم سەرچاوەيەش بە كىتلىكى بەرگدارى
قەبارە (۲×۱۵)ملم پالەپەستۆى بەرزى
جۆرى XLPE بەستراوھتەوھ بە گۆرەك،
كە ئەم گۆرەكەش قەبارەى (۲۵۰) كەى
فى ئەيە و كارەباى پالەپەستۆ بەرزى ۱۱
كەى فى دەكاتە پالەپەستۆى نزم ۴۰۰
فۆلت ، ئەمەش بە بۆردى سەرەكى
بەستراوھكە لەناو ئوورنىكى تايبەت دانراوھ
بە پىتى رىنمايىبەكانى بەرتوھ بەرايەتى
كارەبا دروست كراوھ ...
بە مەبەستى نەچچرانى كارەبا لەم پىرۆژە
گىرنگە لە ئوورنىكى دىكە لە تەنىشت ئەم
ئوورەوھ (ئەمەش بە پىتى رىنمايىبەكان

خەرىكى گەلەلە كوردنى ئەم بىرۆكەيە بوو،
بۆ ئەم مەبەستەش نۆر ئەرک و
ماندووبوونمان بىنى، نۆر جىگا و شۆپىنمان
كرد نۆر گەپاين و سوپاين ئامانچىش
دروستكردنى كۆتەلەكى نەمر و شاكارنىكى
ئەندازىبارى جوان، شايستە بە ھەموو ئەو
خوئىنە بەناحق رزاوھ بىت ..
جىگای ئامازە كوردنە كەوا ھەلئىژاردنى
شۆپىنى كۆتەلەكە و نەخشەسازى و ھەموو
فاكتەرەكانى تەواى پىرۆژەكە بە تىكراى
دەنگ لەلايەن ھەموو ئەندامانى لىژنەوھ
ھاتۆتە كايەوھ، لە كۆبوونەوھ بەرايىبەكان
پىشنىيازكراوھ، گىفتوگۆى لەسەر كراوھ
و پەرەى پىداروھ و بە قەناعەتى گىشت
لايەك رەزەمەندى لەسەر دراوھ و لە
پىرۆژەكە جىگىر كراوھ ..
سەبارەت بە لايەنى ئەندازىبارى ئەوا
من بەرپرسى بەشى كارۇمىكانىك بووم و
لەبەر ئەوھى پىرۆژەكە لەسەر
رووبەرىكى فراوان ھاتۆتە كايەوھ
پىويست بوو بىر لە رووناكى بەكەيتەوھ و
بە چاكى لە سەرچاوەكانى رۆنكى و
شىئواز و قەبارە و بەرزى ستوونەكانى

گومان لەوھدا نىيە كە بەشدارىكردن لە
دروستكردنى كۆتەلەكى ئەندازىبارى
شايستە بە خوئىنى شەھىدان سەربەرزىيە
بۆ ھەموو ئەندازىبارىك، نەخاسەم ئەم
شەھىدانە ھى كارەساتىكى وەك يەكى
شوبات بن، كە بە دەيەھا سەركردە و كادر
و ئەندازىبارى تىادا شەھىد بوو ..
من وەك ئەندازىبارىك ھەر لە سەرەتاوھ
كانى بىرۆكەى ئەم كۆتەلە بىرىتى بوو لە
پىشنىيارىك .. لە چەند دىرئىكى نوسراو لە
ستونىكى رۆژنامەيەكەوھ ... لەگەن
سەرۆكى لىژنە رىژدار (مەھدى عەباس)



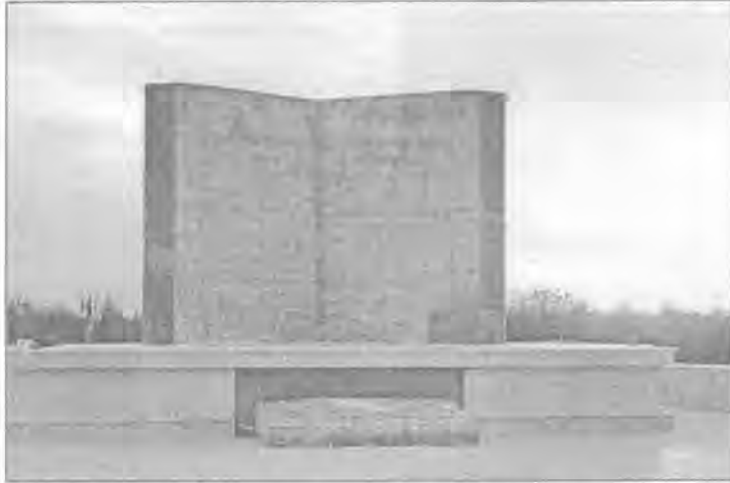

دروستكراوه) موھلېدەيەكى جۆرى ئالفۇ پېنتىئى بېدەنگ داندىراوھ كە قەبارەكەى ۲۵۰ كەى ئى ئەيەو بە شىۋازىكى تايىت بۆ ئاۋ وھەۋاى كوردستان دروستكراوھ لە پلەى ۵۰ پلەى سەدى كار بكات..

ھەر يەكە لە گۆرەك و موھلېدە بە دوو سىركىتى ئاۋ بۆردى سەرەكى بەستراون و لەگەن ھەبوونى (بگۆرە سوچ) chang over switch بۆ حالەتى برانى لەناكاۋى كارەبا يەكسەر موھلېدە كار بكات..

دواى ئەمە كارەبا بە كىبلىكى بەرگدارى قەبارە (۹۵+۱۵۰×۳) مەلم ۲ دەگوزىتەوھ بۆ ئوورى ئامبىرەكان، كە دەكەۋىتە ژىر زەۋى پشت پەرتوكەكە، لىرەدا ھەمدىسان بۆردى سەرەكى ئەلكىرۇنى ھەيە، ھەرىكە بەرپرسە لە كارى خۆى بۆ كۆنترۆلكردنى بىرە كارەباى (سستوونەكان و ئاوپرۇتتەكان... ھتد).

دەتوانىن لىرەدا بە كورتى باس لە فاكتەرەكانى رووناكى ئەم كۆتەلە بگەين... ۱- لەبەرئەوھى تەواۋى پىرۇژەكە لەسەر رووبەرىكى فراوانە كە دەكاتە ۹۲×۹۰ م ۲م و تەواۋى پىرۇژەكە لە مەرمەر و گرانىت كراوھ جۆگەى ئاۋ بە بەرزى ۸۰سم

ھەيە لە ھەردوولا و پىرۇژەكە بە شۆرەيەكى سەۋدەورە دراوھ، بۆيە پىئوسىتىمان بە سەرچاۋەيەكى رووناكى ھەبوو كە تەواۋى ئەم پلاتفۆرمە رووناك بكاتەوھ، بەلام لە شوپىنى مەبەست دوور بىت نەۋەك بگەۋىتە بەرچاۋى بىنەر و لە جوانى كۆتەل كەم بكاتەوھ و نىگاكان بۆ خۆى بگىشىت... ئەوھ بوو بە دوورى ۴۵م لە ناوھراستى كۆتەل بە ھەر لايەكەوھ دوو سستوونى ۱۵ مەترى دانرا كە ھەر يەكە و بە شىۋەى كەۋانەيى دواوھ (روويان لە كۆتەلەكەيە تاكو بە تەواۋى رووناكى بگەنەوھ و كە ھەر يەكە و (۵) گىلۇپى (۵۰۰) واتى لەسەرە، جىگاي ئاماژەيە كەۋا لەبەر ئەوھى ئىمە لە ھەولتسەبەتەى

بەرزكەرەوھى ۱۵ مەترىمان نىبە بۆيە ئەم سستوونانە لە جۆرى ئەسسانسىز ھىتاوھ كە بە جەگى كارەباى گىلۇپەكانى ھاتوچۇ دەكەن بەرەو سەر و بەرەو خوار بۆ كارى چاككردنەوھ، ئەم دوو سستوونانەش بە دوو ھىلى قەبارە (۱۶×۲۵×۲) مەلم ۲م بە ئوورى كۆنترۆلەكە بەستراون.

۲- تەواۋى بىنكەى پىرۇژەكە برىتى لە ۲۱ تىشك، تىشكى خۆرى ئالاي كوردستان و بە مەبەستى رووناكردنەوھى ئەم پلاتفۆرمە و بەخشىنى شىۋازىكى ئەندازىارى قەشەنگ ئەۋا ھەلساين بە دامەزاندنى ۲۲ سستوونى رووناكى بە درىژى ۲،۵ مەتر، ھەر سستوونىك دووانە قۆلە و لەسەر ھەر قۆلىك گىلۇپى ۱۰۰ واتى ھەيە شىۋازى ئەم سستوونانە لەسەر شىۋازى رەمە كە ھەردوولاى دوو مەشخەلى ئاگرە و كە گوزارشت لەوھ دەكات كە خويىنى شەھىدان مەشخەلى رىگاي خەباتە و ھەر سستوونىكىش دەكەۋىتە نىۋان تىشكى خۆر لە نار چىمەنەكە بەمەش ئالاي پىرۇژى كوردستان رووناك دەبىتتەوھ.

۳- لەناۋ جۆگاكانى نافورەكان وەكو باسمان كرد لە ھەر لايەك ۴۹





ناوپرژیننی تریپیی (نافورات نبچیه) هه‌یه گه به کویان ده‌کاته ۹۸ نافوره که‌وا نه‌مه‌ش ژماره‌ی شه‌هیدانی کاره‌ساته‌که‌یه، گومان له‌وه‌دا نییه که ناو گوزارشت له زیان ده‌کات و ناوپرژیننه‌کان به شیوه‌یه‌کن که وه‌کو کانی هه‌لده‌قولین نه‌مه‌ش گوزارشت له تریپیی دلئی شه‌هید ده‌کات و به‌مه‌بستی ناویته‌بوونی روحی شه‌هیدان به ئالای سپی ناشتی، نه‌وا هه‌ل‌ساین به دانانی دوو بلاجکتۆر له دوولای هه‌ر ناوپرژیننیک به شیوه‌یه‌ک که نه‌م بلاجکتۆرانه‌ش له‌به‌ر نه‌وه‌ی له‌ناو ناو دانراون به قۆلتیه‌ی ۱۲ قۆلت کار ده‌که‌ن که هه‌ریه‌که‌یان ۵۰ واتن... له دوا‌ی نه‌مانه دوو که‌وانه‌که‌ی ده‌وری کتیبه‌که‌مان هه‌یه که نه‌وانیش هه‌ریه‌که‌ و (۲۹) بلاجکتۆری هه‌مان جوۆری ره‌نگی سپی تیدایه که نه‌مه‌ش گوزارشت له روحی سپی پاک و بیگه‌ردی شه‌هیدان ده‌کات و بینه‌ر ناماده ده‌کات بۆ نزیک بوونه‌وه له کتیبه‌که‌له پشت کتیبه‌که‌ دوو عه‌مبار (حه‌وزی) ناو هه‌یه ناو ده‌داته ناوپرژیننه‌کان.

۴- سه‌باره‌ت به کتیبه‌که‌ (رۆژمیری شه‌هیدان) نه‌وا له‌به‌ر نه‌وه‌ی نه‌مه‌ گرنگترین به‌شی پرۆژه‌که‌یه و نه‌و نامانجه‌یه که هه‌موو نه‌وانی دیکه له خزمه‌تی نه‌و دان، نه‌وا نۆر بیرمان له جوۆرێک له رووناکی کرده‌وه، که تایبتهت بێت به‌م رووپه‌پانه ، به مه‌رجێک له‌سه‌ر بئکه‌کان دیار نه‌بیت ، هه‌م بزر بیت هه‌م رووناکی به شیوه‌یه‌کی لار بده‌نه ناوه‌کان، بۆ نه‌م مه‌به‌سته جوۆره رووناکییه‌کمان دۆزییه‌وه که له ولاتی ئی‌تالیا هه‌یه که ده‌جێته ناو مه‌رمه‌ر و له ناوه‌خۆی به

گۆشه ۴۵ پله دانراوه. که نه‌مه‌ش له‌کاتی پتیویست به تایبه‌تی له دره‌نگه‌شه‌و ته‌نها نه‌م رووناکییه ده‌مینیتته‌وه که له ناوه‌کان ده‌دات، و ته‌واوی رووناکییه‌کانی دیکه له‌کار راده‌وه‌ستن بۆ گرنگی دان به‌م ناوانه، نه‌م گلۆبانه‌ش له‌سه‌ر شیوه‌ی ژماره هه‌شت دانراون له به‌رامبه‌ر دوو لاپه‌ره‌ کراوه‌که‌ی کتیبه‌که‌ بۆ نه‌وه‌ی زیاترین رووناکی بدات و به‌به‌ری ۴,۵مه‌تر رۆشنایی بده‌ن به توانای ۷۵ وات چونکه له‌وه زیاتر له‌به‌ر گه‌رمای خۆی له ناو مه‌رمه‌ر و سه‌ری به شوشه داپۆشراوه ده‌سوتیت... جگه له‌مه‌ش دوو بلاجکتۆری ۴۸ واتیمان بۆ دوو تاشه‌ به‌ردی گه‌وره داناره که له‌لای راست و چه‌پ ده‌روازه‌ی کۆته‌له‌که‌یه و به هه‌ردوو زمانی کوردی و ئینگلیزی باس له کاره‌ساته‌که ده‌کات.

پاراستنیان (حمایه) ی بۆ دانراوه، جیگای ناماژه‌یه هه‌موو بلاجکتۆره‌کانی ناو ناو به ۱۲ و ۲۴ قۆلت کار ده‌که‌ن و نه‌مه‌ش تاوه‌کو شوۆرت یان کاره‌ساتی ترسانک یان وایر سووتانی لی نه‌که‌ویتته‌وه...

به‌ریز نه‌دازیار شارستانی فارس سه‌عدی، ناوا له‌روونی خۆی له‌م



پرۆژه‌یه دوا:
به‌رجه‌سته کردنی نه‌م کاره‌ساته بۆ وه‌چه‌کانی داماتووی

میلله‌ته‌که‌مان نه‌م قوربانیه گه‌وره‌یه‌که هه‌رگیز له یاد نا‌کریت، هه‌روه‌ک چۆن یادی هه‌رۆشیما و نا‌کازاکی و چه‌رنۆبیل و گۆرنیکای ئیسپانیا به چه‌ندین شیوه و شیواز سالانه و له بۆنه‌ی جیا‌جیادا یاد ده‌کریتته‌وه، بۆ نه‌مرانی نه‌م کاره‌سات و رووداوانه...

۵- سه‌باره‌ت به کاری میکانیکی نه‌وا که‌لوپه‌له‌کانی ناوپرژیننه‌کانمان له باشترین کارگه‌کان هه‌تاهه و ته‌واوی په‌مپ و ماتۆپه‌کانیش له ژووری کۆنترۆل‌دان و به نامیری نه‌لکترۆنی



(حدل) بۆ تەواى رويەرى دەست نيشانكراو بۆ كۆتەلەكە.

بەكۆك لە ھىماكانى نەو پرۆژە بە ئەو بە كە رىژەى كۆتايى زەوى كۆتەلەكە بە رىژەى ۲۰ سم لە رىژەى ئاستى شەقامى سەرەكى نزيك دەروازەى كۆتەلەكە بەرز دەبيتەو.

جىگاي نامازە بە كە لوپە لە بەر ايەكانى بيناسازى كە لەم كۆتەلەدا بەكار ھاتوو ھى كوردستانى خۆشەويستە،

سەبارەت بە مەرمەرى زەوى و كۆتەلەكە لە كوردستانى باكوور (توركيا) وە ھىندراو، سەرەپاي ھاوردنى چەندىن كە لوپەلى كارەبايى و ميكانىكى لە دەروەى كوردستان .

لە لايەكى ديكەو شيشى تايبەتى لە بناغەى كۆتەلەكە بە كارھاتوو بە شىئو بەك كە كە مەتر نەبىت لە (۶۰۰۰ پا/ئىنج ۲) و ئەم پيداويستەش كە لە نەخشەسازى دانرايو ۱۰۰٪ لەكانى بناغەدا جىبەجىكرا.

ئەمە جگە لە بوونى ۹۸ ى ئاوپرژىتى تىپەى كە لە ناو دوو كەنالە ئاوەكە ھەبە كە لە حەوزىكى گەورەو ھەوى بۆ دىتو ئەم دوو كەنالە كۆتەلەكەيان لە ئامىز گرتوو.

سەبارەت بە زەوى، ئەوا كۆتەلەكە بە مەرمەرى تايبەت روپۆش كراو و لە دەروەش بنكەى خۆرى كوردستان و تيشكەكانى بە بەردى سروشتى چىايە جياوازەكانى كوردستان روپۆش كراو و بە دەستى وەستاو كارمەندانى كورد كراو، كە ھەموو ئەوانەى لەم پرۆژە بە كارىان كردوو لە كرێكارو وەستاو كورد بوون.

تەلارسازى كاك بورھان كورد، چەند بىرۆكە بە كەمان دايى، پاشان بەو شىئو بەى كە ئىستا ھەبە نەخشە رىژى تەلارسازى بۆ داڕشتەو و لە سەرى رىكەوتىن، چونكە ئاوپرژىنەو ئاوە شىكى گرنكى كۆتەلەكە بوون و زەمىنەكە گشتى بە مەرمەر داپۆشرا بوو لە شىئو ى ئالاي كوردستان بوو، بەلام كۆتەلە ناوى شەھىدان وەك خۆى ماىو و تەنھا قەبارەى گەورە كرا.

ئەندازىارى شارەزا عىماد ئەھمەد نەجار، كە سەرپەرشتى كارەكانى شارستانى پرۆژەكە دەكات، گوتى:

ئەم پرۆژە بە لە سەر رويەرى پىوانەى (۱۰۰۰) ۲م ساز دەدىن كە دەكە وىتە بە شى پىشەو ھى پاركى شەھىد سامى عەبدولرەحمان، لە ناو پاستى بەكۆك لە باخچە گەورەكاندا. لە سەرەتادا ھەلساين بەلادانى خزمەتگوازىيەكان لە شوئىنى كارو دواتر گۆپىنى چىنەكانى خۆلى ژىر كۆتەلەكە و بەقولى نزيكەى (۲) مەتر دواتر پىكرايەو بە چەندىن چىن كە ئەستورى ھەر چىنك بىرىتى بوو لە ۲۵ سم كە پىكھاتىبوو لە چەگلى تىكەلەى چىايى بە مەرجىك كە رىژەى ۹۸٪ بپەستىندىت

دواى چەند دانىشتن و راگۆرپنەو ھە لە نىوان من و ئەندازيار كامەران خۆشناو و رۆژنامە نووس كاك مەھدى عەباس و پەيكەرتاش سەربەست عومەر توانىمان شىتەك گەلەكە بەكەين، لە سەر شىئو ى كۆتەلەكى كراو كە ناوى گشت شەھىدەكانى ى شوپات لە رويى ناو ھەوى بنووسىت و بە شى پىشەو ھى واتە بەرگەكەى ئالاي كوردستان لە سەر بىت، لە سەر پارچە زەويەك كە بازنەبى بوو، تىرەكەى (۱۱) مەتر بوو، دواى ئەو ھى پىشكەش بە سەروكايەتى ئەنجومەنى وەزىران كرا بە مەبەستى وەرگرتنى رەزامەندى، چەنابى سەروكى



حكومەتى ھەرىم رىژدار (نچىرفان بىزارزانى) بۆچووونىكى باشتى ھەبوو كە لە سەر رويەرىكى فراوانتەر دروست

بكرى و بىرۆكەكە دەولە مەندتر بكرىت، بۆيە شوئىنەكەمان گواستەو بۆ نزيك دەرياچەكە ھەر لە ناو پاركدان نزيكەى (۷) جار ھىندەى رويەرى پىشوو بوو، بەلام ئەمجارە لىژنەكە پەيوەندى بە ئەندازىارى

بەريۆە بەرايەتی شارەوانیەکانی کەرکوک و بەخششی بی هاوتا له بواری خزمەتگوزاریدا

**بەمەبەستی بەسەرکردنەوهی کاروچالاکییەکانی بەريۆە بەرايەتی
شارەوانیەکانی کەرکوک، گۆقاری نەندازيار بە پەسەندی زانی
دیمانەیهک لەگەڵ نەندازيار بەريۆ (سالار جەمە حوسین)
بەريۆە بەرايەتی شارەوانیەکانی کەرکوک ساز بەدات و له نزیكەوه له
شیوازی کار و کۆششەکانیان ناشنا بیت، که نهویش بەم شیوهیه
بۆمان هاته ناخواتن:-**



بەريۆە بەرايەتی کەمان سەرپەرشتی و
کاری بەرگکردن لە مولکەکانی
شارەوانیەکان دەکات وەکو دوکان و
عەلو، بەشی مولکایەتیش ئەرکی
دابهشکردنی زەوی بەسەر هاوانیاندا و
دابین کردنی زەوی و زاری پیشەسازی بۆ
کارگەکان له ئەستۆ دەگریت.

*** تاج رادەیهک روئتان بینیوه له
ناوهدانکردنەوهی کەرکوک و ناوچەکانی
دەورووبەری له دواي پرۆسەي نازادکردنی
عێراق؟**

- نێمە له سالی (٢٠٠٤) ز لهسەر بوودجەي
وہزارەتی شارەوانیەکانی بەغدا زیاتر له
(٤٥) پڕۆژەمان له کەرکوک و دەورووبەری
ئەنجامدا، لەوانەش (دروستکردنی ٧٥
دوکان و دروستکردنی بالاخانەي شارەوانی
سەرگەپان و بەشی شارەوانی گەرەکی
رەحیماوہ و چەندین پڕۆژەي قیرتاوکردن)

مەر بۆیەش نێمە لەگەڵ دەست
بەکاربوونەوہمان، بە فراوانی هەولی
گەرانیەوهی ئەو یەکە کارگێڕیانەمان داوہ
له رێگای ناردنی نووسراو بۆ ئەنجومەنی
حوکوم (حکومەتی کاتی عێراق) بەلام بە
داخوہ بە دەنگ داواکەمان نەهاتوون.

ئێستاش ئومید دەکەین، حکومەتی
نایندەي عێراق له رێگای ماددەي (٥٨)
یاساکانی عێراقوہ ئەو کارە ئەنجام بەدات،
تاکو نێمەش بێخەینە بەرنامەي خۆمانوہ
بۆ کارە خزمەتگوزارییەکان.

*** ئەو پڕۆژانەي ئێستا له بەردەستدان
یاخود پلانیان بۆ دارنێراوہ چین و له کۆین
و بوودجەي تەرخانگروایان چەندە؟**

- مەلێتە بەريۆە بەرايەتی کەمان کە له
چەند بەشێک پێک هاتوہ گرنگترین بەشی
تەکنیکی کە کاری ئەم بەشە ئەنجامدانی
نۆرین و جی بەجی کردنی پڕۆژەکانە،
هەوہا بەشی یاسایی

*** ئەگەر بکریت کورتە یە کەمان دەرباری
کارووشیوازی و پینکەتەي
بەريۆە بەرايەتی کەتان بۆ باس بکەن؟**

- بەريۆە بەرايەتی شارەوانیەکانی
کەرکوک ئەرکی سەرپەرشتی کردن و بە
دواداچوونی خزمەتگوزارییەکانی ئەو (١٣)
شارەوانیەي دەکەوێتە ئەستۆ کە سەر بە
پارێزگای کەرکوک، ئەوانیش بریتین له
(کەرکوک، دێس، داقوق، حەویجە،
شوان، قەرەھەنجەر، زاب، قەرەحسن،
عەباس، ریا، رشاد، ئالتون کۆپری،
سەرگەپان) وەک لای هەموانیان ناشکرایە،
رژیمی بەعسی رووخاو له چوارچێوہي
سیاسەتی بە عەرەبکردنیدا له کەرکوک
زیاتر له (١٨) یەکەي کارگێڕي له پارێزگای
کەرکوک داچراپاندوہ (لکاندویەتی بە
پارێزگاکانی تکریت و دیالە و سلێمانی)
تاکو رێژەي کورد له شارەکە کەم
بکاتوہ.

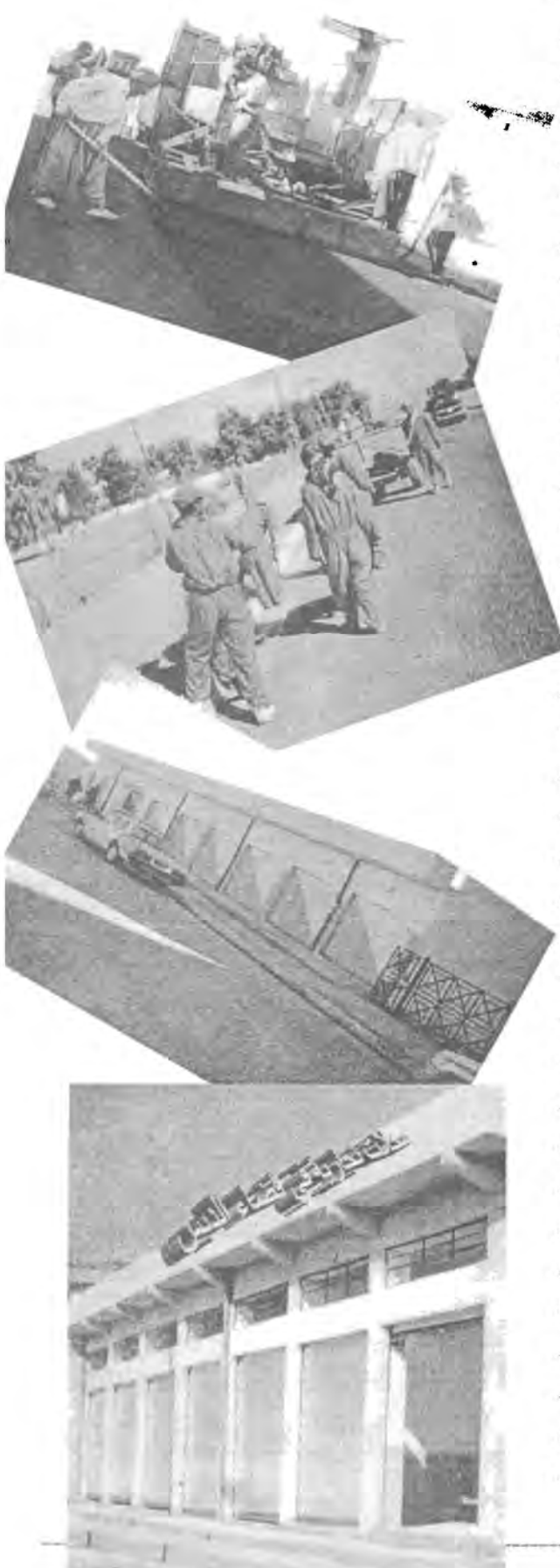

ئىستاش (۲۹) پرۆژه مان به دهسته وه به له گه ل پاريزگاي كه ركوك (ليژنه ي پهره پيداني كه ركوك) كه بریتين له دروستکردنی شه قام و ريگاويانه كان له شاره وانیه کانی ده وویه ری كه ركوك به بوودجی (۱۲,۰۰۰,۰۰۰,۰۰۰) سیازده ملیار دیناری عراقی و زیاتر له (۳) پرۆژه بۆ شاره وانیه کانی كه ركوك به بیری (۳۵,۰۰۰,۰۰۰,۰۰۰) سی وپینج ملیار دیناری عراقی كه به م نزیكانه دهست به كار ده بن به جیبه جیكردنیان و دوای جیبه جیكردنیشان ريگاويانه کانی نار شاره وانیه کانی كه ركوك گۆرانیکی به رچاو به خۆیه وه ده بیئیت.

*** ناستی په یوه ندىتان له گه ل پاريزگاي كه ركوك چۆنه؟**

- هه ماهه نگیه کی باش هه به له نتيوان نيمه و پاريزگا و نه نجومه نی پاريزگاي كه ركوك هه وه ها له گه ل قه زا و ناحیه کانیش هاوکاری و هه ماهه نگی باشه.

*** رۆلى نه ندىيارانى كه ركوك له به رپوه بردنی پرۆژه كان چۆن هه نده سه نگیئن؟**

- هه موو پرۆژه كانمان له ريگاي به ليند ره کانی شاری كه ركوك وه جیبه جیبه كرنیت و له ژیر چاودیری ئه ندىيارانى كه ركوك كه ئیستا له به رپوه به رایه تیه كان زیاتر له (۷۵) ئه ندىيارمان دامه زراوه وه ده بیان ئه ندىيارى خه لکی كه ركوك كه پیشووتر ئاواره ی هه ولیر وشاره کانی تر بوون ئیستا له م به رپوه به رایه تیه گه پانه ته وه و کارده کهن، ئه و ئه ندىيارانه به گشتی ماندوو نه ناسانه له کۆششى به رده وام دان بۆ سه ره رشتی کردنی پرۆژه كان.

*** دوای نه و پیشویه یی له دوای نازادکردنی كه ركوك سه ری هه ندا چۆن توانیتان به رپوه به رایه تیه كه تان ريك بخره نه وه؟**

له به خدا.

ليستی پروژهکانی به ريوه به رایه تی شاره وانیه کانی که رکوک که جیبه جیکراون

ز	شارهوانی	ناوی پروژه	بوودجه / دینار
یه کم / دروستکردنی بینایه بۆ لهرمانگه کانی شارهوانی / قزناغی به کم / سوریندراو			
۱	ره شاد	دروستکردنی بینایه ی شارهوانی له ناحیه ی ره شاد	۹.۰۰۰.۰۰۰
کو			۹.۰۰۰.۰۰۰
دووه م / قیرتاو کردن و داپۆشینى شهقامه کان / قزناغی به کم / تهوار کردن / سوریندراو			
۱	که رکوک	قیرتاو کردن و داپۆشینى شهقامی مه دینه ی منه و ره	۹.۰۰۰.۰۰۰
۲	حه و یجه	قیرتاو کردن و داپۆشینى شهقامه ناوخویه کانی حه و یجه	۴۲۲۴۸۴۰۰
۳	داقزق	قیرتاو کردن و داپۆشینى شهقامه ناوخویه کانی داقزق	۶۲۵۲۶۲۰۰
۴	ریاض	قیرتاو کردن و داپۆشینى شهقامه ناوخویه کانی ریاض	۲۶۲۲۵۴۰۰
کو			۲۲۱۰.۰۰۰.۰۰۰
سی تهم / قیرتاو کردنى شهقامه کان / قزناغی دووه م			
۱	که رکوک	قیرتاو کردنى دریز که ره وه ی شهقامی صلاح الدین	۱۱۸۰۹۸۷۵۰
۲	که رکوک	قیرتاو کردنى شهقامی ره حیماره	۱۶۹۴۹۵۰۰۰
۳	که رکوک	قیرتاو کردنى شهقامی له تیفاره	۱۱۲۰.۰۰۰.۰۰۰
۴	حه و یجه	قیرتاو کردنى شهقامه ناوخویه کانی قهزای حه و یجه	۱۲۰.۰۰۰.۰۰۰
۵	داقزق	قیرتاو کردنى شهقامه ناوخویه کانی قهزای داقزق	۶۵۰.۰۰۰.۰۰۰
۶	تازه	قیرتاو کردنى شهقامه ناوخویه کانی ناحیه ی تازه	۵۰.۰۰۰.۰۰۰
۷	ریاض	قیرتاو کردنى شهقامه ناوخویه کانی ناحیه ی ریاض	۲۵۰.۰۰۰.۰۰۰
۸	زاب	قیرتاو کردنى شهقامه ناوخویه کانی ناحیه ی زاب	۴۰.۰۰۰.۰۰۰
کو			۶۹۹۵۹۳۷۵۰
جواره م / داپۆشینى شهقامه کان / قزناغی دووه م			
۱	که رکوک	داپۆشینى شهقامه کانی ته نیشته بازاری شۆریجه	۱۹۲۹۳.۰۰۰
۲	که رکوک	داپۆشینى شهقامی مه دینه ی منه و ره	۳۰.۱۹۳.۰۰۰
۳	که رکوک	داپۆشینى شهقامتیک له گهره کی حه دیده کان	۲۷۲۵.۰۰۰
۴	حه و یجه	داپۆشینى شهقامه ناوخویه کانی قهزای حه و یجه	۴۰.۰۰۰.۰۰۰
۵	دبس	داپۆشینى شهقامه ناوخویه کانی قهزای دبس	۳۹۵.۰۰۰.۰۰۰
۶	داقزق	داپۆشینى شهقامه ناوخویه کانی قهزای داقزق	۴۰.۰۰۰.۰۰۰

نەندازبار

۴۴۰۰۰۰۰۰	داپۆشینی شەقامە ناوخۆیەکانی ناحیە کۆپری	کۆپری	۷
۷۰۰۰۰۰۰۰	داپۆشینی شەقامە ناوخۆیەکانی ناحیە ریاض	ریاض	۸
۲۶۵۰۰۰۰۰	داپۆشینی شەقامە ناوخۆیەکانی ناحیە زاب	زاب	۹
۴۰۰۰۰۰۰۰	داپۆشینی شەقامە ناوخۆیەکانی ناحیە عەباسی	عەباسی	۱۰
۸۰۰۰۰۰۰۰		کۆ	
پینجەم/ بینایەو بارە گاو بەشەکانی شارەوانی/ قۆناغی دووهم			
۲۲۱۵۸۲۰۰۰	دروستکردنی بینایە شارەوانی قودس	قودس	۱
۳۹۹۷۷۰۰۰	دروستکردنی بینایە کارگێری کارگە قیر	کەرکوک	۲
۱۴۱۱۳۴۳۹۰	دروستکردنی بینایە بەشی نزیەم	کەرکوک	۳
۷۸۴۱۸۰۰۰	دروستکردنی پارکی نامیرەکانی شارەوانی	ریاض	۴
۴۷۲۱۰۹۳۹۰		کۆ	
شەشەم/ پرۆژە خزمەتگوزاریەکان/ قۆناغی دووهم			
۵۴۰۰۰۰۰۰	دروستکردنی (۱۰) دوکان	دبس	۱
۷۶۰۰۰۰۰۰	دروستکردنی (۱۰) دوکان	دافوق	۲
۴۶۰۰۰۰۰۰	دروستکردنی (۹) دوکان	تازە	۳
۴۶۰۰۰۰۰۰	دروستکردنی (۸) دوکان	عەباسی	۴
۱۹۷۲۳۹۱۲۷	دروستکردنی (۳۷) دوکان	کەرکوک	۵
۴۱۹۲۳۹۱۲۷		کۆ	
هەوتەم/ دروستکردن و نامادەکردنی سەیرانگاوی باخچەکان			
۳۵۰۰۰۰۰۰	دروستکردن و نامادەکردنی باخچە گشتی	کۆپری	۱
۴۰۰۰۰۰۰۰	دروستکردن و رینکخستنی (۳) باخچە گشتی	دبس	۲
۷۵۰۰۰۰۰۰		کۆ	
هەشتەم/ کارەکانی نەندازەیی هاتووچۆ			
۲۰۰۰۰۰۰۰	کارەکانی نەندازەیی هاتووچۆ	کەرکوک	۱
۲۰۰۰۰۰۰۰		کۆ	



رهوشی ئەندازیارانى كهركوك و

هيوای دوا روژيكي گەش

رهوشی سیاسى كهركوك جیا له هه‌موو جیگاكانى تری كوردستان ، نا ناسایی و ئالۆزیه‌كى زۆرى له‌خۆگرتوووه . نه‌خاسمه دواى رووخانى رژیمی به‌دناوى به‌عس و نازادکردنى عیراق . نه‌و رژیمه‌ى ماوه‌یه‌كى دوور و درێژ له به‌عه‌ره‌بگردن و به‌عسیکردن و گۆرانی شوینه‌واری كورد و شاره‌كه‌وه چى له‌ده‌ست هات كرده . گهر چى نه‌و رژیمه و دوژمنانى كورد چه‌ندیان كرد و چه‌ندى تریش بگهن ناتوانن و نه‌یاتوانیوه باى كلۆجیك له ره‌سه‌نایه‌تى ناسنامه‌ى كوردستانیه‌تى كهركوك بسرنه‌وه . نه‌وا خه‌لكى كوردستانیش به هه‌موو چین و توێژه‌كانیه‌وه ناماده‌ى هه‌موو قوربانیه‌كن بۆ چه‌سپاندنى كوردستانیه‌تى كهركوك ، له ناویانیشدا نه‌ندازیارانى كهركوكیش لهم باره‌دا به یه‌كێك له چینه‌ گرنگان داده‌نرین كه ئومید ده‌كریت بۆل و كاریگه‌ریه‌كى فراوان له ئاوه‌دانكردنه‌وه‌ى كهركوكدا ببینن .

لهم ژماهیه‌دا ((ئەندازیار)) به یئویستی زانى چاویینكه‌وتنیك له‌گه‌ل به‌رێژ ئەندازیار (سه‌لاحه‌ددین فه‌خره‌ددین محیه‌دین) سه‌رۆكى ئه‌تى كهركوكى سه‌ندیكای ئەندازیارانى كوردستان سازبدا له تزیكه‌وه له ناو كهركوك ژماهیه‌كه پرسىارى ناراسته بگه‌ین . تاكو به‌لایه‌نه جۆرا و جۆره‌كان و كیشه‌ى ئەندازیارانى كهركوك ناشامان بگات ، هه‌روه‌ها په‌ی به چالاکیه‌كانى سه‌ندیكای ئەندازیاران له كهركوكدا بیه‌ین كه به‌م په‌يشانه بۆمان هاته ناخافتن :-



*** رەوشى سەندىكايى لە كەرەكوك چۈن**

ھەندەسە نىگىن؟

- تاكو ئىستا كارى سەندىكايى لە كەرەكوك كۆسپى رۆزى لە رىگادايە چونكە لە ئاۋچانەى حكومەتى بەغدا تايىدا بالآ دەستە لەسەر ھەمان ياسا و رىنمايەكان و تەنانت ھەمان پروگرامى ئاۋخۆى دەرچوۋى كاتى رۆزىمى بەعس كارى پى دەكرى لە سەندىكايىدا كە ئىش بىرىتىيە لە ۋەى كەوا ھەر سەندىكايەك سەر بە ۋەزارەتتىكى دىارى كراۋى حكومەتە ۋە دەپىت ، بۆ نمونە (سەندىكايى ئەندازىيارانى عىراقى) سەر بە ۋەزارەتى نىشتەجىيە ! كە ئەمەش دروست پىچەوانەى كارى سەندىكايى كە رىكخراۋىكى نا حكومىيە .

*** ئەگەر بىر تىشكىك بىخەنە سەركارو چالاكايەكانى سەندىكايى ئەندازىيارانى كەرەكوك .**

- چەند چالاكايەكى ھاۋەش ۋەك

فیدراسىۋنى ئەندازىيارانى كەرەكوك بۆ

ئەندازىياران ئەنجام دراۋە ئىۋانىش ۋەك :

* ئەنجام دانى گەشتىك بۆ زىاتر لە (۸۰)

ئەندازىيارى كەرەكوك بە ھەموو نەتەۋە و

بىروۋ بۆچۈنى سىياسى جىاۋازەۋە بۆ سەر

مەزارى نەمران (بازرانى نەمر و كاك

ئىدىرىسى ھەمىشە زىندوۋ) ، لە رۆزى

۲۰۰۴/۳/۱۲ لەسەر بوۋدجەى لىقەكەمان .

* ئەنجام دانى گەشتىك بۆ زىاتر لە (۳۰۰)

ئەندازىيارى كەرەكوك بە ھەموو نەتەۋە و

بىروۋ بۆچۈنى سىياسى جىاۋازەۋە بۆ سەر

مەزارى شەھىدانى كىمىبارانى ھەلەبجە لە

رۆزى ۲۰۰۴/۴/۱ لەسەر بوۋدجەى لىقى

كەرەكوكى (ى.ئە.ك).

* ئەنجام دانى چەندىن كۆپ و كۆپۈنەۋە

لەگەل ئەندازىياران و سەرۋكى و دام و

دەزگا ئەندازەيەكانى كەرەكوك و ھەرۋەھا

سازدانى ئىۋارەخانىكى رەمەزان بۆ زىاتر

لە (۱۲۰) ئەندازىيار لە ئاۋ بارەگى

سەندىكايى .

*** ئامانچەكانى سەندىكايى ئەندازىيارانى**

كەرەكوك چىن؟

- ئەنجامەكانى ئەم سەندىكايە بىرىتىن

لە :

* چااكرىدەۋەى بارى گوزەرانى

ئەندازىياران لە كەرەكوك چونكە لە ماۋەى

رابىردۋى رۆزىمى بەعس ، ئەندازىياران بە

تايىتەى كوردەكان لە بارى گوزەرانى

نالەباردا ئەزىيان .

* ھەلەدان بۆ گەرانەۋەى كاركرىدە بە

ياساى دەرمانەى پىشەيى لە دام و دەزگا

حكومىيەكاندا .

* دامەزاندەن يان دۆزىنەۋەى كار بۆ

ئەندازىياران بە تايىتەى تازە دەرچۋانى

كۆلىزەكانى ئەندازىيارى .

* كاركرىدەن لە پىنناۋ گەرانەۋەى

ئەندازىيارانى كەرەكوكى ئاۋارەى شارەكانى

ترى كوردستان بۆ كەرەكوك بە ھەمان پەلە

و يانەيان و دابەين كردنى شوئىنى
يىشتەجى شايستە بۆيان.

* ھەولەدان بۆ دروست كردنى (گەرەكى
نەندازياران) چونكە تاكە شارى كوردستان
و بگرە عىراقىشە كەوا ئەو گەرەكەى تىدا
نەيە.

* نایا تا چ رادەينك سەندىكاكە تان
توانیویەتى ژمارەينكى زۆر لە
نەندازياران لە دەورى خۆى كۆنكاتەو؟

- تاكو ئىستا ئەم لەقى سەندىكا
نەيتوانیو بە پىئى پىئوست ژمارەى
نەندامانى خۆى زياد بگا چونكە ھەموو
دەرگاكان لەبەردەمى داخراو ھەرچەندە
دەرگاى زۆر لە بەرپرسانمان لىدا بەلام بى
سوود بو؟!

* چۆن دەتوانن ھەك سەندىكا سوود بە
توئۆى نەندازياران بگەينن؟

- ھەركاتى ئەم سەندىكايە سەنگى خۆى
پى رەوا بىنرا ئەو كاتە ئەتوانى بە پىئى
پىئوست لە خزمەتى ئەندازياراندا بى.

* داھاتووى ئەندازياران و كارى
ئەندازەيى لە كەركوك چۆن دەبينن؟

- لەبەر گرنكى شارى كەركوك لە زۆر
رەووە و بەتايبەتى لە رەوى ئابورىيەو
بۆيە چاوەروانى ئاسۆيەكى پىشنگ دار

ئەكرى بۆ خەلكى ئەم شارە بەگشتى و
ئەندازياران بەتايبەتى چونكە وا چاوەروان
دەكسرى ھەلمەتتىكى فراوانسى
ئارەدانكردنەو و دووبارە بنیاتن انەو بە
خۆو بىينى.

* ئەندازياران تا چ رادەينك رۆيان لە
ئاو دەانكردنەو كەركوك بىينو؟

- لەبەر ئەوئى تاكو ئىستا ھەلمەتى
ئاو دەان كردنەو بە پىئى پىئوست
دەستى پىئى نەكردووە لەبەر باروئۆخى
ئەمنى بۆيە تاكو ئىستا رۆلى ئەندازياران
بەدى ناكرى.

ئەنقەى پەيوەندى لەئىوان سەندىكاو
دەزگا حكومى و كارگىريەكان تا چەند
پتەو؟

- ھىچ جۆرە پەيوەندىيەك نەيە لەئىوان
سەندىكاو دام و دەزگا حكومى و
كارگىريەكانى ناو كەركوك، چونكە ھەر
لەبەكەم رۆزى رزگار كردنى كەركوكەو ئەم
سەندىكايە لەلايەن لاينە
پەيوەندىدارەكانى خۆمانەو لە
گۆرەپانەكە دوورخرايەو !!!

* نایا ئەم سەندىكايە تەنھا بۆ
ئەندازيارانى كوردە يان رەشمانىكە ھەموو
نەتەو و توئۆەكان لە ژنر سىبەرى خۆى

كۆدەكاتەو؟

- لەبەر ئەوئى ئەم سەندىكايە
كوردستانىيە واتە بۆ ھەموو ئەندازيارانى
دانىشتووى رەسەنى كەركوكە ھەيە بە
ھەموو نەتەو و بىرووبۆچونى سياسى
جياوازەو ، دەتوانن بىن بە ئەندام تىايدا
بە مەرجى پابەندى پەيرەوى ناوئۆخى
سەندىكا بىن.

* ئەو گىروگرفتەنەى دىتە بەردەمتان
كامانەن؟

- گىروگرفتەكان برىتەن لە:
- سىپنەوئى رۆلى ئەم سەندىكايە لە
كەركوك لە لاينە لاينە پەيوەندى
دارەكانەو !

- نەبوونى ھىچ ئەندامىكمان بە
بالادەستى لە ھەموو دام و دەزگا
ئەندازەيەكانى ناو كەركوك !

- دانەمەزناندى ئەندامانى ئەم
سەندىكايە بە ھىچ شىوئەيەك لە دام و
دەزگا حكومىيەكانى عىراق و كوردستان !

- كەمى تواناى دارايى ئەم
سەندىكايە رىگر بوو لەبەردەم نواندى
زۆر لە چالاكى پىئوست !



رئيمايي دارايي ژماره (٢٦)

بو/ گشت وهزاره‌ته‌كان و فه‌رمانگه‌كاني نه‌به‌ستراو به‌وهزاره‌ت

ب/ به‌خشيني ده‌رماله به‌ئه‌ندازياران

- ١- ده‌رماله‌ي پيشه‌يي به‌ريژه‌ي (٢٠٪).
 ده‌رماله‌ي پيشه‌يي كه له‌بريگه (به‌كه‌م-١) ي سه‌ره‌وه هاتووه بۆيان خه‌رج ده‌كړي.
 چواره‌م/ نه‌م ده‌رمالانه خاوه‌ن پله تايبه‌تايبه‌كان ناگريته‌وه.
 پينجه‌م/ جگه له‌بريگه (دووه‌م) ي سه‌ره‌وه ناشي تيكراي شو ده‌رمالانه‌ي كه نه‌ندازيار وه‌ري ده‌گريته له (١٠٠٪) ي موچه‌كه‌ي تيبه‌ر بي.
 شه‌شه‌م/ نه‌م ده‌رمالانه‌ي له سه‌ره‌وه باسي لئ كراوه ده‌به‌خشري به‌وه نه‌ندازيارانه‌ي ئينتيماي سه‌نديكاي نه‌ندازياراني كوردستانيان كردووه وه‌روه‌ها به‌شداربووني سالانه‌شيان نوي كراوه‌ته‌وه.
 حه‌وته‌م/ گشت نه‌م ده‌رمالانه له نه‌ندازيار ده‌بدردي جگه له ده‌رماله‌ي پيشه‌يي له‌حاله‌تي نه‌گه‌ر موماره‌سه‌ي كاره‌كاني نه‌كات بو ماوه‌ي زياتر له (٣٠) رۆژو هه‌روه‌ها له‌كاتي وه‌رگرتني مؤله‌تي نه‌خوشي به‌موچه‌ي ته‌واو مؤله‌تي منداڵ بوون.
 هه‌شته‌م/ هه‌روه‌ها نه‌م ده‌رمالانه ده‌بدردين له‌كاتي وه‌رگرتني نه‌ندازيار مؤله‌تي ئاسايي زياتر له (٣٠) رۆژو هه‌روه‌ها له‌كاتي وه‌رگرتني مؤله‌تي دايكايه‌تي.
 نۆيه‌م/ نه‌م رئينمايه له به‌رواري ١/٨/٢٠٠٥ هه‌وه جی به‌جی ده‌كريته بو كار پي كردني.. له‌گه‌ل رئينماندا.
- ٢- ده‌رماله‌ي راويزكاري به‌پي نه‌م ريژانه‌ي خواره‌وه:
 ا- ريژه‌ي (٢٠٪) بو نه‌وه نه‌ندازيارانه‌ي كه رازه‌كانيان له (٤) تاوه‌كو (١٠) ساله.
 ب- ريژه‌ي (٥٠٪) بو نه‌وه نه‌ندازيارانه‌ي كه رازه‌كانيان له (١٠) ساله زياتره.
 ٣- ده‌رماله‌ي ترسناكي به‌پيژه‌ي (٢٠٪) بو نه‌وه نه‌ندازيارانه‌ي كه توشي ترسناكي ده‌بن له‌كاتي كاركردن و سه‌ره‌رشتي كردني پرۆژه‌كان.
 ٤- ده‌رماله‌ي شويني جوگرافي به‌پي نه‌م ريژانه‌ي خواره‌وه:
 ا- ريژه‌ي (١٠٪) بو نه‌وه نه‌ندازيارانه‌ي له سه‌ر پرۆژه‌كاني ناوه‌وه‌ي سه‌نته‌ري پاريزگاكان.
 ب- ريژه‌ي (١٥٪) بو نه‌وه نه‌ندازيارانه‌ي له سه‌ر پرۆژه‌كاني قه‌زاو ناحيه‌كان.
 ج- ريژه‌ي (٢٠٪) بو نه‌وه نه‌ندازيارانه‌ي له سه‌ر پرۆژه‌كاني ده‌ره‌وه‌ي قه‌زاو ناحيه‌كانن (له‌ناوچه رۆر دووره‌كان).
- دووه‌م/ له‌گه‌ل نه‌وه ده‌رمالانه‌ي سه‌ره‌وه بري (٧٥٠٠٠) هه‌فتاو پينج هه‌زار ديناري بپاوه خه‌رج ده‌كريته بو نه‌وه نه‌ندازيارانه‌ي كه سه‌ره‌رشتي ده‌كهن له سه‌ر زياتر له پرۆژه‌يه‌ك.
 سێيه‌م/ نه‌وه نه‌ندازيارانه‌ي كه هه‌له‌سه‌ستن به‌وانه ووتنه‌وه له‌زانكۆكان و په‌يمانگه‌كان و هه‌روه‌ها ناماده‌يه‌يه‌كاني پيشه‌سازي ته‌نها ريژه‌ي

سه‌ركيس ئاغاجان مامندو

وه‌زي‌ري دارايي و نابووري

دهر مالهى ئەندازياران... پيرۆزه

بۆ/سەرجه م نوێنه رایه تیه کان و لقه کانی سه ندیکا بابهت/ به خشی نی ده رماله به ئەندازياران
 ناماژه بۆ نووسراومان به ژماره (٦- تاییهت) له
 (٢٠٠٥/٦/١٦)، به سوپاس و پێزانینه وه بۆ هه موو هه وله کان و
 پشتگیری لایه ن و ده زگا به پر سه کان، سه رۆکایه تی
 نه نجومه نی وه زی ران به ده نگ داواکاریه که مانه وه هاتن و
 به نووسراویان ژماره (٩-١٤-١٦٢٨) له (٢٠٠٥/٧/١٣)
 بریار دراوه به به خشی نی ده رماله کان به ئەندازياران که
 به هاوینچ وینه یه که له م نووسراوه ده نی زین بۆ تان بۆ
 ناگادار کردنه وه ی ئەندازياران و هه لواسینی له تابلی ی
 ناگاداریه کان. له گه ل ریزدا

عه بدولپر هه مان عه لی کورده
 نه قی بی ئەندازيارانی کوردستان
 ٢٠٠٥/٧/٢٠

سه ندیکای ئەندازيارانی کوردستان هه می شه و به رده وام له
 هه ول و کۆ شیدا بووه له پێ ناو خۆ شگوزه رانی تو یژی
 ئەندازياران. یه کێ که له نا کامی نه وه ولانه هه نگاوێ که بوو له
 هه نگاره زۆرانه ی که سه رۆکایه تی نه نجومه نی وه زی ران
 هاویش تو یه تی سه پاره ت به پشتگیری کردنی چین و تو یژه جیا
 جیا کانی کۆمه لگه که مان، سه رۆکایه تی نه نجومه ن به پر یاری
 ژماره ١٦٢٨ له ٢٠٠٥/٧/١٣ پر یاری به خشی نی ده رماله کانی
 به ئەندازياران داو به شیوه یه که موو چه ی زۆر یه ی ئەندازياران
 به بر ی ١٠٠٪ زیاد ده بی ت و نه مه ش پشتگیری کی گه رده یه بۆ
 پێ شه مرگه کانی ناوه دان کرد نه وه که به دلخۆ شه وه پێ شوازیان
 له م هه نگاره کرد و گو مان له وه دا نی یه که نه مه ش ده بی ته
 پالنه رێ که بۆ زیاتر خزه تکردنی پرۆ سه ی ناوه دان کرد نه وه
 له کوردستانی ئازیزدا، و به م بۆ نه یه وه به چاکمان زانی
 له خواره وه ده قی نووسراوی نه قی بی سه ندیکا و بریاره که
 بلاوکه ی نه وه.

به یان نامه ی سه ندیکای ئەندازيارانی کوردستان له سه ر کاره تیرۆر یستی یه کان و ده رکردنی شیخ زانا به رزن جی له سه ندیکا

پێ چه وانه ن له گه ل هه موو به ها پیرۆزه کان و دووین له
 که سایه تی ئەندازيارو نه م چینه تیکۆ شه رو زه حمه تکی شه ی
 که هه می شه پێ شه مرگه بوونه بۆ ناوه دان کرد نه وه ی کوردستان
 و نه رکه نه ته وایه تیه کان، به لکو هه موو که سی کی نه م
 کوردستان بی ز له م کارانه ده کاته وه و لئی بی به رین، بۆ یه
 له کۆ بوونه وه یه کی هاو به شی نه نجومه ن و لقی هه ولی تری
 سه ندیکا له (٢٠٠٥/٧/٢٨) بریار ماندا به وه رگرتنه وه ی
 شه ره فی نه ندامیه تی له (زاننا نه سه رت عه بدولکه ریم) و
 ده رکردنی له سه ندیکا له بهر نه وه ی کردارو ره فتاره کانی
 هه مووی پێ چه وانه ن له گه ل نه و سوین ده ی دوا ی ده رچوون
 له زانکۆ خوار دوو یه تی و دژه له گه ل یاسا و په پر وه ی ناو خۆ ی
 سه ندیکا که مان. ئومیدیشمان وایه دوا جار بی ت شاهیدی نه م
 جۆ ره کردارو ره فتارانه بین به تاییه تیش له که سایه تیه کی
 نه نداز یاردا.

سه ندیکای ئەندازيارانی کوردستان
 هه ولی تری پای ته خت، کۆ تایی ته مموزی ٢٠٠٥

خوشک و برایان، هاو لاتیانی به پیزه: به ناوی سه رجه م
 ئەندازيارانی کوردستان، هه موو کاره تیرۆر یستی یه کان
 ریسوا و مه حکوم و ئیدانه ده که بین که پێ چه وانه ن له گه ل
 هه موو به ها پیرۆزه کانی مرقایه تی و هیچ پاساویکیان بۆ نه
 جگه له سه ر لێ شه ی ناوی و گومرایی، وه ک بان سه ده
 تیرۆر یستی یه کانی نه م دوا یی وه به تاییه تیش بان سه ده
 به ده ره وشته کی به ناو شیخ زانا. هه موو تاکێ کی نه م وولاته
 له ئاس ت کرده وه کانیاندا خۆ ی به شه رمه زاری مرقایه تی
 ده زانی، به تاییه تیش ئی ته می ئەندازيارانی کوردستان، چونکه
 زۆر به داخه وه ناو برایوی سه ره وه (زاننا نه سه رت
 عه بدولکه ریم)، یه کێ که له ده رچوونی کۆ لی تری ئەنداز یاری
 زانکۆ ی سه لآحه ددین به شی میکانیک له سالی (٢٠٠١) داو
 به داخه وه نه ندامیش بووه له لقی هه ولی تری سه ندیکا که شمان
 و له (٢٠٠٢/١١/١) شه ره فی نه ندامیه تی به ژماره (٢٦٨٠) پی
 به خشرا وه. پاش نه وه ی له که نالی ئاسمانی ته له فزیۆ نی
 کوردستان دان پێ دانا نه کانی ناو برایو بان سه ده که مان بی ست و
 دیتمان، که به داخه وه کردارو ره فتاره کانی نه ک ته نها

سوپاسنامە

۲- دكتورى ئەندازىيار دانا خىدر مەولوود لەسەر سىمىنارى بەرپىزىيان لەبارەى (مىژووى پرىنسىپىيەكانى فېرېبون و چۆنپەتى بەكارمەنئانى ئىنتەرنېت) كە لە ۲۰۰۵/۵/۱۸ لەھۆلى رزگارى لەكۆلىزى ئەندازىيارى بەرپۆھچوو.

۳- كاك شەرىف شەرىف سەرىكى شارەوانى زاخۆ ھەموو كارمەندانى سەرىكايەتى شارەوانى زاخۆ بۆ ئەو ديارىيەى پىشكەشيان كىردوو بەنوینەرايەتى سەندىكاي زاخۆ.

۴- ئەندازىيار جگەرخوین تاهىر عەبدى نوینەرى سەندىكا لەزاخۆ سەبارەت بەو ئەرك و ماندوووبونەى لەكردنەوھى بارەگاۋ زەوى دابىن كىردنى كەل و پەل و پىداويستىيەكانى بارەگا بىنويەتى

بەپىزىنەقىبى سەندىكاي ئەندازىيارانى كوردستان ئەندازىيار (عەبدولرەحمان عەلى كوردە) لەم ماوھىيەدا چەندىن سوپاسنامەى بەناوى سەندىكاي ئەندازىيارانى كوردستان ئاراستەى ئەم لاين و بەپىزانەى خوارەوھ كىردوو، ئەمەش لەسەر ئەو ئەرك و ماندوووبونەى كە ئەنجامدراوھ لەلاينەنەوھ، ئىمەش وھكو رىزگرتنىك بۆ ئەم ھەول و كۆششانەى ئەوان بلاوى دەكەينەوھ:

۱- بەپىزان سەنووسەرو سكرىتېرى نووسىن و دەستەى نووسەرانى گۆقارى ئەندازىيار سەبارەت بە ئەرك و ماندوووبونىيان لەپىتتاۋ بەردەوام بىون لە دەركردنى گۆقار، جىگىكى رىزوپىزانىنە.

دوا مائىناۋايى

بەداخ و پەژارەىكى زۆرەوھ پىنج ئەندازىيارى بەتواناۋ بەخشش مائىناۋايىيان لىكىردىن، ھاۋەشى خەم و پەژارەى كەسوكارائىيان و لەخواى مەزن داۋاكارىن بەبەھەشتى پان و بەرىنپان شاد بگات. (انالله وانالئىھ راجعون).

- ۱- ئەندازىيار كەمال عەبدوللا ئەحمەد لەدايكېۋى ۱۹۷۸، ژمارەى ئەندامىيەتى ۰۲۹۸۸) پىسپۆرى بىناسازى سالى دەرچوونى ۲۰۰۲ زانكۆى سەلاھەدىن، لە ۲۰۰۵/۹/۱۵ كۆچى نواى كىردوو.
- ۲- ئەندازىيار عەبدولرەھاب عەزىز حەسەن، لەدايكېۋى ۱۹۵۰، ژمارەى ئەندامىيەتى (۱۴۹۱) پىسپۆرى شارستانى، سالى دارچوون ۱۹۷۵ زانكۆى موسل، لە ۲۰۰۵/۸/۲۴ كۆچى نواى كىردوو.
- ۳- ئەندازىيار فارس عەزەت حەمەخان، لەدايكېۋى (۱۹۷۴)، ژمارەى ئەندامىيەتى (۳۴)، پىسپۆرى كارەبا، سالى دەرچوون ۱۹۹۶ زانكۆى سەلاھەدىن، لە ۲۰۰۵/۶/۱۹ كۆچى نواى كىردوو.
- ۴- ئەندازىيار ئەمىر نەبويەكر كىرىم، لەدايكېۋى ۱۹۶۱، ژمارەى ئەندامىيەتى (۲۲)، پىسپۆرى كارەبا، سالى دەرچوون ۱۹۸۴ زانكۆى تەكەنلۆزى، لە ۲۰۰۴/۱/۱۹ كۆچى نواى كىردوو.
- ۵- ئەندازىيار عومەر حەمەئەمىن تاهىر، لەدايكېۋى ۱۹۷۷، ژمارەى ئەندامىيەتى ۳۶۰۶ پىسپۆرى بىناسازى سالى دەرچوونى ۲۰۰۴ زانكۆى سەلاھەدىن، لەرۆزى ۲۰۰۴/۱۰/۱۳ كۆچى نواى كىردوو.

ئاگادارى

ئاگادارى گشت ئەندازىياران و خوینەرانى بەرپىزى گۆقارەگەمان دەكەين بەمەبەستى بەشدارىكىردنى توپىزى ئەندازىياران لەچارەسەرگىرانى كىشەى كارەبا گەوا ماوھى (۱۴) سالە چى بۆ نەگراوھ، ئەوا فاىلى ژمارەى داھاتوو لەسەر چۆنپەتى سوود وەرگرتن لەسەرچاۋە سىروشتىيەگانە بۆ بەرھەمەنپاننى وزەى كارەبا دەبىت.

ھەر ئەندازىيارىك پىرۆزە يان بىرۆكە يان بابەتتىكى ئەندازىيارى ھەيە ئەوا بەوینەو بەنەخشەوود بۆمانى رەوانە بگات، بۆ ئەوھى بەسوپاسوھ بلاوى بگەينەوھ.

جىگىكى نامازمىيە گەوا ئەم باسە دەبايە لەفاىلى ئەم ژمارەبا بەلام فاىلى ئەم ژمارەمان لەبەر ناسكى كاتە كەبۆ كەركوك تەرخانكرد.

چالاکى

* لەدرىژەى چالاکىيەكانى سەندىكاي ئەندازىيارانى كوردستان لەچەلى ئەندازىيارى شەھىد مامۇستا (ئەمىر ئەبوزەيد كەرىم) سەندىكاي ئەندازىياران ھەلسا بەسازداتى مەولوودىكى گەورە لەھۆلى بۆنەكانى مەزگەوتى سەواف لەمەولتەر كەتيايدا سەدەھا ئەندازىيارو خەلكى شار نامادە بوون.

* لەمەراسىمى ھىتانەوھى تەرمى ئەنقالە بارزانپەكان وھەفدىكى سەندىكاي ئەندازىيارانى كوردستان بەسەرىكايەتى نەقىبى سەندىكاۋ بەياوھرى زىاتر لە ۱۰ ئەندازىيار بەشدارىيان لەم پىشوازيە مىژوويە كىرد.

قهفزی ژبړنه

نهم نه نندازياره به پريزانه‌ی ناويان له خواره‌وه هاتووه، تازه چوونه ته نيو
قهفزی زيرين و به ژياني هاوسه‌ری شاد بيون، هيواي شادي و
بهخته‌وهريان بؤ ده‌خوازين و ژياننكي خوش به يه‌كه‌وه به‌سه‌ر به‌رن و
باخچهي ژيانيان پر له‌گولي ره‌نگاو ره‌نگ بيت... پيروزه

- ۱- پرازان هادي حه‌سن
- ۲- به‌دره‌دين علي نه‌بوبي‌کر
- ۳- کاروان سديق نه‌حمه‌د
- ۴- نه‌رده‌لان جاسم کاکه‌په‌ش
- ۵- شه‌هله سادق
- ۶- سيروان خاله يونس
- ۷- شورش محمه‌د ره‌زا
- ۸- خه‌تاب قادر ده‌رويش
- ۹- هونه‌ر نوري وه‌لي
- ۱۰- به‌ناز وه‌بسي که‌ريم
- ۱۱- نارناز سه‌ردار عوسمان
- ۱۲- ژاله محمه‌د قادر
- ۱۳- کزچهر سليوا دنحا
- ۱۴- به‌ختيار عوسمان
- ۱۵- صالح سديق نيراهيم
- ۱۶- عه‌باس محمه‌د ره‌زا
- ۱۷- يونس مه‌جيد مسته‌فا
- ۱۸- نه‌مير مه‌ولود باپير
- ۱۹- شه‌مان مسته‌فا خدر
- ۲۰- نوسامه مه‌جيد عومه‌ر
- ۲۱- فارس نوري مسته‌فا
- ۲۲- سه‌نگه‌ر علي ره‌سول
- ۲۳- فه‌ره‌نگ مسته‌فا حوسين
- ۲۴- ريويار محمه‌د عومه‌ر
- ۲۵- عه‌بدولوه‌هاب فه‌قي نيسماعيل
- ۲۶- تاموزگار محمه‌د نه‌مين
- ۲۷- شفق قادر عه‌بدوللا
- ۲۸- پؤلا ساپير صالح
- ۲۹- هه‌وار محمه‌د تاهير
- ۳۰- نه‌حمه‌د محمه‌د نه‌مين
- ۳۱- ساوين نه‌ريمان عه‌بدولحه‌ميد
- ۳۲- هه‌فال عه‌بدوللا مه‌حمود
- ۳۳- ژيله پيرداود مه‌حمود
- ۳۴- هيمن ته‌لعت محمه‌د

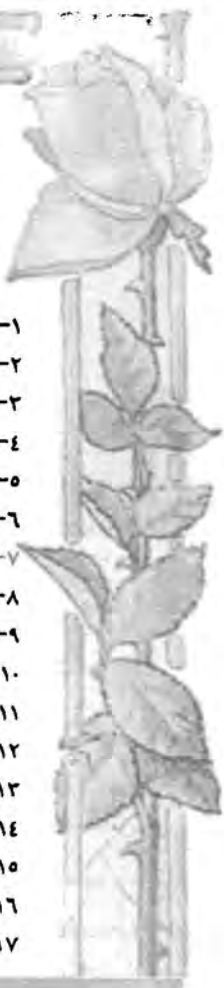

حامیده
خه‌په



کاتنيک نه‌ندازيار به‌مه‌به‌ستي پا‌په‌راندني نه‌رکه‌کان ياخود نوي
کردنه‌وه‌ی ناسنامه سه‌رداني نه‌نجومه‌ني سه‌نديکا ده‌کات، نه‌وا
له‌ده‌ستپيکي نهم سه‌ردانه‌ی دوو شت ديته به‌رچاوي، يه‌که‌م
به‌يژه‌که‌ی نه‌نجومه‌ن و دووه‌ميان حامیده خه‌په‌يه که‌به‌زه‌رده

خه‌نه‌يه‌که‌وه پيشوازيت لينده‌کات و هيواي نه‌وه که نه‌رکنيکي پي
بسپيري بؤ نه‌وه‌ی بوتي جيبه‌جي بکات.

کاکه حاميد، هه‌ر چه‌نده خوي له‌وه‌زني (خه‌په گيان بوخوم) ه،
به‌لام زور ژيکه‌له‌و سووکه‌و باورناکه‌م رؤژانه له ۲۰ جار که‌متر له‌و
په‌يژه‌رک و بلندانه هه‌له‌په‌زو دابه‌زي بکات.

هه‌ر چه‌نده رؤژانه ۲۰ جار نهم وه‌رژشه ده‌کات، به‌لام هه‌ر خوشي
رؤژانه ۲۰ جار نان ده‌خوات، بويه به‌هاوکيشه‌يه‌کي نه‌ندازه‌يي کيشي
که‌م نايبت، هه‌ر چه‌نده کيشي قورسه به‌لام ره‌زاي سووکه‌و هه‌رده‌م
وه‌کو مؤناليبرا به‌رووت پي‌ده‌گه‌ني. حق نه‌گه‌ر کاره‌کانيشت
دوا‌بکه‌ويټ يان نه‌کرټ، نه‌وا به‌زه‌رده‌خه‌نه‌که‌ی حامیده خه‌په دلټ

سارد ده‌بيته‌وه.

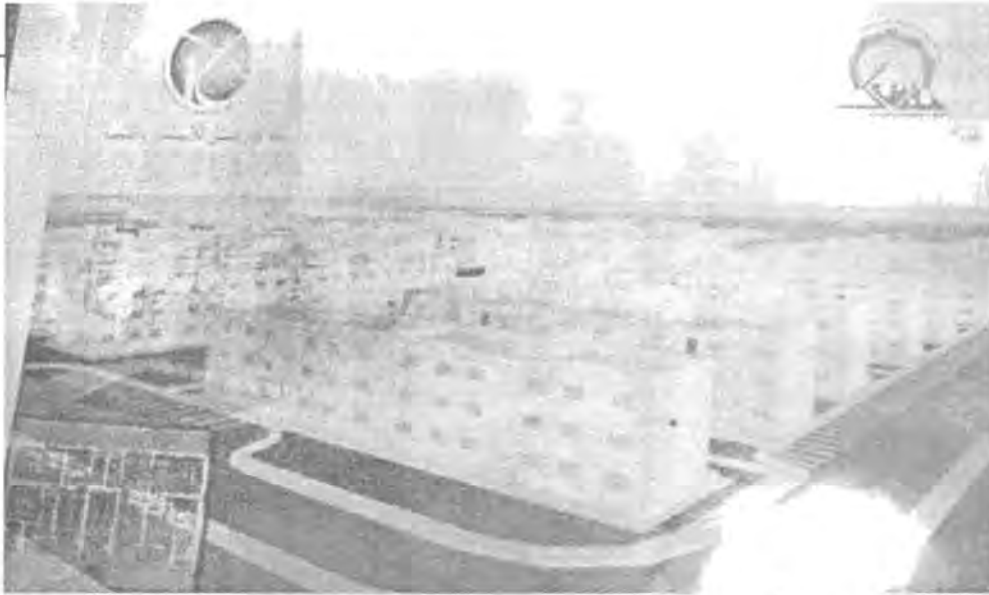

شارى ئەندازىياران

بلاۋدە كرىتەۋە). جىگىي ئاماژە يە كە ئەم ھەنگاۋە بۆتە مايەي دلخۇشى ئەندازىياران و تائىستا نىزىكەي ۱۶۰۰ ئەندازىيار قۇرمى تايبە تيان پىر كرىتەۋە. ھىوادارىن ئەم شارە بىيىتە شارىكى نمونە يى و تەۋاۋى ئەندازىياران سۈدى لى ۋەر گىرن. و دەستخۇشى لەسەندىكاي ئەندازىياران دەكەين بەم ھەنگاۋە رچە شىكىنە كە دە بىيىتە يە كەم شارى ئەندازىياران لە كوردستان و عىراقدا.

ھەر نەۋمى (۲) ئە پارتمانتى تىدايە و ھەر ئە پارتمانى سى قەبارەي ھە يە (۱۲۵ مەتر) و (۱۵۰ مەتر) و (۲۰۰ مەتر) بەلام ھەرىك لەم جۆرە قەبارانە دوو شىۋازى ھە يە (أ)، (ب) كە نەخشە سازىيەكەي جىاۋازە. ماۋەي دروستكردى ئەم بالە خانانە ھەژدە مانگە و سەرەتا ئەندازىيار بىر ك پارە ۋەك پىششىنەك دەدات و دواتر لەكاتى تەۋاۋبۈنى بالە خانەكە بىر كى تر دەدات، و دواتر بىر پارەي ماۋە بە قىسپ دەدات، (دواتر تەۋاۋى رىنمايىيەكانى پارەدان

لە ھەنگاۋىكى تىرى سەندىكاي ئەندازىيارانى كوردستان بە مەبەستى پىشكەش كىردنى باشترىن خزمەتگۈزارى بە ئەندازىياران و بە ۋە ھىۋايەي كە ھەموو ئەندازىياران لە شارىك كۆپكرىتەۋە بۆ ئەۋەي بىيىتە شارى ئەندازىياران بە شىۋە يەك كە تەۋاۋى خزمەتگۈزارى بە شىۋازى مۆدىرن لە خۆۋە بگىرت ھەر لە داينگە و باخچەي ساۋايان و قوتابخانە مزگەوت و تا دەگاتە وىستگەي بچۈكى كارەباۋ ئاۋو گاز كە بەسەر مالاندا دابەش دەكرىت.



ئەم بىرۈكە يە بە ھەول و تەقەللى لىقى ھەۋلىرى سەندىكاۋ پالېشنىكى تەۋاۋى ھۆكۈمەت و بە تايبە تىش پارىزگارى ھەۋلىر ئەندازىيار نەۋزاد ھادى چەندىن قۇناغى بىرپۈۋە، ھەر لە دابەشكردى قۇرمى تايبەت بەسەر ئەندازىياران تادەگاتە پىشكەش كىردنى تەندەرو زانىنى لايەنى جىبەجىكەر تادەگاتە تەرخان كىردنى پارچە زەۋىيەكى گەۋرە لەسەر رىگىي سەرەكى (ھەۋلىر - كەسەنەزان) بە پىۋانەي ۲۶۰ دۆنم كە شارىكى گەۋرە دەكرىتە خۆ. جىگىي ئاماژە يە كە ھەر بالە خانە يەك ۲ نەۋمە

دامه‌زاندنی ۱۷۹ نه‌دازيار

له زنجیره‌ی چالاکیه‌کانی سه‌ندیکی نه‌دازیاری کوردستان، له‌م ماوه‌ی دواییدا و به‌پشتگیری سه‌رۆکایه‌تی نه‌نجومه‌نی وه‌زیران، سه‌ندیکا توانی نه‌م نه‌دازیاران‌ه‌ی خواره‌وه دایمه‌زینیت، نه‌مه‌ش جاری به‌که‌م نییه به‌لکو تا‌کو ئیستا سه‌ندیکا رۆلی کارامه‌ی بووه له دامه‌زاندنی سه‌ده‌ها نه‌دازيار نه‌مه‌ش به‌مه‌به‌ستی خزمه‌تکردنی بزافی ئاره‌دانکردنه‌وه له کوردستاندا.

ز	ناوی سیانی نه‌دازيار	پسپۆری	شوینی داواکراو
۱	کارزان محهمه‌د عه‌زیز	میکانیک	وه‌زاره‌تی ئاوه‌دانکردنه‌وه
۲	نارین ته‌حسین محسن	شارستانی	وه‌زاره‌تی شاره‌وانی
۳	بورهان حه‌یدره‌ حه‌سه‌ن	میکانیک	وه‌زاره‌تی شاره‌وانی
۴	نه‌زیر ته‌ها مه‌حمود	میکانیک	وه‌زاره‌تی شاره‌وانی
۵	فه‌وزیه‌ بریندار محهمه‌د نه‌مین	میکانیک	وه‌زاره‌تی شاره‌وانی
۶	ئاکار محهمه‌د عه‌بدووللا	میکانیک	وه‌زاره‌تی ئاوه‌دانکردنه‌وه
۷	خوناو عه‌بدوولکه‌ریم ئیبراهیم	شارستانی	وه‌زاره‌تی په‌روه‌ده
۸	بێخاڵ ئیبراهیم حه‌مه‌ده‌نه‌مین	شارستانی	وه‌زاره‌تی په‌روه‌ده
۹	نیشتمان حه‌سه‌ن خدر	میکانیک	وه‌زاره‌تی شاره‌وانی
۱۰	عه‌بدوولره‌زاق عه‌بدووللا شیخ محهمه‌د	میکانیک	وه‌زاره‌تی شاره‌وانی
۱۱	به‌ناز حه‌وێز عه‌بدووللا	کاره‌با	وه‌زاره‌تی شاره‌وانی
۱۲	که‌فی یاسین عه‌زیز	میکانیک	وه‌زاره‌تی ته‌ندروستی
۱۳	میدیا عه‌زیز سالح	شارستانی	وه‌زاره‌تی شاره‌وانی
۱۴	هیمداد تاهیر به‌حری	کاره‌با	وه‌زاره‌تی پیشه‌سازی
۱۵	ئالان عه‌بدوولقادر سه‌عید	شارستانی	وه‌زاره‌تی ئاوه‌دانکردنه‌وه
۱۶	هه‌فاڵ محهمه‌د حوسین	میکانیک	وه‌زاره‌تی ئاوه‌دانکردنه‌وه
۱۷	روه‌ند عه‌لی حه‌سه‌ن	میکانیک	وه‌زاره‌تی پیشه‌سازی
۱۸	ئیدریس محهمه‌د مه‌حمود	شارستانی	وه‌زاره‌تی ئاوه‌دانکردنه‌وه
۱۹	سه‌ردار فه‌تاح تاهیر	شارستانی	وه‌زاره‌تی ئاوه‌دانکردنه‌وه
۲۰	تارا عه‌بدووللا محهمه‌د	میکانیک	وه‌زاره‌تی پیشه‌سازی
۲۱	هه‌وار محهمه‌د زاهیر	بیناسازی	وه‌زاره‌تی ئاوه‌دانکردنه‌وه
۲۲	میلاد حه‌مید سولتان	شارستانی	وه‌زاره‌تی شاره‌وانی
۲۳	که‌نعان عه‌بدوولره‌حمان حه‌مه‌نه‌مین	کاره‌با	وه‌زاره‌تی شاره‌وانی
۲۴	مه‌ناف یاسین شا‌کر	میکانیک	وه‌زاره‌تی ئاوه‌دانکردنه‌وه
۲۵	ژوان خه‌سرو یاسین	کاره‌با	وه‌زاره‌تی گواستنه‌وه

۲۶	نیدریس محمەد مەحمود	شارستانی	وەزارەتی شارەوانی
۲۷	ناسکە حەسەن هەمزە	کارەبا	وەزارەتی پیشەسازی
۲۸	وەفا دلاوەر عەبدولواحید	کارەبا	وەزارەتی پیشەسازی
۲۹	ئارەزوو ئەحمەد مستەفا	کارەبا	وەزارەتی پیشەسازی
۳۰	سەلیم عەبدولکەریم سەلیم	کارەبا	وەزارەتی پیشەسازی
۳۱	ئاری جومعه ئیبراهیم	میکانیک	وەزارەتی ئاوەدانکردنەوە
۳۲	ئارام ئیبراهیم مەولوود	میکانیک	وەزارەتی ئاوەدانکردنەوە
۳۳	عەدنان رەحمان رەجەب	میکانیک *	وەزارەتی ئاوەدانکردنەوە
۳۴	عەبدولهادی بەهجت عومەر	شارستانی	وەزارەتی شارەوانی
۳۵	ئەژین خەسرو سەعدی	میکانیک	وەزارەتی شارەوانی
۳۶	ژوان دلشاد ئیبراهیم	میکانیک	وەزارەتی شارەوانی
۳۷	نورەدین حەمەد ئەمین توفیق	شارستانی	وەزارەتی ئاوەدانکردنەوە
۳۸	میدیا عەزیز حەمید	میکانیک	وەزارەتی شارەوانی
۳۹	عومەر حەسەن مەحمود	شارستانی	وەزارەتی ئاوەدانکردنەوە
۴۰	ئەفین رەفیق ئەحمەد	شارستانی	وەزارەتی شارەوانی
۴۱	دلشاد حەمەد مەولوود	میکانیک	وەزارەتی پیشەسازی
۴۲	موحسین سلیمان مستەفا	میکانیک	وەزارەتی پیشەسازی
۴۳	شاخەوان کەمال مەحمود	شارستانی	وەزارەتی کشتوکال
۴۴	ئەحمەد ئیسماعیل عەلانەدین	بیناسازی	سەرۆکایەتی زانکۆی سەلاحەدین
۴۵	ئاری ئەکرەم رەحمان	میکانیک	وەزارەتی پیشەسازی
۴۶	ئەحمەد عەبدولقادر رەسول	شارستانی	وەزارەتی ئاوەدانکردنەوە
۴۷	رزگار عەبدولخالق نەجیب	میکانیک	وەزارەتی پیشەسازی
۴۸	ئالان ئەنوەر کەریم	شارستانی	وەزارەتی ئاوەدانکردنەوە
۴۹	دنبەر رەفیق رەشید	کارەبا	وەزارەتی ئاوەدانکردنەوە
۵۰	فەیسەل عەبدولجەبار سەعدی	شارستانی	وەزارەتی ئاوەدانکردنەوە
۵۱	زیرەقان فەیسەل عەبدولجەبار	شارستانی	وەزارەتی ئاوەدانکردنەوە
۵۲	دیار جەمال عەزیز	کارەبا	وەزارەتی شارەوانی
۵۳	سامان سابیر محمەد	میکانیک	وەزارەتی پیشەسازی
۵۴	گەیلان محمەد مەحمود	شارستانی	وەزارەتی کشتوکال
۵۵	سۆران عەلی حوسین	شارستانی	وەزارەتی شارەوانی
۵۶	هەوروو خووشناو محمەد	شارستانی	وەزارەتی ئاوەدانکردنەوە
۵۷	ساهرە محمەد عەزیز	میکانیک	وەزارەتی ئاوەدانکردنەوە
۵۸	جەلیل حەسەن عەزیز	شارستانی	وەزارەتی شارەوانی

۵۹	سوداد کہریم حمہد	کارہبا	وہزارہتی پیشہ سازی
۶۰	دیاری شاکر حسہن	میکانیک	وہزارہتی کشتوکال
۶۱	فاروق عومہر حمہثمین	شارستانی	وہزارہتی شارہوانی
۶۲	دلشاد عہبدوللا حم	شارستانی	وہزارہتی گواستنہوہ
۶۳	رہوہند فوناد سابیر	شارستانی	وہزارہتی ناوہدانکردنہوہ
۶۴	ہیمن رہشاد قادر	میکانیک	وہزارہتی ناوہدانکردنہوہ
۶۵	زہید سہردار نہبی	شارستانی	وہزارہتی ناوہدانکردنہوہ
۶۶	نہدوہرد یہعقوب جہجو	شارستانی	وہزارہتی ناوہدانکردنہوہ
۶۷	تہحسین عہبدوللا لہتیف	شارستانی	وہزارہتی ناوہدانکردنہوہ
۶۸	محہمد عہبدولواحد عہبدوللا	شارستانی	وہزارہتی شارہوانی
۶۹	حوسین عہبدولکہریم سہلیم	شارستانی	وہزارہتی ناوہدانکردنہوہ
۷۰	موسلیح زبیر خدر	میکانیک	وہزارہتی پیشہ سازی
۷۱	شیروان عہبدولرہحمان مستہفا	شارستانی	وہزارہتی شارہوانی
۷۲	کہرخی محہمد عہبدوللا	میکانیک	وہزارہتی شارہوانی
۷۳	رزگار محہمد عہبدوللا	کارہبا	وہزارہتی ناوہدانکردنہوہ
۷۴	لوقمان عوسمان قادر	میکانیک	وہزارہتی شارہوانی
۷۵	زقزک محہمد شابور	میکانیک	وہزارہتی شارہوانی
۷۶	دارا یاسین پاشا	شارستانی	وہزارہتی ناوہدانکردنہوہ
۷۷	محہمد مہحمود رہزاق	شارستانی	وہزارہتی ناوہدانکردنہوہ
۷۸	فوناد عومہر مستہفا	شارستانی	وہزارہتی ناوہدانکردنہوہ
۷۹	سیروان کہمال جہمیل	میکانیک	پہیمانگی تہکنیکی ہولیر
۸۰	رہشاد رہشید حمہد	شارستانی	وہزارہتی ناوہدانکردنہوہ
۸۱	دانا سہلاحہدین حوسین	شارستانی	وہزارہتی شارہوانی
۸۲	بہدر محہمد تہما	کارہبا	وہزارہتی کشتوکال
۸۳	فرہاد نوری عہبدوللا	میکانیک	وہزارہتی ناوہدانکردنہوہ
۸۴	نیسماعیل نیبراہیم حوسین	میکانیک	وہزارہتی ناوہدانکردنہوہ
۸۵	ہاوڑین رہثوف محہمد	کارہبا	وہزارہتی گواستنہوہ
۸۶	بہختیار حمہمد عومہر	کارہبا	وہزارہتی گواستنہوہ
۸۷	حازم حمہمد عہزیز	میکانیک	وہزارہتی پیشہ سازی
۸۸	عومہر حسہن مستہفا	شارستانی	وہزارہتی تہندروستی
۸۹	نہبہز عہلی حہیدہر	کارہبا	وہزارہتی پیشہ سازی
۹۰	دلیر حمہمد محہمد	کارہبا	وہزارہتی پیشہ سازی
۹۱	غازی یاسین شہاب	شارستانی	وہزارہتی شارہوانی

۹۲	ماجد عەزەدین عەبدوڵلا	شارستانی	وەزارەتی ئاوەدانکردنەوە
۹۳	یاسین ئەحمەد محەمەد	شارستانی	وەزارەتی ئاوەدانکردنەوە
۹۴	کەریم محەمەد کەریم	کارەبا	وەزارەتی پیشەسازی
۹۵	بەدرەدین عەلی ئەبو بەکر	تەلارسازی	وەزارەتی ئاوەدانکردنەوە
۹۶	گۆزان جەمال ئیسماعیل	میکانیک	وەزارەتی تەندروستی
۹۷	وریا وەلی عومەر	شارستانی	وەزارەتی ئاوەدانکردنەوە
۹۸	حەلیمە واحید عەزیز	کارەبا	وەزارەتی پیشەسازی
۹۹	مزهەر سادق جەلال	کارەبا	دیوانی پارێزگای هەولێر
۱۰۰	مەحمود سابەر ئیبراهیم	کیمیای	وەزارەتی پیشەسازی
۱۰۱	عیسام حەمید سەعید	میکانیک	وەزارەتی ئاوەدانکردنەوە
۱۰۲	بەنھام کەریم سلێوا	میکانیک	وەزارەتی ئاوەدانکردنەوە
۱۰۳	نەوزاد عەلی محەمەد	کارەبا	وەزارەتی پیشەسازی
۱۰۴	لوقمان مەجید عەزیز	شارستانی	وەزارەتی ئاوەدانکردنەوە
۱۰۵	جەمال رەحیم لوتفوللا	میکانیک	وەزارەتی پیشەسازی
۱۰۶	وریا عەبدولرەزاق ئیبراهیم	کارەبا	فەرمانگەی پارکی هەولێر
۱۰۷	سامی حەیدەر غەریب	کارەبا	وەزارەتی پیشەسازی
۱۰۸	وفا جەبار سولاقا	شارستانی	وەزارەتی شارەوانی
۱۰۹	سامی سەلیم محەمەد	شارستانی	وەزارەتی شارەوانی
۱۱۰	سلاح تاهر	شارستانی	وەزارەتی شارەوانی
۱۱۱	ئەنوەر جەغفەر محەمەد	شارستانی	وەزارەتی کشتوکال
۱۱۲	سەلام عەوللا یاسین	کارەبا	وەزارەتی پیشەسازی
۱۱۳	موحسین خالد خدر	شارستانی	وەزارەتی پەرەردە
۱۱۴	نزار جەمال محەمەد سالت	شارستانی	وەزارەتی ئاوەدانکردنەوە
۱۱۵	بزیق ئیبراهیم حەسەن	شارستانی	وەزارەتی ئاوەدانکردنەوە
۱۱۶	ماجد محەمەد شوکر قاسم	کارەبا	وەزارەتی پیشەسازی
۱۱۷	دلفین ئەبو بەکر محەمەد	کارەبا	وەزارەتی پیشەسازی
۱۱۸	فەرھاد زیاد شاكر	کارەبا	وەزارەتی پیشەسازی و کارەبا
۱۱۹	ئەمیر سابەر باپیر	شارستانی	و. ئاوەدانکردنەوە و نیشته جی
۱۲۰	جریر عەبدوڵلا متی	کارەبا	پیشەسازی و کارەبا
۱۲۱	کارزان غازی یاسین	شارستانی	و. ئاوەدانکردنەوە
۱۲۲	نیھایت ئەحمەد مستەفا	کارەبا	و. ئاوەدانکردنەوە و نیشته جی
۱۲۳	وریا جەوھەر ئەحمەد	میکانیک	و. ئاوەدانکردنەوە و نیشته جی
۱۲۴	سەمیر حەمە غەریب مارف	میکانیک	و. ئاوەدانکردنەوە و نیشته جی

۱۲۵	سايه ره ئوف محمەد ئەمىن	مىكانىك	و.شاره وانى
۱۲۶	شه يما حەسەن ئەبوبەكر	مىكانىك	و.گواستەنە وەو گە ياندن
۱۲۷	غەفور بەھرام عەبدولكەرىم	مىكانىك	و.گواستەنە وەو گە ياندن
۱۲۸	هەلگورد هاشم خورشيد	كارهبا	و.پيشە سازى و ووزە
۱۲۹	ئاوارە حەسەن حەمە ئەمىن	كارهبا	و.پيشە سازى و ووزە
۱۳۰	سازان خدر يونس	كارهبا	و.پيشە سازى و ووزە
۱۳۱	خەبات نەمەت عەزىز	كارهبا	و.پيشە سازى و ووزە *
۱۳۲	شېرىن كەرىم سەعید		و.شاره وانى
۱۳۳	ئارى ئىبراھىم مستەفا	مىكانىك	و.ئاوھە دانكردنە وە
۱۳۴	كامەران فەتاح رەشىد	مىكانىك	و.ئاوھە دانكردنە وە
۱۳۵	ئەرسەلان فاروق لەتيف	مىكانىك	و.پيشە سازى و ووزە
۱۳۶	نەزىر تەھا مەحمود	مىكانىك	و.پيشە سازى و ووزە
۱۳۷	زەندى جەبار عەزىز	مىكانىك	و.پيشە سازى و ووزە
۱۳۸	مقداد عەبدولجەبار ساحب	كارهبا	و.پيشە سازى و ووزە
۱۳۹	شېرزاد ئەسەد مستەفا	شارستانى	و.ئاوھە دانكردنە وە
۱۴۰	تالب حەسەن خدر	كارهبا	و.پيشە سازى و ووزە
۱۴۱	ئەردەلان عومەر رەسول	كارهبا	و.پيشە سازى و ووزە
۱۴۲	ئارىيان ئەكرەم حەمەد	مىكانىك	و.ئاوھە دانكردنە وە
۱۴۳	فەرەيدون كاكل عەبدوللا	مىكانىك	و.پيشە سازى و ووزە
۱۴۴	مەجىد مەغدىد نادر	كارهبا	و.پيشە سازى و ووزە
۱۴۵	سىامەند حوسەين ئەودل	مىكانىك	و.ئاوھە دانكردنە وەو نىشتە جى
۱۴۶	حەنان بەكر تەھا	مىكانىك	و.شاره وانى
۱۴۷	جورمە عەبدولقادىر حەمە ئەمىن	كارهبا	و.پيشە سازى
۱۴۸	ئازام مەحمود قادر	مىكانىك	و.ئاوھە دانكردنە وە
۱۴۹	كاوھ عەبدولغەنى عەبدوللا	مىكانىك	و.ئاوھە دانكردنە وە
۱۵۰	عەبدولمەناف خاليد خدر	كارهبا	و.پيشە سازى
۱۵۱	ئەردەلان عومەر رەسول	كارهبا	و.پيشە سازى
۱۵۲	تالب حەسەن خدر	كارهبا	و.پيشە سازى
۱۵۳	كەرىم ئەيوب كەرىم	كارهبا	و.پيشە سازى
۱۵۴	سۆران سەباح ئىبراھىم	مىكانىك	و.شاره وانى
۱۵۵	كامەران فەتاح رەشىد	مىكانىك	و.شاره وانى
۱۵۶	لەيلى ئىبراھىم تاهىر	كارهبا	پيشە سازى
۱۵۷	فەيىك حەسەن سالىح	مىكانىك	و.ئاوھە دانكردنە وە

۱۵۸	ئاۋات محەمەد ئەمىن ئەلى	مىكانىك	ۋ. ئاۋە دانكىردنەۋە
۱۵۹	موكەرەم كاكە غەبدولرەحمەن	شارىستانى	ۋ. شارەۋانى
۱۶۰	غازى مەعروف يونس	شارىستانى	ۋ. شارەۋانى
۱۶۱	بلىند خدر غەبدوللا	شارىستانى	ۋ. ئاۋە دانكىردنەۋە
۱۶۲	دلشاد غەبدولرەحمەن ئىبراھىم	مىكانىك	كەركوك
۱۶۳	فرىاد جەبىب نامىق	كارەبا	كەركوك
۱۶۴	ئىسماعىل خەلىل جەسەن	وزە	كەركوك
۱۶۵	ئارىيان خالە خورشىد	مىكانىك	كەركوك
۱۶۶	ھەلگورد سىيامەند سىدىق	كىمىياۋى	كەركوك
۱۶۷	ۋەسىم نەجات بەھجەت	ئەلكترۇن	كەركوك
۱۶۸	تەھسىن عومەر محەمەد رەزا	مىكانىك	كەركوك
۱۶۹	رزگار ئەمىن محەمەد	ئەلكترۇن	كەركوك
۱۷۰	رەعد غەبدوللا جەسەن	مىكانىك	كەركوك
۱۷۱	ئىمان جەمدى زىن ئەلئابدىن	بىناسازى	كەركوك
۱۷۲	محەمەد خالىد حوسىن	كارەبا	كەركوك
۱۷۳	حوسىن فاروق شەرىف	مىكانىك	كەركوك
۱۷۴	ئەحمەد ئابدۇل زىن ئەلئابدىن	كىمىياۋى	كەركوك
۱۷۵	موناژا عومەر شكور	ئەلكترۇن	كەركوك
۱۷۶	فەرەيدون عادل محەمەد	شارىستانى	كەركوك
۱۷۷	ھىلال ئەبۇزىد ئەومەر	كىمىياۋى	كەركوك
۱۷۸	غەبدولسەمەد خورشىد غەبدولرەحمەن	مىكانىك	كەركوك
۱۷۹	ئەلى غەبدولرەزاق فەتھوللا	كىمىياۋى	كەركوك

پىرۇزبايى

بەناۋى گۇقارەكەمانەۋە پىر سۆزىتىن پىرۇزبايى
 ئاراستەي ئەندازىيارانى بەرىز (شۇرش محەمەد جەزا) -
 ئەندامى دەستەي نووسەرانى گۇقارەكەمان و خاتوو
 (چرۇ جەبار) دەكەين بەبۇنەي چوونە نىۋىژيانى
 ھاوسەرىيەۋە، خوازىيارىن ژيانىيان
 سەراپا شادى و بەختەۋەرى بىت،
 دووبارە پىرۇزە.



به رپوه بردنی پروژه نه ندازياريه کانی بيناسازی



(شيوازی به لينده رايه تي)

ره شيد نه بو به کر هه مه وه ند
ماستر له نه ندازياری شارستانی
به رپوه به ری گشتی پلان دانان و ليکولینه وه

پيشه کی :

له بهر گرنگی نه رکی به رپوه چوونی بۆژانه ی پروژه
نه ندازياريه کان به شيوازیکی راست و دروست له لایه ن نه ندازياری
سه برشتیار ، و له بهر نه وه ی زۆرینه ی نه ندازياران له قوناغه کانی
خویندنی کۆلیژ نه و بابه ته به تیروته سه لی وه رناگر ن بۆ
به هیزبوون و به رزکردنه وه ی توانای پراکتیکی سه رپه رشتی کردن
، بویه به باشمان زانی کورته یه کی پوخت سه باره ت به کاری
به رپوه بردنی پروژه کانی نه ندازياری بخرینه بهر دهستی
نه ندازيارانی سه رپه رشتیاری به زمانی شیرینی کوردی ، بۆ
نه وه ی ناستی زانیاریان له بواری به رپوه بردن بگاته پله یه کی
باش و پیشه گه رییانه ، به تابه تی له کاتیکدا که وا کوردستان به
قوناغیکی هه ستیار و ناسکی ئاوه دان کردنه وه و بنیاتنانه وه دا
تیده په ریت ، که چاره پروانمان لی ده کریت زیاتر به باشی و خیراتر
کاری پروژه کانمان به رپوه ببه ی ن له چوارچێوه ی سیسته میکی
توکه می هاوچه رخانه .

- أ. لایه نی ته کنیکی .
ب. لایه نی یاسایی .
ت. لایه نی دارایی .

أ. لایه نی ته کنیکی و کاری ناماده باشی :

- لایه نی ته کنیکی هه ر پروژه یه کی نه ندازياری هه موو
دۆکیومینته کانی نه خشه سازی تابه ت به و پروژه یه ده گریت وه ،
که پیکهاتووه له گشت و یا چه ند به شیک له وانه ی خواره وه :
1. نه خشه کانی بیناسازی (ته لاسازی) .
 2. نه خشه کانی شارستانی .
 3. نه خشه کانی ئاو و ئاوه پۆ .
 4. نه خشه کانی کاره با .
 5. نه خشه کانی هه واسازی .
 6. ده رخسته ی پروژه .
 7. مواسه فاتی گشتی نه ندازياری .

بنچینه کانی به رپوه بردنی پروژه نه ندازياری :

نه ندازياری سه رپه رشتیار پێویسته وه ک نه رکی ناماده باشی
سه رشانی پیش ده ست پیکردن به نه نجامدانی پروژه که به
ماوه یه ک ، لیکۆلینه وه ی تیروته سه لی و ورد سه باره ت به هه موو
نه و دۆکیومینتانه بکات ، بۆ نه وه ی پروژه که له ناو بهر و هوشی
خۆی دروست بکات پیش نه وه ی له سه ر زه وی نه نجام بدریت ،

بنچینه کانی به رپوه بردنی هه ر پروژه یه کی نه ندازياری
کۆمه لیک فاکته ری په یوه ندارو تیک هه لکیشراو له خۆ ده گریت که
سی بواری سه ره کی ده گریت وه :

٦. نه‌بوونی هر نه‌خشه‌یه‌کی پوون کردنه‌وه‌ی پټویست که ده‌بیته پاساو بۆ دوواکه‌وتنی پرۆژه‌که .
 ٧. هه‌بوونی هه‌له له هه‌ندیک بر و به‌های بریگه‌کانی ناو ده‌رخسته .
 ٨. نه‌بوون و له بیر کردنی هه‌ر بریگه‌یه‌کی پټویستی پرۆژه‌که له ناو ده‌رخسته .
 ٩. ئاماژه نه‌کردن به مواسه‌فاتی پټویست بۆ هه‌ر بریگه‌یه‌ک له ناو ده‌رخسته .
 ١٠. هه‌ر هه‌له‌یه‌کی ژمیریاری نادیار له ناو ده‌رخسته هه‌ستی پټی نه‌کرا‌بیت .
- گومان له‌وه‌دانیه‌که‌وا ئه‌و هه‌موو هه‌لانه به‌یه‌که‌وه هه‌رگیز سه‌ر هه‌لنا‌ده‌ن له هه‌یج پرۆژه‌یه‌ک ، به هه‌ر حال ، هه‌ر یه‌ک له‌وانه‌و یان به‌شیکه‌که‌میان ده‌کریت ببن به‌کۆسپ و نه‌گه‌ره له پټیش نه‌ندازیاری سه‌رپه‌رشتیار و چاره‌سه‌ری گونجاویان گه‌ره‌که .

هه‌نگاوه‌کانی سه‌ره‌تای ده‌ستی پټی کردنی پرۆژه :

له‌گه‌ل ده‌ستپټکردنی هه‌ر پرۆژه‌یه‌ک ، نه‌ندازیاری سه‌رپه‌رشتیار پټویسته له سه‌ره‌تادا دا‌کۆکی و جه‌خت له سه‌ر دا‌بین کردن و نه‌نجامدانی ئه‌و که‌ل و په‌ل و کارانه‌ی خواره‌وه بکات له شوینی نه‌نجامدانی پرۆژه :

١. نووسینگه‌ی نه‌ندازیاری سه‌رپه‌رشتیار له‌گه‌ل دا‌بین کردنی هه‌موو پټداویسته‌یه‌کان له ئاو و ته‌والیت و ئامیتری هه‌واسازی و کۆمپیوتەر و کورسی و میز و ... هتد .
٢. ده‌رمانخانه‌یه‌کی بچکۆله بۆ فریاگوزاریه سه‌ره‌تاییه‌کان له کاتی هاتنه‌پټیشی هه‌ر پووداویکی له ناکاو .
٣. سټیتی ته‌واوی نه‌خشه‌کانی تاییه‌ت به پرۆژه‌که ، که باشتر وایه نایلۆن به‌ند کرا‌بیت .
٤. دا‌بین کردنی ئامیتری پووپټیوکردن (لیڤل ، تۆت‌ه‌ل سټیشن) و هه‌ر ئامیتریکی تری پټویست .
٥. خسته‌ی پلان بۆ چالاکیه‌کانی کار و پټشکه‌وتنی پۆژانه له نه‌نجامدانی پرۆژه‌که ، که پټویسته دانه‌یه‌ک به قه‌باره‌یه‌کی گه‌وره له سه‌ر دیواری ناو نووسینگه‌ی نه‌ندازیار هه‌لبواسرټیت .

و نه‌گه‌ر هه‌ر که‌م و کورپه‌ک له کاری نه‌خشه‌سازی و ده‌رخسته هه‌بیت ، پټویسته له‌و ماوه‌یه ده‌ست نیشان بکرټ به مه‌به‌ستی چاره‌سه‌ر کردنی ، هه‌ر چه‌نده نه‌ندازیاری نه‌خشه‌کټشان پټویسته زۆر به ووردی کاره‌کانیان نه‌نجام دا‌بیت ، چونکه چه‌ند کاری نه‌خشه‌سازی رټیک و پټیک و ته‌واو و پټی گه‌رد بټیت ، نه‌ونده‌ش کاری نه‌جمادان و به‌رپۆه‌چوونی پرۆژه‌کان ئاسانتر ده‌بیت و کټشه ته‌کنیکه‌کان که‌متر ده‌بن ، هه‌روه‌ها نه‌ندازیاری سه‌رپه‌رشتیار به هه‌یج جۆرټیک مافی ئه‌وه‌ی نیه به پټی وستی خۆی ده‌ستکاری نه‌خشه‌کان بکات و بیانگۆرټیت ، به‌لکو پټویسته بۆ هه‌ر هه‌موارکردنټیکی پټویست له هه‌ر به‌شیکه نه‌خشه‌کان پاویژ له‌گه‌ل نه‌ندازیاری نه‌خشه‌کټش بکات ، چونکه زۆر جار پټیش‌بینی ده‌کرټیت که‌وا هه‌یزی به‌ره‌ه‌ستی زه‌وی له شوینی پرۆژه‌که له ناستی پټویست نه‌بیت ، نه‌ویش ئه‌وه ده‌خوازټیت که‌وا چاو پټخشانده‌وه و گۆرانیکاری بکرټیت سه‌باره‌ت به نه‌خشه‌سازی بناغه‌کان به تاییه‌تی نه‌گه‌ر پټیشتر پشکنین و لیڤۆلینه‌وه نه‌کرا‌بیت ده‌ریاره‌ی به‌ره‌ه‌ستی و هه‌یزی خۆل له شوینی پرۆژه‌که .

وورد‌بینی کردنی کاری نه‌خشه‌سازی و ده‌رخسته :

سه‌باره‌ت به وورد‌بینی کردنی کاری نه‌خشه‌سازی و ده‌رخسته‌ی پرۆژه ، نه‌ندازیاری سه‌رپه‌رشتیار پټیش ده‌ست پټکردنی پرۆژه ، پټویسته لیڤۆلینه‌وه‌ی تاییه‌ت نه‌نجام بدات بۆ دۆزینه‌وه و ده‌ست نیشان کردنی ئه‌م که‌م و کورپانه‌ی خواره‌وه :

١. هه‌بوونی هاودژی یا هاوجووت نه‌بوون له نټیوان نه‌خشه‌کانی ته‌لارسازی و شارستانی و ئاو ئاوه‌پۆ ... هتد .
٢. بوونی هاودژی یا هاوجووت نه‌بوون له نټیوان ده‌رخسته و نه‌خشه‌کان .
٣. دیار نه‌بوونی هه‌ر پوون کردنه‌وه‌یه‌ک و هیلکاریه‌کی پټویست له ناو نه‌خشه‌کان .
٤. دیار نه‌بوونی پټوانه‌کان له‌گه‌ل ناستی به‌ریزی و نزمی بینا له ناو نه‌خشه‌کان .
٥. ده‌ره‌نخستنی جۆر و قه‌باره‌ی که‌ره‌سته‌کانی بینا له سه‌ر نه‌خشه‌کان .

۶. پشكيني ھەموو ئەو كەل و پەل و كەرەستانەي كە بەكار دېن لە پېژدە لە لاين تاقىگەي بيناسازي پيش بەكار ھىتانيان .
۷. دەست نيشان كردنى بەرزە ئاستى خالتيكى چەسپاۋ (گريمان بەرزىكەي ۱۰۰ م بيت) لە نزيك شويني پېژدە كە بۆ گەرانەو ھەسەرى ۋەك سەرچاۋە يەكئى نەگزاۋ (Bench Mark) .
۸. دروست كردنى پەرزىنتىكى كاتى لە دەور و بەرى پېژدە كە لە گەل چاكر كرنى پيگا بۆ گەياندى كەل و پەل و ستافى كار كرنى بۆ شويني پېژدە ، ئەگەر پېژدە پيگاي نەبوو .
۹. دەست نيشان كردنى چەند ئەندازيارىكى شارەزا لە بواري پىسپويى جيا جيا بە پىي پىيىست لە لاين كۆمپانيا و يا بەلئىندەر پاش رەزامەندى ئەندازيارى سەرپەرشتيار ، بۆ ئەو ھى بتوانن نوينه رايەتى بەلئىندەر بگەن لە بواري كارە تەكنىكيەكان و دەر كرنى رينمايى پۆزانەي پىيىست بۆ ستافە جيا جيا كان و پاۋيژ كرنى پييان لە ماۋەي ئەندامداني بېرگەكانى كار بە پىيى مەرجەكانى ديارى كراۋى پېژدە كە بە ھەماھەنگى نزيك لە گەل ئەندازيارى سەرپەرشتيار .
۱۰. دابىن كردنى تىننوسى رەوداۋكانى پۆزانە ، بۆ تۆمار كرنى ھەموو چالاكيەكان لە جىي بە جىي كردنى بېرگەكانى پېژدە كە و پشكيني كەرەستە و بارى كەش و ھەوا و ھەر رينمايىيەكى تايبەت بە كارەكان ... ھتد .

لايەنى ياسايى :

لايەنى ياسايى پېژدە گشت ناوەرۆكى ئەو گرئىبەستە دەگرئىتە خۆي كە لە لاين بەلئىندەر و لاينى سوودمەند ھەموو بەشەكانى واژوو و مۆركراۋە ، كە پيگ ديت لەو دۆكيومىنتانەي خوارەو ھە :

۱. فۆرمى گرئىبەست .
۲. دەر خستەي نر خدار و ماۋەي جىي بە جىي كردنى پېژدە كە .

ئەندازىبارى سەرپەرشتىيار نۆزجار بۇزانە پووبەپووى ئو
 مامەلە لەگەل بەلئىندەر بکات و دەرفەت نەدات بە پىشئىل کردنى
 بىرگەکانى گىرىبەستەگە بۇ بەرژەوئەندى ھىچ لایەنئىگ بە بى بنەماى
 نادىيار ، و لە بەرئەوئەى نرخی کەل و پەل و کارکردن بە
 بەردەوامى لە گوربان دایە و ھەمىشە دەبىتە ماىەى گىرئى و
 گازەندە و ناپەزایى لایەنى بەلئىندەر و بىبانو بۇ خۇدزىنەو لە
 ئەرکى سەرشان و پابەند نە بوون بە گىرىبەست ، و بۇ ئەوئەى
 کىشەکان تەشەنە نەگەن و کارەکان بە پەوانى بەپۆتە بچن ،
 ئەندازىبار پىئوئىستە کارى زىدەگى بە بى کرئى و نرخی دىبارى کراو
 بە بەلئىندەر پانەسپىرئىت و دوورکەوئىت لە بۇچوون و حەز و
 ئارەزوى خودى ، بەلکو پىادەکردنى ناوەرئوگى گىرىبەستەگە
 دەبىتە ماىەى سەرکەوتنى پىرژەگە ، و ھەر کاتئىگ ئەگەر پىرژەگە
 پىئوئىستى بە کارى زىدەگى و یا گوربا نکارى بو ، پىئوئىستە بەکەم
 جار راوئىز بکىرئىت لەگەل ئەندازىبارى نەخشەسازى پىرژەگە و لە
 دواىى دا بودجەى پىئوئىست دابىن بکىرئىت پىشئى ئەنجامدانى کارە
 زىدەگىگەکان بە پىئى گىرىبەستى تابیەت .

دۆسىيەى پىرژە :

فایل و ئەلبومى فۆتوگرافى پىرژە بە مئزۇونامەى فەرمى
 پىرژە دەژمىردىرئىت ، بۆیە ھەر پىرژەبەک پىئوئىستە دۆسىيەى
 تابیەت بە خۇى ھەبىت بۇ پاراستنى ھەموو ئو دۆکىومىنتانەى
 پەيوەندىان بە پىرژەگە ھەبە لە سەرەتای دەست پىئکردنى تا
 کۆتایى ھاتن و ئەنجام دانى ، و پىئوئىستە ئەم دۆسىيەى نۆز بە
 چاکى بپارىزىرئىت و دوور بىت لە ھەموو دەست تىوەر دانئىگ کە
 دەبىتە ماىەى شىئواندنى ئو پاستىیانەى پەيوەندارن بە پىرژەگە ،
 بۇ ئەم مەبەستەش نەرىت ئوئەبە کە بە لای کەمەو
 دۆکىومىنتەکان بە دوو دانە لە دوو فایللى جىباى پىرژەگە
 بپارىزىرئىن .
 بە گىشتى دۆسىيەکردنى دۆکىومىنت بۇ ھەر پىرژەبەک شىئوانى
 تابیەنى خۇى ھەبە ، بۇ ئەم مەبەستەش فایللى تابیەت بە
 پىرژەگە دابەش دەکىرئىت بۇ چەند بەشئىگ وەک :
 ۱. بەشى بەکەم : ھەموو دۆکىومىنت و ناوەرئوگى ئو گىرىبەستە
 دەگىرئىت خۇ کە لە لایەن بەلئىندەر و لایەنى سوودمەند وازو
 ومۇرکراو لەگەل نووسراو و بەرابىيەکانى تابیەت بە پىرژەگە

ئەندازىبارى سەرپەرشتىيار نۆزجار بۇزانە پووبەپووى ئو
 ھەلوئىستى دژ بە بەک دەبىتەو ، بەکەم پىئوئىستە ئال و گۆرى
 دۆکىومىنتانە سەبارەت بە پىرژەگە بکات لە کات و ساتى خۇى
 بە بى دوواکەوتن ، و دووھەمىان پىئوئىستە پاش ھەئسەنگاندن و
 لىئوکلینەوئەى تەواوى ھەر بابەتئىگ و دلتىا بوون لە چارەسەرى
 گونجاوى ئىنجا بپىارى شىاو دەرىکات و ئاراستەى بەلئىندەرى
 بکات ، بۇ ئەم مەبەستەش ئەندازىبارى سەرپەرشتىيار پىئوئىستى بە
 شارەزایى و پسپۆزى تەواو ھەبە سەبارەت بە ناوەرئوگى ياسایى
 مەرجە گىشتىيەکانى بەلئىندەرئەتەى و پىئوئىستە ھەنگاو بە ھەنگاو
 لە نزیکەو ئەگادارى ھەموو وور دەکارىيەکانى پىرژەگە بىت ، بۇ
 پاراستنى ھاوسەنگى لە کارەکان ، ھەر ھەو ھەر دوو دل و تەنگاو
 نەبىت بۇ لادانى پەردە لە سەر ھەر خالئىگى تەماوى و نادىيار لە
 پىنگاى پىرسىن و کۆکردنەوئەى زانىبارى پىئوئىست .

لايەنى دارايى :

لايەنى دارايى ھەر پىرژەبەک وەکو وزە واپە بۇ مەشئىن ،
 چونکە بە بى وزە ھىچ سىستەمئىگ کار ناکات ، لایەنى دارايى
 ھەموو بودجە و گۆرمەى تەرخانکراوى پىرژەگە دەگىرئەو ،
 ئوئەش بە پوونى بەدى دەکىرئىت لە دەرخستەى نرخداری پىرژە
 کە بەشىگى گىرنگ و سەرەکىيە لە بەشەکانى گىرىبەست .
 دەرخستەى پىرژە پەنگدانەو و ھاوکوف بوونى لایەنى ژمىرىبارى
 و مواسەفاته لەگەل کارى نەخشەسازى پىرژەگە ، بۆیە ھەموو
 نرخ و بىر و کۆى ئو بىرگەنە دىبارى دەکات کە پىرژەگەى پىئ
 ئەنجام دەدرئىت و لە لایەن ھەردو لایەنى گىرىبەستەگە پەسەند
 کراو . پىشئىنەکانى مانگانە بۇ ئو بىرگەنەى کە بە پىئى
 پىئوئىست ئەنجام دراون پىئوئىستە بە گۆبىرەى ئو نرخانە بۇ
 بەلئىندەر خەرچ بکىرئىت و کارەکانىش بە پىئى خىشتەى
 پىشئەوتن بەپۆتەبچن ، چونکە گومان لەو دانىە کەواکات و
 ماوئەى ئەنجامدانى کارەکان بۇ ھەر پىرژەبەک بە پارە
 خەملىئىندراو ، و ئەگەر لە کاتى ئەنجامدانى پىرژە نۆزلى بکىرئىت و
 بە پىئى ماوئەى دىبارى کراو پىرژە ئەنجام نەدرئىت ، سزای
 دوواکەوتنى پىرژەگە دەکەوئتە ئەستۆى بەلئىندەر خۇى ، کە
 پىادەکردنى ئو سزایەش لە فۆرمى گىرىبەستەگە دىبارى کراو بۇ
 ھەر رۆژئىگ لە دوواکەوتن لە ئەنجامدانى پىرژەگە .

پى ئى نەخشە و مەرجى پىئويست ، بۇ ئۇ مەبەستەش پىئويستە ئىندازىيارى سەرىپەرشىتار لىستى ووردىبىنى (Checking List) كىردىن ئامادە بىكات بۇ ھەر بىرگە يەك . بۇ نمونە : ئىگەر بەلئىندەر قالبى تەختە دار و شىشى بەستايى ئامادە كىردىن لىستە كەرەستە پىئويست بۇ دارىشتىنى كۆنكىرتى سەرىپان ، پىئويستە ئىندازىيار بە پى ئى ئۇ لىستە خوارەو ووردىبىنى ئىنجام بدات پىش پەسەند كىردىن كارەكە بۇ كۆنترۆل كىردىن جۆر و باشى كۆنكىرتەكە :

(أ) دانانى قالبى تەختە بە پى ئى نەخشە (درىژى ، پانى ، ئىستورى ، ئاست و بەرىزى ، بەندىكىردن و توند بەستان ، نەبوونى كەلئىن لى تەختە ، ژمارە و ئىستونى كۆلەگە كانى ژىرەو ، چەوركىردىن تەختە لى پىئويست كۆنكىرت ، خاوتىنى و ... ھىد)

(ب) . دانان و بەستانى شىش بە پى ئى نەخشە (تىرە و خاوتىنى شىش ، ماوھى بەىنى شىشەكان ، درىژى تىك ھەلكىشانىيان ، كەفەرى خوارەو و تەنىشتەكانى ، شوپىنى ئۆفسىت كىردىن ... ھىد) ، بۇ ئۇ مەبەستەش پىئويستە بەلئىندەر پلىكانىتىكى دارى چاك و رىك بە بەردەوامى لى شوپىنى كاركىردن دابىن بىكات بۇ سەركەوتىنى بان .

(ج) . ووردىبىنى كىردىن كەرەستە و كەل و پەلى پىئويست كە پىئويستە پىشكىنىنى بۇ كرابىت لى تاقىگە پىش بە كارمىئانىيان (زىخ ، قوم ، چىمەنتۆ ، ئاۋ) لى گەل تاقى كىردىنەوھى كاركىردىن ئامىرى تىكەلكەر ، كىلەى مەواد ، لىرئىتەر ، بەرىزكەرەو .

وھ لى كاتى دارىشتىنى كۆنكىرت كە پىئويستە لى كەش و ھەوايەكى لى بار و گونجاو ئىنجام بدىرت ، پىئويستە ئىندازىيار بە پى ئى ئۇ لىستە خوارەو چاودىرى كارەكە بىكات و ووردىبىنى ئىنجام بدات :

(أ) رىژە و دروستى تىكەل كىردىن كەرەستەكان (زىخ ، قوم/لىم ، چىمەنتۆ ، ئاۋ) بە پى ئى مەرجى داواكراو ، لى گەل ئىنجامدانى پىشكىنىنى تايىبەت (Slump Test , Concrete Cubes) .

كە لى سەرتادا كارى لى سەركراو ، وھ زەوى تەرخان كىرو ، پىشكىنىنى خۇل ، ئالوگىرى بىروپا لى گەل لىبەنى سوومەند و كەم كىردىنەوھى نەپىنى بۇ پىئويستە كە لى گەل ھەدارىبووان ... ھىد .

بەشى دووم : ھەموو ئۇ دۆكىومىنتانە لى خۇ دەگىرت كە تايىبەتن بە ئىنجامەكانى پىشكىنىنى كەرەستەى بىنا لى گىشت قۇناغەكانى كاركىردن و بە پى ئى بىروارى پىشكىنىن ھەپارىزىن لى دۆسىە .

بەشى سى بەم : گىشت ئۇ دۆكىومىنتانە لى خۇ دەگىرت كە تايىبەتن بە پىشكىنەكانى مانگانە كە دراوھ بە بەلئىندەر لى گەل ھەر فەرمانىتىكى كۆپانكارى گەر ھەبىت و ھەروھە ھەموو بىوئىپىوكرىدىكى بىرگە ئىنجام دراوھكان دەگىرتەوھ بە تايىبەتى پىوئىوكرىدىن كۆتايى بىرگەكانى پىئويستە .

بەشى چوارەم : گىشت ئۇ دۆكىومىنتانە لى خۇ دەگىرت كە تايىبەتن بە كارە تەكنىكەكان و بەپىئوھچوونى پۆزانە كە بىر و بۆچوونى لى سەر ئالوگىر كراوھ لى لىبەن ھەردو لىبەنى كىرەستەكە لى گەل ھەر فەرمانىتىكى كارگىرى بۇ پاسپاردى نەركەكان و پاراستىنى پاستىئەكانى سەبارەت بە بەپىئوھچوونى پىئويستەكەى لى پەسەند كىردن و رەت كىردىنەوھى ھەر كارىك كە تايىبەت بە بىرگەكانى پىئويستەكە .

دووبارە گىشت دۆكىومىنتەكان بە پى ئى بىروارى دەرچوونىيان نۆسىە دەكرىن بۇ ئاسانى بەكارمىئان .

نەركەكانى پۆزانەى ئىندازىيارى سەرىپەرشىتار :

بە مەبەستى كۆنترۆل كىردىن كارەكان و بەپىئوھچوونىيان بە راست و دروستى ، ئىندازىيارى سەرىپەرشىتار پىئويستە پۆزانە ئۇ نەركەكانى خوارەوھە وھ سىستەمىك بەىرەو بىكات :

۱ . ئامادەبوونى پۆزانە لى شوپىنى كار لى كات و ساتى دىارى كراو لى ماوھى ئىنجامدانى پىئويستەكە ، لى گەل پىگە نەدان بە كاركىردن لى پۆزانى پىشودان جگە لى كاتانەى كە نۆر پىئويستى (دىسان بە ئامادەبوونى ئىندازىيار) .

۱ . سەرىپەرشىتى كىردىن ئۇ بىرگانەى جى بە جى دەكرىن لى پىگەى پىشكىنىن و سەرىكىردىن پاستەوخۆى كارەكان لى كاتى ئىنجامدانىيان ، بۇ دۇنيابوون لى ئىنجامدانىيان بە

- (ب) پەستانى كۆنكرىت لە پىڭاي بەكارھىتتەن لەرزىنەر بە شىۋە يەكى گونجاو بۇ زىيادكرنى چىرى قەوارە و ھىزى كۆنكرىت بە تايىبەتى بۇ كۆلەگە و پردەكان .
- (ج) رىڭخستى پووى سەرەوھى كۆنكرىت بە پىئى نەخشەى داواكرالە پىڭاي بەكارھىتتەن تەخنە و ئەلەمنىوم و مالتىچ .
- (د) تۆماركردى ھەموو ئەو پوداوانە لە تىنۋوسى چالاكىەكانى پىرۆزەكە .
- پاش كۆتايى ھاتنى داپشتن ، پىئوستە ئەندازىلە نىزىكەو چاودىزى ئاوشىنى كۆنكرىتتەكە بىكات بۇ ماوھى دىارى كرالەگەل ئاگاداربونەو لە ئەنجامى پىشكىنى كۆنكرىتتەكە لە تاقىگەى پىشكىنى كەرەستەكانى بىناسازى .
- بە ھەمان شىۋە پىئوستە ئەندازىلە سەرپەرشتىلار بۇ ھەموو بىرگەكانى تر لىستى ووردىبىنى كىردن ئامادە بىكات ، بە پىشت بەستەن بە بنەماى ماسەفاتى كارەكانى تەكنىكى ئەندازىلەكە بە شىكە لە دۆكىومىنتتەكانى گىرەبەستەكە .
۲. چارەسەركردى ھەر گرەفتىكى تەكنىكى ئەنجام بدات بە ھەماھەنگى لەگەل ئەندازىلە بەلئىندەر يا سەركارى پىرۆزەكە .
۳. پىئوستە ئەندازىلە سەرپەرشتىلار پاستەوخۇ مامەلە و رەفتار لەگەل كرېكار و ستافە كارنزمەكان نەكات ، بەلكو ھەموو تىببىنىەكان لە پىڭاي ئەندازىلە بەلئىندەر يا نۆينەرى بەلئىندەر پوون بىكاتەو .
۴. پىشكىن و خەملاندنى ئەو كەرەستانەى پۇژانە بەكاردىن ، لەگەل پىشكىبىنى كىردنى قەبارە و بىرى پىئوست بۇ پۇژانى داھاتو ، بەلئىندەر پىئوستە پىش ھىتان و بەكارھىتتەن ھەر كەرەستە يەك نمونە يەك (Sample) وەك نىمايش پىشكەش بە ئەندازىلە سەرپەرشتىلار بىكات بە مەبەستى پەسەند كىردن .
۵. تۆماركردى پۇژانەى ھەموو چالاكىەكانى كاركردى لە تىنۋوسى تايىبەت بە پىرۆزەكە لەكەل واژوو كىردنى لە لايەن ھەردوو ئەندازىلە سەرپەرشتىلار بەلئىندەر .
۶. خەملاندنى بىرى ئەو بىرگەنەى ئەنجام دراون لەگەل كەرەستەى دابىن كرالە شوىنى پىرۆزە بە ووردى بە مەبەستى سوود وەرگىرتن بۇ ئامادەكردى پىشكىنەى مانگانە بۇ بەلئىندەر .
۷. پو پىئو كىردنى كۆتايى بىرگە ئەنجام دراوھەكان كە پىشكىبىنى دەرگىت لە قۇناغەكانى سەرەتايى دابپۇشرىن وەك بىرگەى بناغە و بىنەى ژىر بادالو و بىرگەنەو بە خۇل و ... ھتد . لە لايەن لىژنەى تايىبەت بە ئامادەبوونى ئەندازىلە سەرپەرشتىلار .
۸. دووركەوتن لە پووگرزى و توندوتىزى لە كاتى مامەلە و رەفتار كىردن لەگەل بەلئىندەر ، چونكە زۇر لە كىشەكان چارەسەركردى ئالۆتر دەبىت ، و بە پىچەوانەش زۇر لە گرەفت و گىرە كۆرەكان خاودەبنەو بە نەرم و نىانى و چارەسەرپەرشتىلار ئاسانتر دەبىت .
۹. ھەموو پەيوەندى كىردنىك سەبارەت بە پىرۆزە ، پىئوستە بە دۆكىومىنت بىت نەك تەنھا بە وەلام دانەوھى سەرزارەكى ، و لەكات و سات و ماوھى دىارى كراوى خۇى پىئوستە ئەنجام بدىن بى دوواكەوتن و بە پىئى مەرچەكانى بەلئىندەرپايەتى .
۱۰. بەستەن و گىردانى كۆبوونەوھى ھەفتانە لەگەل بەلئىندەر ، بۇ تاوتوئى كىردنى ئەو كارانەى كە ئەنجام دراون لە ماوھى ھەفتەى رابىردو لەگەل پلان دانان بۇ ئەو كارانەى كە پىئوستە ئەنجام بدىن لە ھەفتەى داھاتو ، بەستەن كۆبوونەوھى ھەفتانە زۇر گرەنگە بۇ بەپىئوھەچوونى كارەكان و چارەسەر كىردنى ئەو گرەفتانەى دىنە پىش و پىشكىبىنى كىردنى سەنگ و قەبارە و جۆزى چالاكىەكانى ناو پىرۆزە لە ماوھەكانى داھاتو .
۱۱. ئەندازىلە سەرپەرشتىلار پىئوستە قۇناغ بە قۇناغ وىنەى فۆتوگرافى بىرگە ئەنجام دراوھەكانى پىرۆزەكە وەرگىرت ، بە تايىبەتى ئەو بىرگەنەى دادەپۇشرىن و لەناو ئەلبومى تايىبەت بە پىرۆزەكە بىنپارزىت بۇ دواژۇ ، بۇ نمونە : وىنەى شىشى بەستراو لە ناو كونكرىت ، بناغە ، دىوار ... ھتد .

۱۲. ئەندازىياري سەپەرشتىيار پىئويستە مانگانە پاپۇرتىكى تەكنىكى تىرۆتەسەل سەبارەت بە قۇناغ و پىشكەوتنى پىرۆژەكە پىشكەش بە بەرپرس و بەرپۆەبەرايەتى خۇى بىكات ، كە تىايدا ئاماژە بە ھەموو ئەو كار و چالاكايانە بىكات كە تايبەتن بە ئەنجامدانى پىرۆژەكە ، لەگەل بەراورد كىردنى قەبارە و رىژەى پىشكەوتنى كارەكانى پىرۆژە لەگەل ئەو پىرۆەبەى پىشتر لە خىشتەى پىشكەوتنى پىرۆژە پلانى بۇ دارپىژراوہ بە مەبەستى ھەلسەنگاندنى بەپىئوہ چوون .

(ا) . چۆنىەتى خەملاندنى بىرى چىمەنتو و لىم و چەو بۇ ئامادە كىردنى بەك مەترى شەش پالو (۲م) لە كۆنكرىتى گىراوہ بە پىتى ھەر پىرۆەبەىكى تىكەل كىردنى كەرەستەكان . بۇ ئامادە كىردنى قەوارەى ۲م۱ لە كۆنكرىتى (۱ : ۲ : ۴) ، (اچىمەنتو : لىم : چەو) ئەو ھاوكىشەبەى خواروہ بەكار دىت بۇ دۆزىنەوہى قەوارەى كەرەستەكانى پىئويست :

$$\text{قەوارە} = ۰,۶۷ \times (ب + ۲ + ۴)$$

$$۱ = ۰,۶۷ \times (ب + ۲ + ۴)$$

$$ب = ۰,۲۱ \times ۲ = ۰,۴۲ \times ۲ = ۰,۸۴ \text{ م چەو ،}$$

كەواتە بۇ ئامادە كىردنى ۱م۱ لە كۆنكرىت ، بىرى ۱م۱ ، ۴۷م۱ \approx (نىزىكەى ۱,۵م۱) كەرەستەمان پىئويستە .

ئەگەر چىرى چىمەنتو ۱۴۲۰ كىگم / ۲م بىت ، كەواتە : (۲۱م۱ ، ۲۱م۱) \times ۱۴۲۰ كىگم / ۲م = ۲۰۰ كىگم چىمەنتو پىئويستە .

ئەگەر كىشى ۱ كىس چىمەنتو = ۵۰ كىگم بىت ، كەواتە ، ۲۰۰ / ۵۰ = ۶ كىس چىمەنتو پىئويستە بۇ ۱م۱ كۆنكرىت .

بە ھەمان شىئوہ دەكرىت بىرى كەرەستەى پىئويست بۇ ئامادە كىردنى كۆنكرىتى ۱ : ۲ : ۶ و يا ھەر جۆرىكى تر بدۆزىتەوہ .

(ب) چۆنىەتى خەملاندنى ژمارەى بلۆكى كۆنكرىتى بۇش (۲۰) \times ۲۰ (۴۰) سم پىئويست بۇ ھەر ۱م۱ دىوار :

$$\text{ژمارەى بلۆك} = ۱ \times ۲۱ \times (۰,۲ \times ۰,۴) = ۰,۵۹۵ \approx ۶۰ \text{ بلۆك .}$$

لە راستى دا لە بەر ھەبوونى چىيىنكى تەنگى چىمەنتو (cement mortar) لە نىوان چىنەكانى دىوار ، بەرزى بلۆك بە ۲۱ سم داندىرا لە جىياتى ۲۰ سم لە ناو ھاوكىشەكە ، ئەگىنا ژمارەى بلۆكى پىئويست ۶۲,۵ .

ھەر وەھا بە ھەمان شىئوہ دەكرىت ژمارەى بلۆكى كۆنكرىتى بئو (۱۵) \times ۲۰ (۴۰) سم يا كەرىپوچ بە ھەر قەبارە و پىئوانىك بىت بدۆزىتەوہ بۇ بەك ۱م۱ دىوار .

۱۳. ئەندازىياري سەپەرشتىيار پىئويستە مانگانە پاپۇرتىكى تەكنىكى تىرۆتەسەل سەبارەت بە قۇناغ و پىشكەوتنى پىرۆژەكە پىشكەش بە بەرپرس و بەرپۆەبەرايەتى خۇى بىكات ، كە تىايدا ئاماژە بە ھەموو ئەو كار و چالاكايانە بىكات كە تايبەتن بە ئەنجامدانى پىرۆژەكە ، لەگەل بەراورد كىردنى قەبارە و رىژەى پىشكەوتنى كارەكانى پىرۆژە لەگەل ئەو پىرۆەبەى پىشتر لە خىشتەى پىشكەوتنى پىرۆژە پلانى بۇ دارپىژراوہ بە مەبەستى ھەلسەنگاندنى بەپىئوہ چوون .

۱۴. ئەندازىياري سەپەرشتىيار پىئويستە بە پىتى توانا جار بە جار سەردانى ئەو كارگە و دەزگاپانە بىكات كەوا بەرھەمى كەرەستەى بىناسازى دەردەكەن (بلۆكى كۆنكرىتى ، كەرىپوچ ، كاشى ، دەرگا و پەنجەرە ... ھتد) بۇ ئەوہى لە نىزىكەوہ زانىياري و شارەزايى تىرۆتەسەل وەرىگرىت سەبارەت بە نوپكارى لە رەوش و جۆرى كەرەستە و پىرۆەبەى بەرھەم ھىنان ، ھەر وەھا سەردانى ئەو شوپانە بىكات لە بازار كەوا كەرەستەى بىناسازى تىادا نەمايش دەكرىت بۇ فرۆشتن ، ئەوہش دەبىتە ماىەى زىاتر شارەزايى و باوہر بەخۇبوون لە دەركىردنى بىرپارەكان لەكاتى كاركرىن .

۱۵. ئەندازىياري سەپەرشتىيار پىئويستە يارىدەدەرىكى ئەندازىياري ھەبىت لە سەر كار ، بۇ ئەوہى لە نىزىكەوہ ئاگادارى ھەموو جموجۆل و چالاكايەكانى پىرۆژەكە بىت و يارمەتى ئەندازىياري سەپەرشتىيار بدات بە پىتى ئەو دەسەلتانەى كە پىتى يادەسسىپىردىت لە بەرپۆەچوونى و پاپەپاندنى پىرۆژەكە ، و پىئويستە ئەندازىياري سەپەرشتىيار ھەمىشە ھەول بەدات پەرە بە تواناى ئەندازىياري يارىدەدەر بدات لە پىگاي پوون كىردنەوہى زانىيارىكان و پىنمايى پىئويست .

چۆنىەتى خەملاندنى بىرى كەرەستە بۇ بىرگەكانى پىرۆژەى

بىناسازى :

ئەندازىياري سەپەرشتىيار نۆر جار پوو بە پووى كارى بە پەلە دەبىتەوہ بۇ خەملاندنى كەرەستەى سەرەكى پىئويست بۇ چەند

(ج) چۆنەتتى خەملاندنى ژمارەى بەرد بە پىئوهرى (۱۵ X ۲۰ X ۲۵) سم كە پىئويستە بۇ ۱ م ۳ ديوار بە پانى ۴۰ سم ، لەگەل ناوكار كوردنى بە كۆنكرىت كە نىزىكەى ۲۰٪ ى قەبارەى ديوارەكە پىدەكانەوہ :

ژمارەى بەرد = $۱ \times ۲۰ \times ۰,۷ / (۰,۲۱ \times ۰,۱۵ \times ۰,۲۶)$ م ۳ = ۸۵ ، ديسان چىنى (cement mortar) پەچاوكرا .

(د) چۆنەتتى خەملاندنى ژمارەى كاشى مۆزايىك بە پىئوهرى (۲۰ X ۲۰) سم بۇ ۱ م ۲ = $۱ / (۰,۲ \times ۰,۲)$ = ۱۱ كاشى .

(ه) ھەرەھا بۇ خەملاندنى بىرى شىشى پىئويست بۇ كۆنكرىتتى شىشدار ، دەكرىت پىشت بىسەستىت بەو خىشتەى خوارەوہ ، پاش ئەوہى درىژى بىرى ھەر جۆرىك لە شىشى پىئويست بە پى ى نەخشەى پىئوهرە ديار دەكرىت :

پىئوهر و خەسلەتەكانى بە ئىندەرى بە توانا و كارامە :

گومان لەوہدا نىە كەوا بە ئىندەر كارى ئەنجامدانى پىئوهر دەگرىتە ئەستۆ بە پى ى گرېبەستىكى ياساى ، نامانچ و مەبەستى قازانچ و سوود وەرگرتنە كە مافىكى پەواى خۆبەتتى ، بە ھەر حال ئەو قازانچ و سوود وەرگرتنە بەرانبەر جى بە جى كوردنى كارىكە كە پىئويستە بە پى ى مەرجهكانى گرېبەستەكە ئەنجامدرايىت ، ھەلسەنگاندنى ئەو كارە ئەنجامدراوانەش دەكەويتتە ئەستۆى ئەندازىبارى سەرپەرشتىار ، بۆيە چەند بە ئىندەر كارامە و بە توانا بىت ، ئەوئەندەش ئەنجامدانى پىئوهرەكە ئاسانتەر و خىراتر دەبىت و ھەرەھا زياتر پابەند دەبىت بە جى بە جى كرى ئەركەكانى سەر شانى بە پى ى مەرجهكانى داواكراو لە گرېبەستەكە .

بە ئىندەرى باش پىئويستە تۆرىنەى ئەو خەسلەتانەى خوارەوہى تىدا بەدى بكرىت :

۱. سەرمایە ، چەندە بە ئىندەر سەرمایەى زياتر بىت ، ئەوئەندەش كارەكان خىراتر بە پىئوهرەچن ، چونكە لەو كاتەدا ئەنجامدانى كارەكان لە سەر پارە پەكيان ناكەويتت .

۲. ژمارە و جۆر و ئاستى شارەزايى كارمەندانى بە ئىندەر فاكترىكى گرنگە لە بە پىئوهرچوونى كارەكانى پىئوهرە ، بە ئىندەر پىئويستە ئەو ستاف و كارمەندانەى خوارەوہ بە ژمارە و شارەزايى تەواو ھەبىت :

- أ ئەندازىبارى شارستانى ، كارەبا ، ميكانىك .
- ب . ژمىريار .

خىشتەى تايبەت بە كىشى شىشى دىفۆرم بۇ ھەر پىئوهرىك

شىشى ژمارە (#)	نىوہ تىرەى بە (ئىنج)	نىوہ تىرەى بە (ملم)	كىشى بە (كگم / م)
۳	۳/۸	۱۰	۰,۵۶
۴	۱/۲	۱۲	۰,۹۹۴
۵	۵/۸	۱۶	۱,۵۵۲
۶	۳/۴	۱۹	۲,۲۳۵
۷	۷/۸	۲۲	۳,۰۴۲
۸	۱	۲۵	۳,۹۷۳
۹	۱ ۱/۸	۲۹	۵,۰۶
۱۰	۱ ۱/۴	۳۲	۶,۴۰۴
۱۱	۱ ۳/۸	۳۶	۷,۹۰۷
۱۴	۱ ۳/۴	۴۳	۱۱,۳۸۴
۱۸	۲ ۱/۴	۵۷	۲۰,۲۳۸

تېيىنى : كىشى شىشى بە پى ى جۆرى كارگەى بەرھەم ھىنان كەمىك دەگرىت .

ئارەزوۋە تەسكەكان و گەندەلى لە بەرپۆتەچوونى پېرۆژەكە رەت دەكاتەو .

ج . پارېزەر .

د . سەركار (فۆرمان) .

ه . وەستا و كرىكار ھتد .

خەسەلەتەكانى ئەندازىيارى سەپەرشتىيارى سەرگەوتوو :

بۇ ئەوئە ئەندازىيارى سەپەرشتىيار سەرگەوتن بە دەست بېنىت لە بوارى پېشەى بەرپۆتەچوونى پېرۆژە ئەندازىيارىكان ، پېتوئىستە ھەموو ئەو رەوشت و خەسلەتانەى خوارەوئەى لى بەدى بكرىت :

۱ . تواناى زانستى و پراكتىكى بەرز بىت لە بوارى پىسپۆرى خۆى ، بۇ زىياتر باوەر كەردن بە خۆ و ئەو بىرارانەى دەريان دەكات پۆژانە لە پېنناو كۆنترۆل كەردن و جى بە جى كەردنى كارەكان بە راست و پوختى ، و ھەموو كاتىك ھەول بەدات زىياتر فېر بىت لە ژيانى كاركەردنى پۆژانەى و بە بەردەوامى پەرە بە زانىيارى و زانستەكانى خۆى بەدات و نوپيان بكاتەو لە پىنگاى بەشداربوون لە خولى پراھىنان و مەشق كەردن لەو بوارانەى پېتوئىستى پېيان ھەيە لە ژيانى پۆژانەى ، و ھىچ كاتىك دودول نەبىت لە پرسىن و سۆراغ كەردن سەبارەت بە ھەر كار و ھەنگاوتىك كە دەبىتە ماىەى دلنابوون لە راستى و دروستى كارەكان لە كاتى سەپەرشتى كەردن و ئەنجامدان .

۲ . دلسۆز بىت لە بەرپۆتەبەردنى ئەركى سەر شانى و نوور بىت لە ويست و بەرژەوئەندىە تەسكەكان ، چونكە جى بە جى كەردنى ئەركى سەر شان بە سەرفرازى و دەست پاكى كارىكى نىشتىمان پەرەريە .

۳ . تواناى بەرپۆتەبەردنى لە سەپەرشتى كەردنى پېرۆژەكان بە ھىز بىت ، كە ئەو بابەتەى لەبەر دەست داىە بۇ ئەو مەبەستە ئامادە كراوہ ، ھەرۋەھا بەشدار بوون لە خولى بەرپۆتەبەردنى پېرۆژەكانى ئەندازىيارى بۇ بەھىزبونى تواناكانى ئەندازىيار .

بى گومان ھەبوونى ئەو سى خەسلەتانەى سەرۋە كەسايەتى ئەندازىيارى سەپەرشتىيار بەھىز دەكات و دەبىتە ماىەى ئاسوودەى و سەرگەوتنى لە بوارى پېشەى ئەندازىيارى ، كە لە ئەنجام بە بەرژەوئەندى ھەموو لاىەك دەگەرپتەوہ .

۳ . نامىز و كەل و پەل و كەرەستە ، چەندە بەلئىندەر نامىز و كەرەستە و ەمبارى داكەردنى تايبەت بە خۆى باش و زۆرتەر بىت . ئەوئەندەش كارەكانى بە پىك و پىكى و خىراتر بەرپۆتەدەچىت و تووشى قەبرىانى نەبوونى كەرەستەكان نابىت .

۴ . بەلئىندەرى بە توانا پېتوئىست ئاستى پۆشنىبىرى كاركەردنى بەرز بىت ، و شارەزايى تەواوى ھەبىت لە بوارى بەلئىندەرايەتى لە پىنگاى بە ئەنجام گەياندى زۆر لە پېرۆژە ھاوچۆرەكانى پىشتر كە لە ئەستۆى گرتووہ ، تەننەت ئاشنابى تەواو پەيدا بكات سەبارەت بە مەرچەكانى گشتى و تايبەتى بەلئىندەرايەتى ، بۆيە كاتىك بەلئىندەر خۆى ئەندازىيار بىت زۆر لە كىشەكانى بەرپۆتەچوونى پېرۆژەكە كەمتر دەبن .

۵ . بەلئىندەرى كارامە تەنھا لە بوارى پىسپۆرى خۆى كار دەكات و بە گشتى نرخی بىرگەكانى ھاوسا و گونجاون ، چونكە گومان لەوئەدانىە كەوا باشى و خراپى كاركەردن لە جى بە جى كەردنى بىرگەكانى پېرۆژە پەيوەندى راستەوخۆيان ھەيە لەگەل نرخی بىرگەكان و ماوئەى جى بە جى كەردنى پېرۆژە .

۶ . بەلئىندەرى كارامە پېرۆزى و سەرگەوتنى كارەكەى لا گرنگترە لە سوود و قازانچى دارايى خۆى ، و بە شىوئەيەكى گشتى پابەندە بە مەرچەكانى گرىبەستەكە ، تەننەت زۆر جار قورىيانى دەدات بە بەشىك لە قازانچەكانى لە پېنناو سەرگەوتنى پېرۆژەكە و نوور كەوتنەو لە بەدناوى و لىستى رەش .

۷ . لە كاتىكدا ئەندازىيارى سەپەرشتىيار بەختەوئە ئەگەر بەلئىندەرى پېرۆژە كارامە و بە توانا بىت ، بە ھەمان تەوژمىش بەلئىندەرى بە توانا شادومانە كاتىك ئەندازىيارى سەپەرشتىيار شارەزا و پىسپۆر و لىھاتوو بىت ، چونكە بە پىچەوانە گرتنى زۆر سەر ھەلئەداتەوہ و دەبىتە ماىەى تەشەنە و دواكەوتنى پېرۆژەكە .

۸ . بەلئىندەرى لىھاتوو دەست بەردارى مافە شايستەكانى خۆى نابىت كە ديار كراوہ لە گرىبەستى پېرۆژەكە و پەنا ناباتە بەر نمايشى نابەجى دارايى چەپەل ، ھەر ەك چۆن ئەندازىيارى سەپەرشتىيارى لىھاتوو و دلسۆزىش ھەرگىز مل كەچ ناكات بۇ

فهرستی کوردستانی عتراق

و مرزنی ناونی کوردی و بینه‌هی کوردی

مستهل بینکورتنی کارنگ

ماری پزلا . کورت کورتی ۱۰۰ ماری و له کوردی

ماری پزلا . مورت ماری

کوردی پزلا . 2,400,000 ماری

ماری مانیس . کوردی کوردی

ماری لمانی . ماری

رنگ ماری	رنگ ماری				رنگ ماری				رنگ ماری				رنگ ماری				رنگ ماری
	1	2	3	4	1	2	3	4	1	2	3	4	1	2	3	4	
1	1	2	3	4	1	2	3	4	1	2	3	4	1	2	3	4	1
2	1	2	3	4	1	2	3	4	1	2	3	4	1	2	3	4	2
3	1	2	3	4	1	2	3	4	1	2	3	4	1	2	3	4	3
4	1	2	3	4	1	2	3	4	1	2	3	4	1	2	3	4	4
5	1	2	3	4	1	2	3	4	1	2	3	4	1	2	3	4	5
6	1	2	3	4	1	2	3	4	1	2	3	4	1	2	3	4	6
7	1	2	3	4	1	2	3	4	1	2	3	4	1	2	3	4	7
8	1	2	3	4	1	2	3	4	1	2	3	4	1	2	3	4	8
9	1	2	3	4	1	2	3	4	1	2	3	4	1	2	3	4	9
بازار بینکورتنی کار له ماری	1	2	3	4	1	2	3	4	1	2	3	4	1	2	3	4	بازار بینکورتنی کار له ماری
کل بازار بینکورتنی کار له ماری	1	2	3	4	1	2	3	4	1	2	3	4	1	2	3	4	کل بازار بینکورتنی کار له ماری
کل ماری کارنگ له ماری	1	2	3	4	1	2	3	4	1	2	3	4	1	2	3	4	کل ماری کارنگ له ماری
کل کوردی کارنگ له ماری	1	2	3	4	1	2	3	4	1	2	3	4	1	2	3	4	کل کوردی کارنگ له ماری

بازار ماری ماری و ماری ماری

بەريۆه بردنى ئاۋ

لەشارى ھەولير

Water Management in Hawler City



م. شکور قەرەنى عەزیز

کۆلیژی ئەندازىارى زانکۆى سەلاحەددین - ھەولير

بەريۆه بردنى ئاۋ كۆمە ئيك بابەتى بايە خدار لەخۆۋە دەگریت وەكو:
بەريۆه بردنى سەرچاۋەكان، گواستنه، بەكارهينان، جۆرى ئاۋ، لايەنى
ژینگە و دەووروبەر، لايەنەكانى روشنيرى و كۆمە لايەتى، لايەنى ئابوورى،
ئەمبارکردنى ئاۋ و ھەندىك كاريگەرى تر^(۱).

پيشەكى

كاتىك بەكارهينانى ئاۋ لەلايەن دانىشتوان روو لەزىادبوون دەكات، پتويستە سەرچاۋەكانى ئاۋ، دابىن كىردن و بەكارهينانى ئاۋيش زياتر بايەخى پى بدريت و پلان و بەرنامەى ستراتيجى بى بەريۆه بردنى دابنريت.

بى نمونە، بەريۆه بردنى دابىن كىردنى ئاۋ پتويستە بەريۆه بردنى داواكارى و بەكارهينانىشى لەگەندا بىت، تاۋەكو سەرنج لەۋە بدريت دابىن كىردن، گواستنه، بەكارهينان يان دووبارە بەكارهينانەۋەى ئاۋ ئابوورىانە بىت و لەمان كاتدا سوود بەخش بىت بى حكومت و دانىشتوان و بىتتە ھۆى

چارەسەر كىردنى كيشەى ئاۋ لەئىستار و ھەريگىريت بى: ۱-خواردنەۋە دواى

پاكرىدنهۋەى، ۲-بى شوشتنى شەقام و شوينە گشتىيەكان، ۳-ئاۋىرى زەوى كشتوكالى و باخچەكان، بى دروست كىردنى پرۆژەكان، ۴-دەست كەوتنى ووزەى كارەبا، ۵-ھى تر. لەلايەكى ترەۋە دەتوانریت سوود لەئاۋى كانىيەكان و ھەريگىريت بى خواردنەۋە، بەشيوەيەك كەئاۋى كۆمەلە كانىاۋىك كۆبكرتتەۋە لەمبارىك دواى پاكرىدنهۋەى پتويستى بى بكرىت لەرىگەى تۆرى ئاۋى دروست كراۋ دابەش بكرىت بەسەر دانىشتوانى ئەۋ ناۋچانە كەزىك لەۋ كانىاۋانە، ئەۋەش دەبىتە ھۆى رىگەگرتن لەپىس بوونى كانىاۋەكان و سوود ھەركرتن

سەرچاۋەكانى ئاۋ

برىتتە لەسەرچاۋەكانى ئاۋى سەر زەوى ژىر زەوى. وىنەى (۱) رىزەى سەدى سەرچاۋەكانى ئاۋ لەجىهان پىشان دەدات^(۲)

بەگۆرەى سەرچاۋەكانى ئاۋى سەر زەوى كە رووبارو جۆگە كانىاۋەمتد. لەخۆ دەگرىت، پتويستە بەزۆرتىن رادە سووديان ئى ۋەريگىريت تاۋەكو بىنە پالپشتىك بى بەكارهينانى ئاۋى ژىر زەوى. دەتوانریت سوود لەئاۋى رووبار

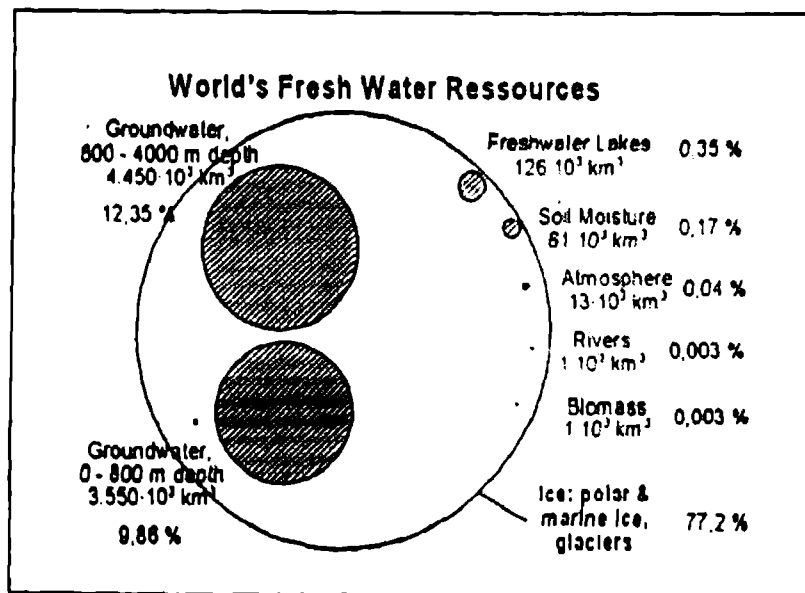

لەئاوەكەى لەبرى ئەوەى ئاوەكە بېتتە ئاوەپۆ دواى كەمىك دوور كەوتنەوہى ئاوەكە لەسەرچاوەى كانیاوہكە .

پتووستە سەرچاوەى ئاوى ژىر زەوى (تابكرىت) وەكو خۆى بىئىتتەوہو لەداھاتوودا سوودى لى وەرىگىرىت (بۆ نموونە، لەشارى ھەولێر تابتوانرىت سوود لەئاوى رووبارى زىى گەورە وەرىگىرىت بۆ خواردنەوہو شووشتن و ئاودىرى).

بەكارھىنانى ئاوى ژىر زەوى لەھەموو بارىك ئابوورى نىيە، بگرە ئۆدجار كرىنى بەرووبوومى كشتوكالى لەوولاتانى دراوسى ئۆر ئابوورى ترە لەجىاتى بەكارھىنانى ئاوى ژىر زەوى بۆ بەرھەمھىنانىان.

سەرچاوەى (١) ئاماژە بەوہ دەكات كەرىكخراوى OFEC (رىكخراوى وولاتان بۆ ئاردنە دەرەوہى خۆراك) داھمەزىت و وولاتانى ھىتەرىش تىايدا ئەندام بن.

بەگوێرەى ھەمان سەرچاوەى پىشووو (١)، پىشنىارى ئەوہ دەكات كە ئە وولاتانى سەرچاوەى ئاوىان ئۆرە كشتوكال بەكن و بەرووبوومەكان بۆ ئە وولاتانە بنىرىت كەسەرچاوەى ئاوىان كەمە، لەبەر ئەوہى مانەوہى ئەو

سەرچاوە ئاوىانە بۆ دوا رۆژى وولاتەكەيان ئۆر ئۆر ئابوورى ترە لەبرى ئەوہى بۆ جۆرە كشتوكالىك بەكار بىت كەھىنانى ئە و جۆرە بەرووبوومە پارەيەكى كەمى تى دەچىت. جىگای داخە ئە و بنەمايە لەشارەكەمان جىبەجى تاكرىت!

ژمارەيەكى زۆرى بىرى ئاوى لىدراون بۆ ئاودىرى بۆ بەرھەمھىنانى ھەندىك بەرووبوومى دىارىكراوى كشتوكالى كەھىنانى ئە و بەرووبوومانە لەوولاتانى دراوسى پارەيەكى واى تى ناچىت!

سەرچاوەى (٢) ئاماژە بەوہ دەكات كە تاكو سالى ٢٠٠٢ ژمارەى بىرى ھەلكە نراوى ئاوى گەپشتۆتە ٢٠٢ بىر كە بۆ

رووبەرى ١٠٠ دۆنم زەوى كشتوكالى دەتوانىت ئاوى بدات (٢). ئەگەر وىستگەى پاككردنەوہى ئاوى پىس (Wastewater treatment- Plant) لەشارى ھەولێر دروست بكرىت ئەوا سوود لەو ئاوە وەرەگىرىت بۆ ئاودىرى لەجىاتى ئەوہى ئاوى ژىر زەوى (يان راستەوخۆ ئاوە پىسەكە!) بەكار بىت بۆ ئاودىرى دەتوانىت پىرۆژەى پاككردنەوہى ئاوە پىسەكە بەجۆرىك بىت لەدواى بۆ خواردنەوہى بەكار بىت كەئەوہى دەبىتتە پالپىشتىكى گەورە بۆ سەرچاوەكانى ئاوى كە پىشوو باس كران.

بەكارھىنان

بەكارھىنانى ئاوى بۆ ھەر مەبەستىك وەكو خواردنەوہ، دروست كردنى خۆراك، شووشتن، ئاودان، ھتد پتووستە لەسنوورى دىارىكراوى خۆيدا بىت و بەفەرۆ نەدرىت. بۆ نموونە چەندىن جار بىنراوہ كە ئافرەت يان منداڵ سۆندەى ئاوى لەمالەوہ ھىتاوہتە دەرەوہ بۆ ماوہيەكى ئۆر شەقامى پى دەشوات ياخود بەر دەرگای پى دەرشىننىت، كە ئە و دىاردەيە كارىگەرىيەكى زۆرى دەبىت لەسەر ئە و

مەبەستى جىا جىا بەكاردين. ھەمان سەرچاوە (٢) پىشنى زىادبوونى ژمارەى بىرەكان دەكات لەبەر ھۆكارى كشتوكال و كەرتى تايبەت و ئۆدبوونى دانىشتوان.

ئاو پۆ

ئاو پۆ لەئەنجامى بارىنى باران، ئاوى بەكارھاتووى مالان و شوپنە گىشتىيەكان، شووشتن، ھتد. پىكھاتووە جۆرى ئاوى ئاوەپۆ لەسىستەمى ئاوەپۆى بەيەكەوہ Combined system لەزىستان و ھاوین وەكو يەك نىيە لەبەر بارىن و نەبارىنى باران كە كارىگەرىيەكى زۆرى ھەيە لەسەر جۆرەكەى (٤). سەرچاوەى ئاماژە پى كراو (٤) بەوینە گۆرانكارى ھەندىك لەسيفەتى فىزىياوى و كىمىياوى ئاوەپۆى ھەولێر لەنزىك گوندى تورەق بۆ ماوہى سالىك روون كردۆتەوہ. بىگومان بىرى ئاوى ئاوەپۆش لەزىستان و ھاوین لەشارەكەمان وەكو يەك نىن، كە ھۆكارى دەگەپتتەوہ بۆ ھەمان ھۆكارى پىشوو لەسەر جۆرى ئاوەپۆ. بەرزترىن بىرى ئاوەپۆى سەرەكى پىوراو لەشارى ھەولێر ١,٧ / ٢م چركە كە سالانە دەكاتە ٣م ٥٢٦١١٢٠٠ ئە و برەيە



خەلكانەى مائەكانيان نوورترەو ئاويان پى ناگات، ياخود سۆندەى ئاوەكە لەسەر باخچەى مال يان موبەرىدە دەكاتەووە برىكى نۆدى ئاو بەفېرۆ دەپوات.

نرخى ئاو

نەبوونى پىنۆهرى ئاو (سەعاتى ئاو) و ھەرزانى نرخەكەى دەبنە ھۆكارىك بۇ زياتر بەكارھىنانى ئاوو بەفېرۆدانى

بۇ نمونە خانوويەك رووبەرەكەى ۲م۱۵۰ بېت (ژمارەى ئەندامانى خىزان ھەر چەند بېت كارىگەرى نىيە!) ئەوا تەنھا مانگانە برى ۷۵۰ دىنار چاپى نووى دەدات بۇ بەرپۆ بەرپۆ بەرپۆ بەرپۆ، لەوانەى تىكراى بەكارھىنانى ئاو لەرۆژىكدا ۱۰۰۰ لىتر - ۲۰۰۰ لىتر بېت (ئەگەر ئەندامانى خىزانەكە ۴-۸ كەس بن)، واتە مانگانە ۲۰۰۰ - ۶۰۰۰ لىتر ئاو بەكاردېن (كەم مو ئەو ئاوەى بەكارھاتووە دەشېت بۇ خواردنەو!) . لەبىرمان نەچېت نرخى ۱ بوتل ئاوى كانزايى (مىيە معدنىة) لەبازار ۲۰۰ دىنار چاپى نوويە كەبرەكەى تەنھا ۰,۵ لىترە . ئەگەر بەراووردىك بكرىت لەنتوان يەك بوتل ئاوى كانزايىو برى ئەو ئاوەى لەماوەى مانگىك بەكاردېت، ئەوا دەردەكەوئىت كەبرى ئاوى بەكارھاتوو لەلايەن يەك مال دەكاتە ۶۰۰۰ - ۱۲۰۰۰ برى يەك بوتلى ئاوى كانزايى كەچى نرخەكەى تەنھا ۲,۵ بەقەدەر نرخى يەك بوتل ئاو دەبېت!! . لەشارەكەمان برىكى نۆدى ئاوى پاكى خواردنەو لەشويىنى خۆى بەكار نايەت و بەفېرۆ دەپوات، كەچى لەرۆلاتىكى وەكو توركىيا سەرچاوەى ئاوى نۆدە بەلام ئاوى خواردنەو لەبوتل دەفروشىت و لەچىشتخانە تاكو داواى نەكەيت بۆت ناھىن. لەعەمعانى پايتەختى ئوردن ئاوى خواردنەو بەجليكان دەفروشن بۇ دانىشتوان.

لەرۆلاتان مندال رادەھىنن لەسەر ئەوہى كەسەبرى پىوهرى ئاو بىكات پىش ئەوہى بچىتە گەرماو داوى ھاتنە دەرىش سەبىرى پىوهرەكە بىكات

تاكو بزائىت چەندى ئاو بەكارھىتاوہ بۇ خۆ شوشتنەكەى لەبەر ئەوہى ئاوەكە بەپارەىە .

خالىكى ترى چارەسەرى كەمكردنەوہى بەكارھىنانى ئاو ئەوہى نرخى زياتر لەسەر فرېدانى ئاوى بەكارھاتوو (ئاوى پىس) دابنرىت كەئەوہ بەشپۆ بەكەى ئۆتۆماتىكى دەبېتە ھۆى كەمتر بەكارھىنانى ئاو.

پىنۆهرى ئاوو پاشكۆكان

پىنۆستە پىنۆهرى ئاو دابنرىت بۇ ھەر ھاو بەشنىك و بەبەردەوامى چاوەدېرى بكرىت و رىگە نەدرىت ئاو بەفېرۆ بىوات لەھىچ شويىنك لەمالەكان و لەناو تۆرى سەرەكى . دەبېت شىرە (بەلوعە) و قوفل و پلاك و توافو... ھند لەجۆرى باش بن و بەرېك و پىكى كار بگەن و ئاوەدەن و تاكو پەستانى ئاو دانەبەزىت و ھىچ برىكىشى بەفېرۆ نەپوات.

تۆرى ئاو

بىگومان تۆرى ئاو لەسەرەتا بەشپۆ بەكەى ئەندازەى نەخشەى بۇ دەكىشرىت و ئەنجام دەدرىت، جۆرى بۆرى و تىرەكان دەست نىشان دەكرىن و ھەرەھا شويىنى قوفل وەرگرتنى ئاو بۇ ناگر كۆزىنەوہكان دەست نىشان دەكرىت. پەستانى ئاويش لەھەر خالىك دەبېت لەبرىكى ديارى كراو كەمتر نەبېت و ئاوەكەى بەتېرى بەشى

دانىشتوانى ئەو شويىنە بىكات. كەچى فراوان بوونى گەرەكەكان و ھەرگرتنى ئاو لەلايەن ھەندىك خەلك بەشپۆ بەكەى رەمەكى و شكاندنى بۆرىەكانى ئاو وادەكات بىو پەستانى ئاو لەناو بۆرىەكان كەم بېتەوہ كەئەوہش دەبېتە ھۆى نارېكى لەدەباش بوونى ئاو (ئەو شويىنەى نزم ئاويان پى ناگات و نۆدى لى بەكار دىنن و ئەو شويىنەى بەرزن ئاويان ناگاتى!). جىگای ئامازە پى كردنە كە بەھىچ شپۆ بەكەى نايىت دەست كارى بۆرى سەرەكى گەياندىنى ئاو لەوئىستگەى پاكردەنەوہ بۇ تۆرى دابەش كردنى ئاوى ناو شار بكرىت و بۇ مەبەستى ئاودانى باخچەو مەبو مالات بەكاربېت!! ، لەبەر ئەوہى ئاوەكە لەژىر پەستانىكى نۆدەو بەشپۆ نۆدى لى بەفېرۆ دەپوات.

پەستان و برى ئاو

پەستانى ديارىكراوى ئاو لەھەر خالىك يەككە لەپىنۆستىەكانى نەخشەكېشان، ھەرەك لەپىشوو ئامازەى پى كراوہ ئەو پەستانە لەوانەى بەگۆرىت، بۆىە پىنۆستە بىر لەوہ بكرىتەوہ كەھاوسەنگىەك دروست بكرىت بۇ پەستانى ئاو لەماوەى شەوو رۆژدا. لەماوەى شەو ئاو كەمتر بەكاردېت واپاشە عەمبار بكرىت لەعەمبارى گەرەو بەرۆژ ئەو ئاوە عەمباركراوہ بدرىتەوہ

تۆری ئاو بۆ ئه‌وه‌ی هاوسه‌نگی بـیـو په‌ستان پێک به‌خات.

جۆری ئاو

جۆری ئاو کاریگه‌ری هه‌یه‌ له‌سه‌ر به‌کاره‌ینانه‌که‌ی، بۆ نمونه، ئه‌گه‌ر ئاو لێل بیت ئه‌وا بێتکی زیاتر به‌کار ده‌هێنریت بۆ شووشتن و پاککردنه‌وه‌ یاخود له‌سه‌ره‌تای کردنه‌وه‌ی شێره‌ی ئاوێ سهره‌کی بێتکی ئاو به‌فیرق ده‌یوان هه‌تاکو ره‌نگه‌که‌ی ئاسایی ده‌بیتته‌وه‌. به‌گوێره‌ی ئاو دێریش پێویسته‌ ره‌چاوی جۆری ئاوێ ئاو دێری بکریت و به‌راوورد بکریت له‌گه‌ڵ مواسه‌فاتی نێوده‌وله‌تی ئاوێ ئاو دێری، له‌به‌ر ئه‌وه‌ی پیس بوونی جۆری ئاو که‌ چ ئه‌گه‌ر هه‌ر له‌سه‌ره‌تا جۆره‌که‌ی پیس بوو یاخود به‌هۆی به‌کاره‌ینانی په‌یین و ماده‌ قه‌ره‌که‌کان ئه‌وا ئاوێ زیاده‌ی ئاودان

پێگاکانی ئاو دێری به‌پاشاندن (الری بالرش) یان داتۆپه (الری بالتنقیط) نۆد ئابووری تره‌ له‌ ئاودان به‌پێگای دابۆشین یان جۆگه‌ی ئاو.

پیس بوونی سه‌رچاوه‌کانی ئاو

پیس بوونی سه‌رچاوه‌کان له‌به‌ر هه‌ر یه‌ک له‌و هۆیانه‌ بیت وه‌کو: کاریگه‌ری ئاوه‌رۆ، ئاوێ زیاده‌ی ئاودان ئه‌گه‌ر په‌یین یاخود سه‌وادی تری کیمیایێ به‌کار هاتیبیت، تیکردنی پاشماوه‌ی کارگه‌کان، یاخود فریدانی لاشه‌ی ئازه‌لی مردوو، پاشماوه‌ی پاککردنه‌وه‌ی ئاو. هه‌تد، ئه‌وا نابیت له‌سنووری رێپێدراو تی په‌ریت و پێویسته‌ به‌به‌رده‌وامی چاوه‌دێری سه‌رچاوه‌کانی ئاوێ سه‌ر زه‌وی و ژێر زه‌وی بکریت. له‌به‌ر ئه‌وه‌ی پیس بوونی سه‌رچاوه‌کان واته‌ ناتوانیست بۆ خواردنه‌وه‌ یان هه‌ندیک مه‌به‌ستی تر به‌کاره‌ینریت یاخود به‌کاره‌ینانی پاککردنه‌وه‌ی بێتکی زۆری

پاره‌ پێویست ده‌کات که‌ ئه‌وه‌ش کار له‌ ئابووری ولات ده‌کات. ئه‌وه‌ جگه‌ له‌وه‌ی که‌ پیس بوونی سه‌رچاوه‌یه‌ک (هه‌ندیک جار) ده‌بیتته‌ هۆی فه‌رامۆش کردنی واته‌ سه‌رچاوه‌یه‌کی ئاو له‌ده‌ست چوو باره‌که‌ی ده‌که‌وێتته‌ سه‌ر سه‌رچاوه‌کانی تر واته‌ بێی ئاوێ شیاو بۆ به‌کاره‌ینان که‌م بۆه.

پوخته‌و دهرنه‌ نه‌جانه‌کان

ئهو دهرنه‌ نه‌جانه‌ی

له‌خواره‌وه‌ نووسراون له‌ئه‌نه‌جانی خستنه‌ رووی ئه‌وه‌ بێگانه‌ی سه‌ره‌وه‌ ده‌ست که‌وتوون.

١- پلانی ستراتیجی درێژ خایه‌ن دابنریت بۆ به‌کاره‌ینانی سه‌رچاوه‌کانی ئاو، تاکو



ده‌گه‌ریتته‌وه‌ بۆ سه‌رچاوه‌کانی ئاوێ سه‌ر زه‌وی یان ژێر زه‌وی. ئه‌وه‌ش ده‌بیتته‌ هۆی تیکچوونی جۆری ئاوێ ئه‌وه‌ سه‌رچاوانه‌. ئه‌وه‌ له‌ لایه‌ک له‌ لایه‌کی تره‌وه‌ پێگای ئاو دێریش کاریگه‌ریه‌کی زۆری هه‌یه‌ له‌سه‌ر بێی به‌کاره‌ینانی ئاو بۆ ئاودان، بۆ نمونه

بگوجیست سوود له‌ سه‌رچاوه‌کانی ئاوێ سه‌ر زه‌وی وه‌رگیریت.

٢- ئاو بۆ ئه‌وه‌ به‌روو بوومه‌ کشتوکالیانه‌ به‌کار نه‌هێنریت که‌ هێنانیان له‌ وولاتانی دراوسی پاره‌یه‌کی که‌می تیده‌چیت.

٣- ویستگه‌ی پاککردنه‌وه‌ی ئاوێ پیس دابنریت و ئاوه‌که‌ی بۆ به‌کاره‌ینان و ئاو دێری به‌کار بیت.

٤- به‌رزکردنه‌وه‌ی پاده‌ی ووشیاری خه‌ک بۆ به‌کاره‌ینانی ئاو.

٥- ئاوێ به‌کاره‌ینانی رۆژانه‌ بۆ خواردنه‌وه‌و ناماده‌کردنی خۆراک جیا بیت له‌گه‌ڵ ئاوێ شووشتن و ئاو دێری.

٦- لیکۆلینه‌وه‌ بکریت بۆ دانانی نرخێ ئاو و سزادانی سه‌رپێچی کاران.

٧- چاوه‌دێری دانانی پێوه‌ری ئاو و پاشکۆکان بکریت و به‌رێک و پێکی کار بکه‌ن و ئاویان لێ نه‌چیت.

٨- چاککردنه‌وه‌ی تۆپه‌کانی ئاو به‌به‌رده‌وامی تاکو ئه‌وه‌ بێو په‌ستانه‌ی نه‌خشه‌ی بۆ کیشراوه‌ وه‌کو خۆی به‌مینیته‌وه‌.

٩- چاوه‌دێری به‌رده‌وامی جۆری ئاو بکریت و پێگه‌ نه‌دریت ئاوێ سه‌رچاوه‌کان پیس بکریت.

سه‌رچاوه‌کان:

1-Bouwer H. et. at(1999). Integrating water management and re_ use: causes for concern? Jornal of water quality International, Jan.\Feb. 1999.
2-Short Course from Iraq (2005). Water management water supply and planning hydraulic structures. Institute for Hydraulic Engineering, Stuttgart-Germany.
3-Directorate of Health/ Erbil (2002). Environmental and Protection department. Annual report of 2002.
4-Aziz, sh. Q. (2004). Seasonal Variation of Some Physical and Chemical properties of water and wastewater in Erbil city. Journal of Dohuk University., vol. 7 No.2.
5-Mustafa B.y. and Sabir sh. (2005). Reuse of Erbil city seage for Irrigation purpose. Jonrnal of Brayeti Center, 4 th year, No. 18.

تێبینی/ نهم بابه‌ته‌ له‌ ژماره‌کانی ١٩٧٥ و ١٩٨٢ رۆژنامه‌ی خه‌بات له‌ به‌رواری ١٦ و ٢٣/١١/٢٠٠٥ به‌ دووبه‌ش بڵاوکراوه‌

رۆلى نەخشەسازى لە رېڭخستنى پروژهكان و كاراكردى رهوتى ئاوه دانكردنهوه



د. عومەر قەرەنى عەزیز

كۆلیژی ئەندازیاری - زانکۆی سه لاهەدین

هەموو بڕگەکان بەرپەچاوەکردنی ئەو ماددەنە بەکارهاتووە بۆ هەر بڕگەیک.

ئەوهی لەسەر هەوێ باس کرا شتێک نییه نەکریت بە لکۆ نۆر کارێکی ئاساییە و بۆ ئەنجامدانی ئەو پڕۆسە بە شێوەیەکی رێک و پێک، بە پێویستەم زانی و لە خوارەوه چەند خاڵێک روون بکەمەوه:

١- دەبێت لە هەر وهزارهتێک یان لایەنی سوودمەند یەکە یەکی ئەندازەیی نەخشەدانان هەبێت (وحدة التصاميم) کە بە لایەنی کەم یەک ئەندازیاری بیناسازی و دوو شارستانی و یەک کارهبا و میکانیک هەبێت و ئەو ئەندازیارانە لە بواری نەخشەدانان شارەزاو خاوەن ئەزموون بن (لەوانە یە بلێن ئەگەر ئێمە لە وهزارهتێک یاخود لایەنی سوودمەند یەکی ئەندازەیی نەخشەدانانمان هەبێت بۆچی لایەنەکی تر نەخشەمان بۆ دابنێت، لە وهلام دەلێین بۆ ووردبینی کردن لە بەر ئەوهی ئەگەر خۆیان نەخشە دابنێن (تصميم) لەوانە یە ووردبینی نەکریت و هەلەئێ تێدا دەبێت (وهك ئەو حالەتە ئێستا هەیه).

نەخشە دانان (تصميم) بریتییە لە کاری گۆڕینی ئەو بێرۆکە ی کە لە لایەنی مولکدار (سوودمەند) هەیه بۆ نەخشە بە شێوەی پێوانەکانی جیهانی و ئەندازەیی لە لایەن ئەندازیاری بیناسازی بۆ قۆناغی یەکەم. ئەو نەخشەنە بەراورد دەکریت لە گەڵ بێرۆکە کە و لەوانە یە هەندێک گۆرانکاری لە بێرۆکە کە یاخود لە نەخشەکان بکریت ئەوهش، بەوتووێژ دەبێت لە نێوان لایەنی مولکدار و ئەندازیاری بیناسازی و شارستانی تا وهکو دەگەنە قۆناغی کۆتایی. کەواتە لێرهەدا نەخشەکانی بیناسازی تەواو بوون (نەخشە سەرەکییەکان، بەلام و دەهە کاری دوا یی تەواو دەکریت)، پاشان ئەو نەخشەنە دابەش دەکرین بە سەر پەسپۆرانی شارستانی بینا کاری و کارهبا یی و میکانیکی).

ئەوانیش هەر یەک نەخشە ی تەوا یی بۆ دادەنێن بەرپەچاوەکردنی دوو خاڵی گرنگ ئەوانیش لایەنی سەلامەتی بینایە کە و لایەنی ئابوورییە واتە دەبێت بینایە کە بە شێوەیەکی رێک خزمەت بکریت و بە گۆژمە یەکی گونجاو بە گۆژە ی تە لارسازییە کە.

پاش ئەوهی هەموو نەخشەکان ووردبینی دەکرین لە لایەن ئەندازیارانە یەنی سوودمەند، نەخشە ی تەواو نامادە دەکریت بۆ



۲- دەبىت سەندىكاي ئەندازىبارنى كوردستان بەتەواۋى ھەۋلى ئەۋە بىدات كەپتەنمايى بۆ كوردنەۋەى نووسىنگە راۋىژكارىيەكان (نظام المكاتب الاستشارية) دابىتت و مۆلەتياڭ پى بىدريت بەگۈيرەى ئەۋ رىتەنمايىيەى دادەنرەتت. دەبىت نەخشەدانانى پىرۆژەكان لەگەل ئاستى ئەندازىبارنى نووسىنگە بگۈنچىت بۆ نەۋونە ئەگەر نووسىنگە بە ھەمو ئەندازىبارەكانەۋە لەھەمو پىسپۆرەكان راۋىژكارى بۈۈن ئەۋا دەتوانن پىرۆژەى گەرە نەخشەرىژىكەن و لەپىرۆژە بچۈكەكان دەتوانرەت لەنوسىنگە نزمترەكان نەخشەپان بۆ دابىتەن (واتە دەبىت نووسىنگەكان پۆلەن بگىرەن).

۳- ھەر نووسىنگەيەكى راۋىژكارى دادەنرەت دەبىت كەسانى پىسپۆر لەبوارە جيا جياكان كارى تىدباكەن، واتە ھەمو پىسپۆر ئەندازەيەكانى ھەبىت كەپتۈيىستەن بۆ نەخشە دانان ۋەك (بىناسازى، شارستانى، كارەبايى... ھتد).

ئاتەۋاۋبۈۈنى تەلارەكە بەشپۆەى ئەندازىبارى لەداھاتۈۋدا پتۈيىستى بەچارەسەركردن ھەپە .

۸- لەۋانەيە بلىن نىمە لەھەمو ۋەزارەتەكان پىسپۆرى نەخشەدانانمان كەمە، بەمەبەستى چارەسەركردنى ئەم كىشەپە دەتوانرەت كۆمەلەك ئەندازىبار لەپىسپۆرى جيا جيا رەۋانەى دەرەۋەى ۋولات بگىرەن بۆ فېرېۋونى چەند پىرۆگرامى تازە بۆ ئەم مەبەستە بەمەرجىك لىپرسىتەۋە بگىرەت لەگەل ھەر ئەندازىبارىك كەدۋاى گەپانەۋە مەمارەسەى ئەۋ كارەى نەكردۈ فېرى پىرۆگرامەكە نەبۈۋەك تەنھا بە مەبەستى پارەى ئىفادۈ گەشتۈگوزارىيەت.

پاش تەۋاۋبۈۈنى قۇناغەكانى نەخشەدانان و ئامادەكردنى دەرخستە ئەگەر تەلارەكە حكومى بۈۋ دەبىت داۋاى پىدان (تحويل) لەۋەزارەتى داراىى بگىرەت ھەر چەندە نەخشەكە رىكتر بىت و ھەمو بىرگەكان لەخۆ بگىرەت، ھەرۋە جياۋازى نەبىت لەگەل نەخشەكان ئەۋا كارەكە ئاسان تر دەكات ئەگەرنا گېرۈگرفت و دواكەۋتنى بەدۋاۋەيە. دەبىت ئەۋ ئەندازىبارانەى ۋوردبىنى دەرخستەكان دەكەن لەيەكەى ئەندازەيى ۋەزارەتى

۴- دەبىت لەناۋ رىتەنمايىيەكان نىخ دابىرەت بۆ نەخشەدانانى تەۋاۋ لەسەر بناغەى جۆرى پىرۆژەكەۋ گەرەپى پىرۆژەكە بۆ نەۋنە دەتوانرەت بۆ ھەر يەك مەتر دووجا بىرەك دابىرەت تاۋەكو رۈۈن بىت لەلاى لايەنى سوۋدەندۈ ئەۋ لايەنەى كەھەلدەستەت بەنەخشەدانان.

۵- پىشنىياز دەكەين كەپاش ۋوردبىنى كوردنى نەخشەكان لەلايەن لايەنى سوۋدەند لەسەندىكا ئەندازىبارانىش ۋوردبىنى بگىرەت لەلايەن لىژنەيەك كەبۆ ئەم مەبەستە دابىرەت و لەسەر سايتى شارەكە بەراۋردى پى بگىرەت ئايا لەگەل ھىچ پىرۆژەيەكى دەۋرۈبەر نارىكى دوست دەكات يان ئە. ھتد.

۶- رىگە نەدرەت لەكەسانى پىسپۆر زىاتر بەكارى نەخشەدانان ھەئىستەن و ھەندىك ئەندازىبار لەبۋارى پىسپۆرى خۆى كارناكات بەلگۈ بەكارى پىسپۆرىيەكى تر خەرىكە ئەمە دەبىتە ھۆى جىتەجى نەكردنى بەشپۆەى رىكۈپىك.

۷- ھەندىك كەس كە ھەر ئەندازىبارىش نىن كارى ئەندازىبارى بىناسازى ۋە شارستانى ۋە كارەبايى دەكەن، ئەۋەش دەبىتە ھۆى

ئەندازىبار

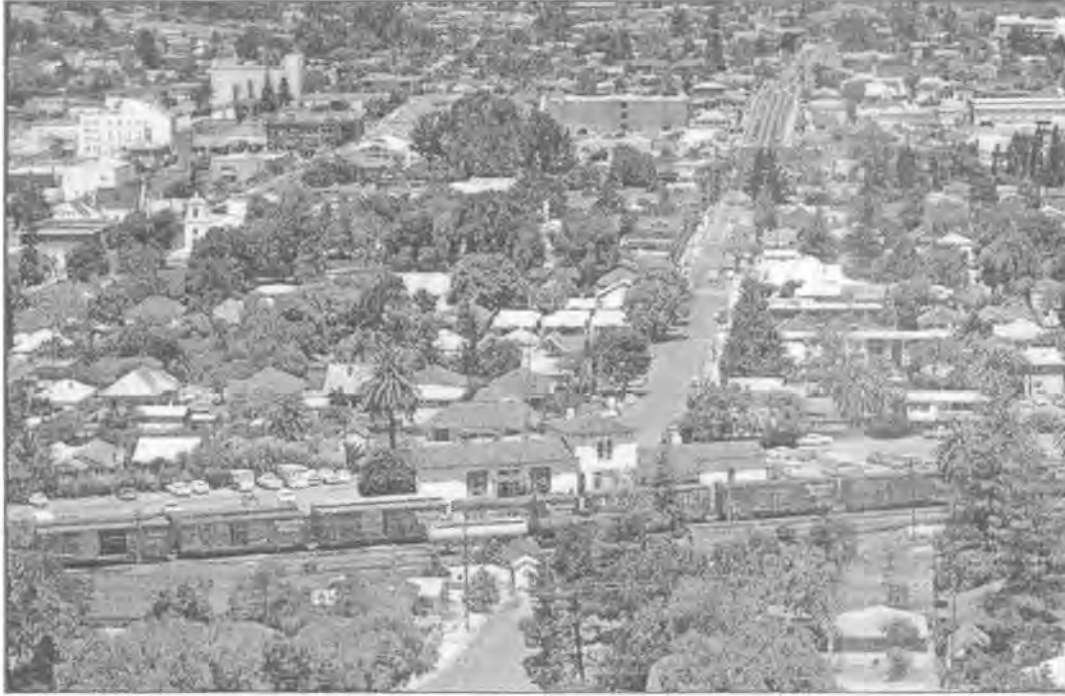

دارايى شاره زايى
تەوايى نرخە كانيان
ھەبىت لە بازار
بە شىۋەي ھەفتانە
(مەبەستە تەنھا
نرخى ماددە جيا
جيا كان نىيە
چىمەنتقو شىش و
چەگل و ... ھتد)
ئەژمار نە كرىت
بە لكو سەبىرى چەند
تەندەرىك بىكرىت
كە تازە ھەناردراوھ
(احالە) بۇ ئەوھى

لەلېژنەي سەرپەرشتىياريى داناۋە دەبىت لەسەر لىھاتويى و
پىسپۇرى بىت بۇ ئەنجامدانى پرۇژەكە و ئەگەر پىويستى كرد
لەپرۇژە گەورەكان دەبىت راۋىزكارى بۇ دابنرىت (ئەو
ئەندازىارانەي نەخشە كانيان داناۋە) .

شايانى باسە ئەندازىارانى سەرپەرشتىار دەبىت خاۋەن
كەسايەتى بەرزىن و بەھىچ شىۋەيەك چاۋپۇشى نەكەن
لەجىبەجى كوردنى رىنمايىبە ئەندازەيىبەكان. تاۋەكو بىكرىت
دەستكارى نەخشەكان و بىرگەكانى نەكرىت لەكانى ئەنجامدانى
پرۇژەكە ۋەكو خۆي بەمىننەتتەۋە كەبىياري لەسەر دراۋە. پىشنىياز
دەكەين ئەگەر پىويستى كرد لەسەر پرۇژەيەك كەۋا چەند
ئەندازىارىك (سەفەر) بىكەن بۇ ھەر مەبەستىكى پرۇژەكە ھىچ
تېچوونى سەفەر شوئىنى ھەۋانەۋە ۋە خەرجى نەكەۋىتە سەر
ئەستوى بەلئىندەر بەلكو سودمەند بۇيان جىبەجى بىكات.

پىشنىياز دەكەين لىژنەيەكى لىكۆلېنەۋەي چوست ھەبىت
لەسەندىكا كەۋا لىكۆلېنەۋە بىكات لەسەر ھەر ئەندازىارىك
كەۋا سەرپىچى رىنمايىبەكانى سەندىكا دەكات ياخود ھەر
شىتېك كەئاشكرا دەبىت بۇ ئەوھى كەم و كورتى
ئەندازىارەكان كار نەكاتە سەر ئەنجامدانى
پرۇژەكان، و كارەكە بەشىۋەيەكى رىك و بەپىي
مواصفات ئەنجام بىرئىت.

بزانىت لە بازار بەتەوايى بەھاكەي (تەكلىف) چەندە، ھەر لەبەر
ئەو ھۆيەشەۋە لەبەر جىگىرنەبوونى نرخى ماددەكان لەكانى
پىشكەش كوردنى تەندەرەكان، زۆربەيان زياتىن لەبىرى پارەي
تەرخان كراۋ ئەمەش گىرفتېكە دەبىتە ھۆي دواكەۋتن).

قۇناغى كۆتايى كەپرۇژەكان دەنئىردرىن (احالە) و دەست بەكار
دەكرىت دەبىت لايەنى بەلئىندەر ھەر لەسەرەتاۋە ئەندازىارەكانى
(پىسپۇرى جيا جيا دابنيت و پىشكىرى سەندىكاي ئەندازىاران بۇ
ئەۋە ئايا ئەو ئەندازىارە تواناي جىبەجى كوردنى ھەيە لەگەل
پىشكەش كوردنى خىشتەي بەرەو پىش بىردنى كار (جدول تقدم
العمل). بەھەمان شىۋە لايەنى

سودمەند ئەو
ئەندازىارانەي
كە



مادده لیکدراوه‌کان



Composite Materials

سالم عهزیز کاکو

ماموستای یاریده‌دهر / په یمانگه‌ی ته‌کنیکی هه‌ولیزر

مادده‌ی لیکدراو پتک دیت له لیکدانی دوو مادده یان زیاترو به لیکدانی شه مادنانه سیفته‌ته‌کانی مادده لیکدراوه‌که ده‌گوریت به جوریک ده‌توانری دوو سیفته‌ی باش یان زیاتر له مادده‌که کۆبکریتته‌وه ، له و سیفاتانه (به‌رگری به‌ریز High strength، پته‌وی stiffness، چری نزم Low density و به‌رگری لیکخشانی به‌ریز Wear resistance) .

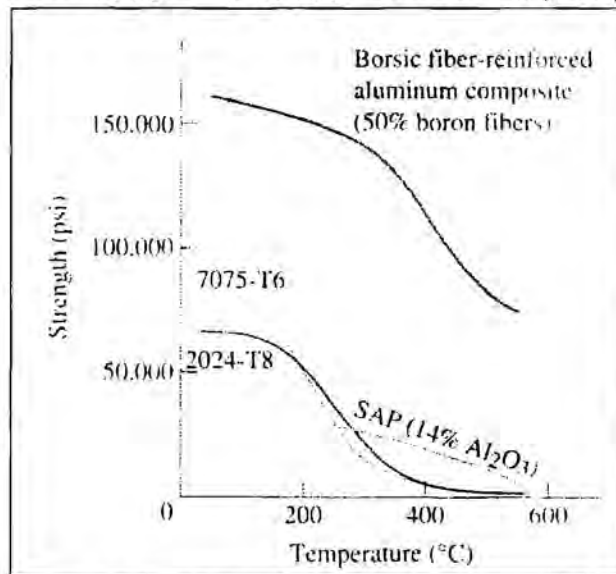

وینه (۱) به‌راوردیک له به‌رگری مل که چبوون (yield strength) له نیوان دوو مادده‌ی لیکدراو

(SAP + 14% Al₂O₃)، (Al+50%Br) له‌گه‌ل دوو دارشته‌ی نه‌لعنیم

شه سیفته‌ته باشانه وایکرووه شه مادنانه به شتیوه‌یه‌کی به‌رچاو دروست بکرین بو شه‌وی جیگه‌ی مادده شه‌اندازه‌یه کلاسیکیه‌کان (کانزاکان) دارشته‌کان، پولیمه‌ره‌کان، مادده سیرامیکیه‌کان (بگرنه‌وه .

سیفته‌ی مادده‌ی لیکدراو به‌نده له سه‌ر سیفته‌ی شه مادنانه‌ی که له پتکها‌ته‌یدا به شدارن و بریتین له مادده‌ی بنچینه (matrix) و مادده‌ی به‌هیز‌که‌ر (Reinforcing Material) هه‌روه‌ها به‌نده له سه‌ر نیوانه روو (interface) ی دروست بوو له نیوان هه‌ردوو مادده‌که . مادده ی بنچینه هه‌له‌ده‌ستی به‌گرتنی مادده‌ی به‌هیز‌که‌ر و گرتدانی هه‌موو پارچه‌کان له‌گه‌ل په‌کتر بو پتک هیتانی سیسته‌میکی پتک هاته‌یی (Compositional System) په‌گرتوو بو به‌رگه‌گرتنی هیزه‌ده‌ره‌کیه‌کان . مادده‌ی به‌هیز‌که‌ر مادده‌ی بنچینه به‌هیز‌ده‌کات له‌وانه‌یه (کانزا، پولیمه‌ر، یان سیرامیک) بی .

به زۆر شتیوه مادده لیکدراوه‌کان پۆلین ده‌کرتن به پشت به‌ستن به جۆری مادده ی بنچینه دابه‌ش ده‌کرتن بو :

۱- مادده‌ی لیکدراوی بنچینه کانزا Metal Matrix Composite

- مادده‌ی لیکدراوی بنچینه پۆلیمەر Polymer Matrix Composite
 - مادده‌ی لیکدراوی بنچینه سیرامیک Ceramic Matrix Composit
- هه‌روه‌ها به‌پشت به‌ستن به شیوه‌ی مادده‌ی به‌هیزکەر بۆ (ریشالی Fiber ، ده‌نکۆله‌یی granular ، یان توێژالی Laminar) دابه‌ش ده‌کریئن . .

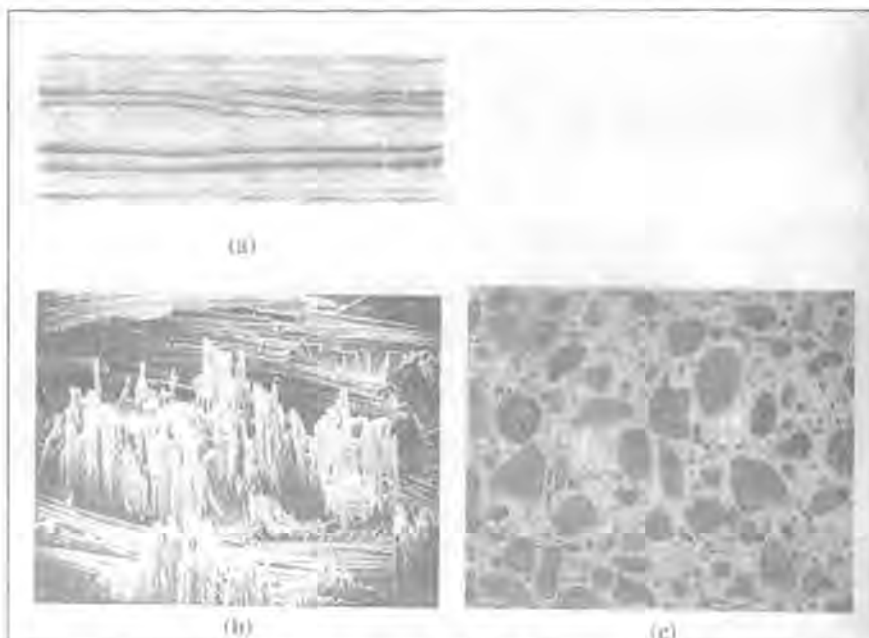

وێنه (٢) چه‌ند نمونه‌یه‌کی مادده‌ی لیکدراو

a- مادده‌ی بنچینه دار به‌هیزکراو به توێژالی دار

b- مادده‌ی بنچینه پۆلیمەر به‌هیزکراو ریشالی فایبر گلاس

c- مادده‌ی بنچینه کۆنکریت به‌هیزکراو به‌ده‌نکۆله‌ی لیم یان چه‌گل

نیوانه پوو (interface) گرنگیه‌کی زۆری هه‌یه له‌دیاری کردنی سیفاتی مادده‌ی لیکدراو و کاریگه‌ری هه‌یه له‌سه‌رچۆنیه‌تی شکانی مادده هه‌روه‌ها له‌سه‌ر دیاری کردنی کاری پێویست بۆ پچرانی مادده (Rupture). به‌گۆڕینی شیوازی دروستکردن ده‌توانیئت سیفاته‌ی مادده لیکدراوه‌کان باش بکریئت ، به‌جۆرێک ته‌کنیکی دروست کردن کاریگه‌ری به‌رچاوی هه‌یه له‌سه‌ر پینکاته‌ی مایکروسکۆپی که‌نوه‌ش کاریگه‌ری دیاریکراوی خۆی هه‌یه له‌سه‌ر سیفاته‌ی میکانیکی و فیزیای مادده‌ی لیکدراو . ته‌کنیکی دروست کردنی جۆزاجۆز هه‌یه بۆ دروستکردنی مادده لیکدراوه‌کان له‌وانه (دارشتن Casting ، به‌بند بیوون به‌بلاووبونه‌وه Diffusion bonding ، میتالوجیای هاردراوه‌کان Powder metallurgy و نیشاندن به‌بلازما Spray deposition هه‌لبژاردنیان ده‌وه‌ستییته سه‌ر نرخێ نزم (Low cost) یان توانای هینانه‌دی کارلیکی باش له‌ نیوان مادده‌ی بنچینه‌و مادده‌ی به‌هیزکەر که‌نوه‌ش نیشانه‌ی ته‌پبوونی (Wettability) باش له‌ نیوانیان نیشان ده‌دات بۆ ئه‌وه‌ی کاریگه‌ری خراپی هه‌بی له‌ سه‌ر مادده‌ی به‌هیزکەر زیاد له‌وه‌ش پێویسته مادده‌ی به‌هیزکەر به‌ شیوه‌یه‌کی یه‌کسان له‌ ناو مادده‌ی بنچینه دابه‌ش بکری . مادده لیکدراوه‌کان له‌بواره جیاجیاکانی ژیان به‌کارده‌هینرین بگه‌ر له‌پیداویستیه‌کانی ناوماڵ ، پزیشکی ، پیشه‌سازی و کشتوکال تا ده‌گاته‌بوتشایی ئاسمان.

Reference:

* Donald R., fardeep P., The Science and Engineering of Materials, fourth edition, 2003.
 *S. abis, Advanced Composite and Technology , vol. 35, (1989), pp. 1-11.
 *Yoshinori nishida, Engineering Materials, vol3, no.5 2001, p.315.

به‌ره‌و پلانی نمونه‌یی بیناسازی له کوردستاندا



نه‌دازیار ی بیناسازی: سه‌لاحه‌ددین قادر

به‌شی یه‌که‌م

نه‌خشه‌ی نمونه‌یی بیناسازی به‌شیکه له پلانی نمونه‌یی شار له خستنه به‌رچار و ره‌چاوکردنی ئەم خالانه‌یی خواره‌وه له‌کاتی پلانداناندا دیته‌دی:

- کاری مه‌رجه‌کانی ئاو و هه‌وا له‌سه‌ر ریژه‌ی به‌کاره‌ینانی وزه له‌ باله‌خانه‌ دا
- پاراستنی خانوو له‌ گه‌رمی هه‌وین و ساردی زستان.
- پاراستنی هه‌راو ده‌نگه‌ده‌نگ له‌ خانوودا.
- هاندانی خه‌لك له‌ به‌کاره‌ینانی كه‌ره‌سته‌ی بیناسازی گونجاو بۆ كه‌ش و ئاووه‌ه‌وای كوردستان.
- گۆرانكاریه پنیوسته‌کانی باله‌خانه و چواره‌وه‌ری.
- چۆنیتی پاراستنی خانوو له‌ تیشکی خۆری راسته‌وخۆ له‌ مانگه‌ گه‌رمه‌كاندا.
- کاری مه‌رجه‌کانی ئاو و هه‌وا له‌سه‌ر ریژه‌ی به‌کاره‌ینانی وزه له‌ باله‌خانه‌دا

به‌دریژایی کات له‌هه‌ر سووچینکی گۆی زه‌وی شیوه‌یه‌ك له‌ ستیلی خانوو له‌ لایه‌ن بیناساز و وه‌ستا و خانووسازانه‌وه‌ داهینراوه‌ كه‌ له‌ گه‌ل تۆپۆگرافی ناوچه و ئاو و هه‌واكه‌ی گونجاندراوه‌. به‌داخه‌وه‌ له‌ بیناسازی تازه له‌ شاره‌کانی كوردستاندا ژۆر به‌ كه‌می سه‌رنجی بیناساز و نه‌دازیاران بۆ ئەم بابه‌ته‌ گرنگه‌ راكیشراوه‌. دوور له‌ مه‌رجه‌کانی ئاو و هه‌وای شاره‌كان، شیوه‌ی خانوو و باله‌خانه‌ی وا ماتۆته‌ کایه‌وه‌ كه‌ له‌ گه‌ل ئاو و هه‌وای ناوچه‌كه‌ ناگونجی، به‌لكه‌ له‌ بنه‌ره‌تدا بۆ شوینینکی تر داهینراوه‌. به‌ گۆیره‌ی شاره‌زایی و تاقیکردنه‌وه‌ی خۆم له‌ وولاتدا نه‌دازیاران و شاره‌زایی بیناسازی به‌كه‌می هه‌لبژاردنی ناوچه‌ی باله‌خانه و شیوه‌ی پلانی خانوو و پیکهاته‌كه‌ی له‌سه‌ر بنچینه‌ی وزه‌ داده‌ریژن كه‌ له‌ نه‌جاییدا ئەم شیوه‌ ناله‌باریه‌ی ئەمۆزی بیناسازی ده‌كه‌وێته‌ به‌رچارو، كه‌ سه‌رتاسه‌ری شاره‌کانی كوردستانی گرتۆته‌وه‌.

به‌داخوه نه‌اندازيار و ئلرشيتيكتان زۆر به كه‌می بيريان له كارپايي سرووشي بۆ به‌كارهيناني وزه‌ی كه‌م دژ به گه‌رمی هاوين و ساردی زستان له خانوه‌كاني ناو شاره‌كان كردۆته‌وه. نه‌وه‌ی كه زۆر گرنگی پێ دده‌ن ئه‌ويش جوانی شيوه‌ی ناوه‌وه و دهره‌وه‌ی خانوو و باله‌خانه‌كانه، كه خاوه‌ن مال ناچار ده‌كهن پاره‌یه‌کی زۆر بخاته به‌ر ده‌ست بۆ سازدان و جيبه‌جيكردنی بيروپاي نه‌اندازيار، يا به‌پيچه‌وانه‌وه بۆ جيبه‌جيكردنی خواست و مرامی خاوه‌نه‌كه‌ی.

دامه‌زاندنی ئاميري تايبه‌تی بۆ دروست كردنی وزه‌ی كاره‌بایي له تيشکی خۆر بۆ به‌كارخستنی ئاميره‌كاني ناو مال وهك ئيركۆنديشن و سه‌هۆلدان (سه‌لاج) و پانكه و گلوپ و هم‌مو ئاميره‌ ئه‌ليكترونيه‌كان، هه‌روه‌ها به‌رز كردنه‌وه‌ی ديوار بۆ كارپايي پاراستنی خانوو له تيشکی گه‌رمی خۆر و هه‌وا گيره‌وه و كه‌م كردنه‌وه‌ی شيئي ناوه‌وه به‌ كاری نه‌اندازياران ده‌زانم هه‌ر له سه‌ره‌تای نه‌خشه‌كيشاناياندا. سه‌وزكردنی خانوو و چوارده‌وره‌كه‌ی به‌ چاندنی روه‌کی جۆراوجۆر و دامه‌زاندنی سه‌وزی ئاو و سازدانی شيوه‌یه‌کی گونجاو له ئالوگۆركردنی هه‌وا واته سووپانه‌وه‌ی هه‌وا به‌ ناو مالدا بۆ فينككردنه‌وه‌ی هه‌واي ژوره‌كان به‌ تايبه‌تی له مانگه‌كاني كۆتايي به‌هار و سه‌ره‌تای پاييزدا له كاره‌ پيويستيه‌كاني بيروكه‌ی بيناسازی ده‌ژميردري. ئه‌م كارانه هه‌ر هه‌مووی بۆ كه‌مكردنه‌وه‌ی به‌كارهيناني وزه‌ی كاره‌بایي له مالدا، هه‌روه‌ها سازدانی وزه‌ی سه‌ربه‌ستی ناو مال‌كه‌ قورسايي له سه‌ر به‌كارهيناني وزه‌ی گشتی شار كه‌م ده‌كاته‌وه چونكه وزه دروست كردن له كوردستاندا كاريکی هينده ئاسان نييه، بۆي پيويستمان به كه‌م سه‌رف كردنی وزه هه‌يه.

نه‌ركه‌كاني ئارشييتنت له پلاندا نانی خانوو به‌ره و باله‌خانه له سه‌ر بنچينه‌ی نه‌م خالانه‌ی خواره‌وه‌دا ده‌بی:

- ئاراسته‌ی باله‌خانه

له نه‌خشه‌كيشانی خانوو يا باله‌خانه پيويسته ريره‌و و ئاراسته‌ی سووپانه‌وه‌ی خۆر به‌ ووردی ره‌چاو بكری، هه‌روه‌ها خانوو له‌گه‌ل ته‌رازووی چوارده‌وره‌كه‌ی له باری ئاووه‌وا و توپۆگرافي ناوچه و ئاو و شێ و هه‌وا و سه‌وزايي هه‌لبه‌سه‌نگيندري. ده‌بی شويني خانوو وا ده‌ستنيشان بكری كه له هاويندا راسته‌وخۆ زۆر تيشکی خۆری به‌ر نه‌كه‌وێ. به‌لام له زستاندا به‌ گوپه‌ره‌ی توانا پيويسته خۆر به‌ر هه‌ندێ لای خانوو بکه‌وێ كه بپيته هۆی به‌رزكردنه‌وه‌ی پله‌ی گه‌رمایي ناوه‌وه‌ی خانوو. شاره‌كاني كوردستان به‌ گشتی له‌زستاندا ساردن بۆيه پيويسته باله‌خانه‌كان وا ئاراسته بكرين كه هه‌ندێ كات به‌ تايبه‌تی ئتواران كاتی كه پۆژ به‌ره‌و ئاوابوون ده‌چي، تيشکی خۆريان به‌ر بکه‌وێ. هه‌روه‌ها له‌به‌ر زۆر گه‌رمی مانگه‌كاني هاوين نايي رووبه‌ری په‌نجه‌ره‌ فراوان بكرين به‌لكو پيويسته په‌نجه‌ره‌ی بچوك به‌ گوپه‌ره‌ی قه‌واره‌ی خانوو هه‌لبژيردري، ده‌بی ده‌ست به‌رداری رووی گه‌ره‌ی شووشه‌ بين چونكه له ئه‌نجامي گه‌رمی هه‌واي دهره‌وه كه ده‌گاته زياتر له 44-45 ی سه‌دی ده‌بی به‌رده‌وام وزه‌ی زۆر سه‌رف بكری بۆ فينك كردنه‌وه‌ی هه‌واي ناو ژوره‌كان.

بۆ كه‌م كردنه‌وه‌ی تيني راسته‌وخۆی رۆژ له‌سه‌ر خانوو به‌ گشتی و كه‌سانی ناو مال به‌ تايبه‌تی، پيويسته سوود له تاقيكردنه‌وه و نه‌زمونی كۆنی بيناسازی ميلله‌ته‌كه‌مان و ميلله‌تانی ناوچه‌ی ميزپۆتاميا و رۆژه‌لاتی ناوه‌پاست له ريكخستنی ژووری دانيشتن روه‌و باكوور و ژووری نووستنيش روه‌و رۆژه‌لات وه‌ربگيری چونكه ئه‌و هۆدانه‌ی كه ئاراسته‌ی رۆژه‌لات وه‌رده‌گرن پاش نيوه‌رۆيان وورده وورده له‌به‌ر وون بوونی خۆر له‌م روه‌وه‌ گه‌رمی بزر ده‌كهن و فينك ده‌بنه‌وه به‌ تايبه‌تی بۆ نووستنی دواي نيوه‌رۆيانی هاوينان زۆر ده‌گرنجین. له باشيه‌كاني ژووری دانيشتن روه‌و باكوور نه‌وه‌يه كه ته‌واوی رۆژه‌كاني هاوين دوور ده‌بيت له راسته‌وخۆی تيشکی خۆر. ده‌كری ژووری دانيشتن روه‌و خواروو ئاراسته بكری، به‌لام ده‌بی به‌ر له مانگه‌كاني هاوين بكریته‌وه بۆ وه‌رگرتنی هه‌ندێ كارپايي تايبه‌تی بۆ دووركردنه‌وه‌ی له تيشکی خۆر.

رووی ديوی خوارووی باله‌خانه تيشکی خۆری زۆر به‌ر ده‌كه‌وێ، بۆي پيويسته له سه‌ر بيناساز به‌ قوولی به‌ر له چۆنيتی دوور كردنه‌وه‌ی رووی دهره‌وه‌ی خانوو له راسته‌وخۆی تيشکی رۆژ به‌ ريگای چاندنی دره‌خت و لاواوه و روه‌کی تر بکاته‌وه. هه‌روه‌ها ريگای تريش هه‌يه بۆ چاره‌سه‌ركردنی نه‌م خال، ئه‌ويش سازدانی ژووری دانيشتنی زستانه و هاوينه‌يه هه‌ر له كاتی نه‌خشه‌كيشانی خانوودا.

- شيوه‌ی باله‌خانه

شيوه‌ی باله‌خانه و قه‌واره‌ی ناوه‌وه‌ی رۆلی زۆر گرنگ له بری به‌كارهيناني وزه‌ی كاره‌با و نه‌وت له ناو خانوودا ده‌بينن چونكه به‌ ريگای رووی دهره‌وه‌ی باله‌خانه هه‌ر له ديوارو په‌نجه‌ره و ده‌رگا نه‌ك ته‌نيا گه‌رمایي هاوينه به‌لكو ساردی زستانه‌ش ديته ئالوگۆر

كردن. واتە كەم كىردنەۋەى رووبەرى دەرەۋەى خانوۋى لە ئەرگە گىرگەكانى ئىندازىبار و بىناسازانە لە نەخشە كىتاشاندا. بۇ نەمۇنە ھەلبۇزاردنى شىۋەى خىر بۇ خانوۋى باشتىن بىرپارە لە بوۋارى بىنا تاناندا، ئەۋەشيان مەرىكىگى بەرچاۋى مەرجەكانى ئىنگە بە. جىبە جىكردنى ئەم خالەش كارىكى ھىندە ئاسان نىيە، بۇيى پىۋىستە پەنا بەردىتە بەر كارپاۋى تىر بۇ كەم كىردنەۋەى كارى راستە وخۇى گەرمىي و سەرمىي لە سەر خانوۋدا.

- رىكخستى ژۇورى خانوۋ و بالە خانەى جىنشىن

ئەۋ ژۇورانەى كە راستە وخۇ تىشىكى خۇردىان بەر دەكەۋى پىۋىستىيان بە وزەى ژۇورى كارەبا ھەيە بۇ فېنك كىردنەۋەىيان لە ھاۋىندا، بەلام بە پىچەۋانەى مانگەكانى زىستان پىۋىستى كەمىيان بە وزە ھەيە بۇ گەرم كىردنەۋەىيان، ئەگەر بەراۋوردىان بەكەن لەگەل ئەۋ ژۇورانەى كە تىشىكى خۇردىان كەم بەر دەكەۋى. لىرەدا لىكدانەۋەى بەك دىتە پىتەۋە، ئەۋىش بىرىتە لەۋەى كە ژۇورى دانىشتىن بەتايىبەتى و نوۋستىن بە گىشتى ئاراستەى خواروۋ و خواروۋى رۇزەلات و رۇزئاۋا ۋەرىگىن. ھەرچى ئاۋدەست و چىشتاخە و ژۇورى زەخىرە و كۆگەى مائە روۋە باكوور ئاراستە بەرگىن. بەلام ئەم جۇرە رىكخستەنى ژۇورەكانى خانوۋ و بالە خانەكانى جىنشىن بۇ ۋولاتى ھاۋىن گەرم و زىستان ساردى كوردستان دەست نادەن چۈنكە ھاۋىن لە كوردستاندا دىرژە و نىزىكەى شەش مانگ گەرمىي دىرژە بە كارى خۇى دەدات، بەلام ھەرچى مانگەكانى زىستانە تەنبا سى مانگ بەردەۋام دەبىت، بۇيى ۋەك لە ئاراستەى بالە خانە روۋمان كىردەۋە پىۋىستە ھەر لەسەر تىۋرى كۆنى مىللەتانى مىزۇپۇتاميا بەمىننەۋە لە ئاراستە كىردنى ژۇوركانى ناۋ مائە و بالە خانە گىشتىەكان. ھەرۋەھا دەرگەى دەرەۋەى خانوۋ راستە وخۇ نەچىتە ناۋ مائە، بەلكو بە دىلەپەك واتە ژۇورىكى بچوۋكى چۈنە ژۇورەۋە دەست پى بكات ۋەك چۈن لە كوردستان باۋە. نابى ژۇورى دانىشتىن و مېۋانان لە قاتى سەرۋەى خانوۋ دابىرئى، چۈنكە قاتى سەرۋە ۋەك پارىزەرىك دۇ بە تىنى گەرمى ھاۋىنە و ساردى زىستانەى ژۇورەكانى ژىر خۇى دەپارىزى و دوورىان دەكاتەۋە لە راستە وخۇى تىشىكى رۇز. بەگۈپىرەى تۋانا پىۋىستە ئەۋ ژۇورانەى كە بۇ مەبەستى دانىشتىن و نوۋستىن و خوارىن بەكاردىن لە نەۋمى خوارەۋەى خانوۋ دابىرئىن و جىگەيان بەرگىتەۋە. ھەرۋەھا دەكرى گىرگەى بە نەخشەى خانوۋى ژىر زەۋى دار بەرئى كە بۇ ناۋچەى خۇمان كەلكى زۇردىان بەتايىبەتى لە مانگەكانى گەرمى ھاۋىندا ھەيە. نەخشەى ژىرەمىن پىۋىستە بە شىۋەى بەك دابىرئى كە بە ئاسانى رۇلى بەكارھىتەنى لە ھاۋىن و زىستاندا بىتە گۈپىن. ژىرەمىن بە ھاۋىنان فېنكە، ئەۋىش بە حوكمى ئاۋى ژىر زەۋى و دوورى لە راستە وخۇى تىشىكى رۇز ھەرۋەھا زىستانانىش گەرمترە و گەرمى باشتى دەپارىزى.

- رىكخستى پەنجەرەى بالە خانە و ھەلبۇزاردنى گەۋرەى گونچاۋىان

جۇرى پەنجەرە يا شىۋەى ئاراستە كىردنى رۇلى زۇر مەزن لە ئالوگۈپى ھەۋاى ناۋەۋەى خانوۋ و لەبار كىردنى بۇ خۇشگۈزەرانى و تەندروۋستى، دەگىرئى ھەرۋەھا رىگا گىرتن لە پەيدا بوۋنى شىۋى دىۋار و مېچ و بىمچىدا دەبىت. ئەۋ پەنجەرەنى كە دەپۋاننە خواروۋ گىرگەى زۇردىان لە رۇزانى ساردى زىستاندا ھەيە، ئەۋىش بە رىگادانى ھاتنە ژۇورەۋەى تىشىكى خۇر بۇ ناۋەۋەى ژۇورەكان. ھەرچەندە پەنجەرە راستە وخۇ تىشىكى رۇزى بەركەۋى ئەۋەندە پىۋىستە رووبەرەكەى بچوۋك بەرگىتەۋە بەتايىبەتى لە مانگەكانى ھاۋىن كارى رۇزى لە ھاتچۇى گەرمىي لە نىۋان ناۋەۋە و دەرەۋەى خانوۋ دەكات. ئەۋ پەنجەرەنى كە راستە وخۇ لە خانوۋ يا بالە خانەدا ئاراستەى خواروۋ ۋەردەگىن پىۋىستە بۇ مانگەكانى ھاۋىن لە راستە وخۇى تىشىكى رۇز بە دامەزاندنى خەپەنگ يا دەپابەى دار يا دروۋست كىردنى دەپابەى ناۋاخن كراۋ بە پوۋش، ھەرۋەھا پاراندنەۋەى دىۋار بە لاۋاۋە پىپارىزىن. لە بەشى داھاتوۋدا بە دىرژى باسى ئەم بابەتە گىرگە دەكەم.

• پاراستنى خانوۋ لە گەرمى ھاۋىن و ساردىي زىستان

خانوۋ دروستكردن تەنبا بىرىتى نىە لە بەزىكردنەۋەى پەيكەرى بىنا و دانانى دەرگا و پەنجەرە، بەلكو لە ھەموو قۇناغەكانى سازدان زىانيدا دەكەۋىتە ژىر پالە پەستقى كارى فىزىۋاى كە ئەۋەشيان ۋەك ھۆكارىكى پىشت گۇپخراۋ لە ۋلات دەكەۋىتە بەر چاۋ. جا بۇيى لە پلاننانان و كارى دىتلىلى خانوۋ و جىبە جىكردندا پىۋىستە بىناساز شارەزايىكەى باشى لە بوۋارى فىزىۋاى بىناۋە ھەيە. ھەر ھەلەپەكى فىزىۋاى زىانى بىنا و بەشەكانى ھەرۋەھا بەكارھىتەنى وزەى زۇر زىادى بە داۋەيە. شىۋەى تازەى بىناسازى و شىۋەى دەرەۋە و بەكارھىتەنى جۇرى كەرەستە ناكرى بىتە تاكە ھۇى ھەلسەنگاندنى بالە خانە ئەگەر ھاتوۋ لايەنە فىزىۋاىكەى فەرامۇش بەرگى. بۇيى پىۋىستە لەسەر ئەندازىبارى بىناساز شارەزايىكەى باشى لە بوۋارەكانى فىزىۋاى بىنادا ھەيە، كە لە تەۋاۋى ھەنگاۋەكانى بىنا يارمەتى

دەدات و بىنچىنە كانى لە چۆنىتى دروستکردنى دا دەخاتە كار. قۇناغە كانى ئەمىرى سەزىدەنى بىنا لە كوردستاندا، وەك شىۋەى بىنا دروستکردنى پىش زىاتر لە شەست سالى ئەوپوپايە، چونكە ئەو كاتە بىر زىاتر لە تەواوكردن و ئەنجامدانى دەكرایەو، ھەر ھەرزە گرنكى بە پوانەتى خانوو بالەخانە ھەكان دەدرا، كەچى لایەنە فیزیایە كەى فەرامۆش كرابوو و بىرى لى ئەدەكرایەو، ھەر ھەرزە شارەزایشیان لەم بارەىو ھەرزە نۆز نۆز كەم بوو. بەلام ئەمىرى لایەنى فیزیایى بىنا ھەر ھەرزە لایەنە كانى تىرى مېكانىكى بىنا و كارەبا و تەلەفون و پووناكى و گەرم كردنەو و ئاوى پاك و پىس ھتد... گرنكى زىاترى پى دەدرى.

ئەو ھەرزە پىناسى خانوو دا بۆمان پوون دەبىتەو ھەرزە بىتتە لە پاراستنى مەزۇلە گەرمە و سەرما و با و باران و بەفر و تەرزە ھەر ھەرزە ماو ھەرزە چەند سالىكە لە ھەرزە و دەنگە دەنگى لایەنە كانى ھاتوچۆ. كەواتە دەبىن كارى پاراستنەكە بە شىۋەى كەى زانستى ئەنجام بەدرى، نەك تەنبا كارى پاراستنى مەزۇلە گىناھە بەرمانى تىرى بە گەرمەى ھاوینە و سەھۆلە بەرمانى چلەى زستان بە وزەى كەم، بەلكو پىوئىستە خانووش پىارزىرى بۆ درىز كردنەو ھەرزە تەمەنى.

ئامرازە كانى پاراستنى خانوو لە گەرمە و سەرما زۆر، لەوانە پىكخستنى ئاراستەى بالەخانە و ژور و ژورەكانە پو ھەرزە ھەر ھەرزە بەكارھىنانى ھەرزە پو ھەرزە لاولاۋەى لە پاراستن و دور كردنەو ھەرزە پىكەرى خانوو لە تىشكى راستەوخۆى خۆردا، يا داپۆشىنى دىۋى دەروھى دىۋارە بە مادەى نەگە پەنەرى وەك تەپەنۆرى تاپتەتى پىشالى و كۆنېر كردنى دەرگا و پەنجەرەكانە. بەلام ئىستا بابەتى ئىمە بىتتە لە كۆنېر كردنى خانوو و بالەخانە ھەكان بە مادەى تەبەنۆرى بۆ پاراستنى لە گەرمەى ھاوینە و سەرما و سۆلى زستان.

چۆنىتى گواستنەو ھەرزە گەرمەى

گەرمەى بە سى شىۋە بلام دەبىتەو :

- 1 رىگەى بە پەك گەبىشتنى راستەوخۆ: گەبىشتنى گەرمەى بە رىگەى بە پەك گەبىشتنى دوو تەن ئەنجام دەدرى. بۆ نمونە ئاسن مادە پەكە باشى گەرمەى گە پەنەرە بەلام پىچەوانەكەى مادەى تەپەنۆرە، كە گەرمەى گە پەنەرەكى زۆر خەراپە.
- 2 رىگەى بە پەك گەبىشتنى ئاراستەوخۆ Convection: گەبىشتنى بە رىگەى مادەى ناوھند ئەنجام دەدرى. لەوانە ئاوى شوشە وەك لە وىنەى خوارو ھەرزە روون كراو تەو. ئەو ھەرزە سى جۆرى ھەى:
 - كۆنېكشنى بەرەللا: ئەو پىش خۆى لە بەرزبوونەو ھەرزە گەرمەى لە تەنكى گەرم دا دەنوئى.
 - كۆنېكشنى زۆرەملى: كە لە شىۋەى باى پانگە خۆى دەنوئى.
 - كۆنېكشنى تىكەل.

3.0 رىگەى تىشكى گەرمەى: لەم رىگەى دا گەرمەى بە شىۋەى شەپۆلى ئەلىكترۆمۇگناتىسى روى دەروھى تەنى پەق ئەنجام دەدرى، واتە بە گەرم بوونەو ھەرزە تەنكى رەق گەرمەى بە شىۋەى شەپۆلى لى جىا دەبىتەو. ئەو تەنەى كە شەپۆلى گەرمەى بەرەكەوئ بە شىكى بە شىۋەى توانا شەپۆل دەدرتەو، بەشەكەى تىشە لە شىۋەى مژىن Absorbtion دەگۆردى بۆ گەرمەى و بەشى سىتتەمىش دەچىتە ناو مۆلىكۆلەكانى تەنەو واتە Transmission.

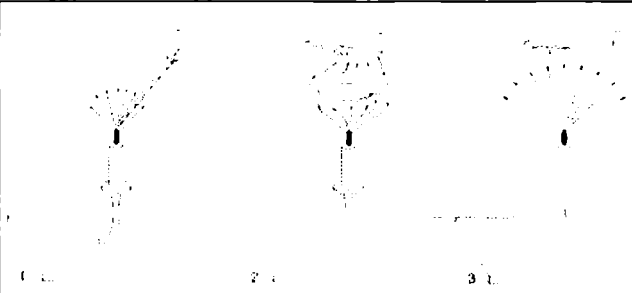
	<p>1 گەرمەى بە رىگەى راستەوخۆ لە ناگرى مۇمەو دەگوزرتەو بۆ تەل نەن، لە وىشەو بۆ دەست</p> <p>2 گەرمەى بە رىگەى كۆنېكشنى لە ناگرى مۇمەو بە رىگەى ھەو دەگوزرتەو بۆ دەست</p> <p>3 گەرمەى مۇم بە شىۋەى تىشە دەگاتە دەست</p>
<p>شىۋەكانى گواستنەو ھەرزە گەرمەى</p>	

پاراستنی گهرمای بینا

یکک له سیفه ته کانی گهرمای بریتیه له رویشتنی له شویتنی گهرموه بۆ شویتنی سارد تر تا یه کسانن له پلهی گهرمای هردوو لا دا بیته کایه وه. له زستان دا گهرمای له ناوه وهی خانوو دهگوازیته وه بۆ دهره وهی، بۆ نه وهی گهرمای ناوه وه به شیوه یه کی چه سپاو بمینیته وه پیویسته بده وهام ناوه وهی خانوو به زویای نهوت یا کاره با یان غاز گرم بکریته وه که نهوشیان ون کردنی وزه ی زوری کاره با یا نهوت و غازی بده وه یه. به لام هرچی له مانگه کانی هاوینه به پیچه وانوه گهرمای له دهره وهی خانوو هه ول ددهات بیته ناوه وه، به حوکمی نه وهی که هه وای ژوره کان به پانکه ساردکه ره وه یا نیرکوندیشن فینک دهرکریته وه به م شیوه یه پلهی گهرمای ژوره کان به رز دهنه وه هه ره ها په یکه ری خانوش که راسته وخق تیشکی زوری بهر ده که وی داغ ده بیته، نهوشیان دزی ناره زوو و خواستی نیته یه. جا ده بی نیته بده وهام پلهی گهرمای هه وای ژوره کان به و نامیزانه ی باسکران نزم بکه ینه وه، که نهوش وزه یه کی زوری گهره که. ده بی دیوار و سه ریان و میچ و بنمیچ و په نجه ره و دهرگا کان وا ساز بدرین که له مانگه کانی گهرمی هاویندا روزهانه چه ند جاریک نامیزه کانی فینک که ره وه بیته کوزاندنوه و ماوه یکی دریز پلهی ساردی ژوره کان پاریزین. جیولانه وهی گهرمای له هردوو ناوه ندا له لایه که به ریگای ترانسسمیون، که به چونه ژوره وهی گهرمای بۆ ناو مؤلیکیوله کانی ته نی دیوار یا بنمیچ و بان نه نجام دهری، له لایه کی تره وه به ریگای بوشایی و کون و که له بهر و دهرگا په نجه ره کانه وه دیته کایه وه. گوزانی گهرمای بریتیه له کرداریکی فیزیای که ناتوانی به ته وای بن بر بکری، به لام دهرکری به دانانی ماده ی زور نه که یه نه ری وه که ته په دزی ریشالی له دیوی دهره وهی دیوار و سه ریان زور که م بکریته وه.

له نه نجامی ئالوگری گهرمای له که ل چواره وردا به ریگای جیوازه وه خانوو وزه وون دهکات هه ره ها هر به م ریگایانه شه وه وزه ی تازه ی ده ست ده که وی، وانا وونکردن و ده ستکه وتنی وزه ی گهرمای به چه ند شیوه یه که وه نه نجام دهری که به دریزی له بابته ی پاراستنی باله خانه له گهرما و سه رما باسیان لیوه کرا. ئالوگری گهرمای له نیوان باله خانه و چواره وره که له بابته گرنه کانی بیناسازی سه رده می ده ژمیردی.

مه به ست له پاراستنی گهرمای بینا بریتیه له که مکردنه وهی ئالوگری گهرمای له نیوان ناوه وه و دهره وهی خانوو. نه نجامی پاراستنی گهرمای زور شتی تری به دواوه یه، له وانه دورکردنه وهی به شه کانی بینا له شتی و ته پای گیربوی ناو خانوو و دورکردنه وهی که په هه لیتانی بنمیچ و سوچه کانی دیوار و که می وزه سه رف کردن و گهرم راگرتنی ژوره کانه بۆ ماوه ی دریز. له زیانه کانی شتی و بوونی په له ی شیدار له دیوار و بان و بنمیچه کانی خانوو و بناغه ده که ریته وه بۆ نه پاراستنیان له ناوه وای چواره ور. پاراستنی گهرمای خانوو نه م سوودانه ی خواره وهی هه یه:

- 1 بۆ ته ندروستی و ساغله می مرؤف له و ژورانه ی که روزه کاتی به سه ر ده با
- 2 به رزبونه وهی زخی خانوو و که مکردنه وهی خهرجی چاکردنه وه و گوزانکاریه کانی
- 3 که مکردنه وهی زبانی خانوو که له نه نجامی به رز بونه وه و نزم بوونه وهی پلهی گهرمی دیته کایه وه

چه ند بیناسه یه کی زانستی فیزیای

- هکاری په پینه وهی گهرمای Heat transition coefficient (K)

به بری K ده ناسری، نه م بره ته نیا بۆ هه لسه نگانندی توانای کونپر کردنی ماده ی نه که یه نه ری دیوی دهره وهی دیوار به کار دیت، هه ره ها له شیکردنه وهی پیویستی بینا به گهرمای زوی گهره ی خوی ده بینتی. نه م بره له هه موو به شه کانی بینا دیته به کاره یان، هر له دیوار و بنمیچ و بان و نه رزی خانوو. به یارمه تی نه م بره سنوریک بۆ وونکردنی گهرمای به ریگای ترانسسمیشن دا دهری. په پینه وهی گهرمای له به شیکی باله خانه که وه ده که ویته سه ر نه ستوری و توانای گه یاندنی گهرمای که ره سته ی به کاره اتوو. به زیادبوونی چپی که ره سته ی بیناوه توانای گواسته نه وهی گهرمایان زیاتر ده بیته. به که مکردنه وهی ژماره ی گهرمی گه یاندن کاری نه که یه نه رایه تی که ره سته کان باشت ده بیته و زیاتر پاریزگاری پلهی گهرمای له په پینه وه دا ده که ن.

بىرى K ئەو بىرە گەرمىيە دەستىنشان دەكات كە لە يەك مەتر دووجاى بەشىكى خانوو دەپەپتەو، كاتىك جىاوازى پلەى گەرمىيە ھەردو ناوئەندەكان خۆى لە يەك كىلغىن بەت. ئەم بېرەش بە يارمەتى ھاوكتىشەى خوارەو دەستمان دەكەوئ:

$$K = 1 / (1/\alpha n + 1/\lambda + 1/\alpha d)$$

$$1/\alpha n = \text{بەرھەلىسى پەپىنەوھى گەرمىيە دىوى ناوھوھى دىوار}$$

$$1/\lambda = \text{بەرھەلىسى پىدانی پەپىنەوھى گەرمىيە}$$

$$1/\alpha d = \text{بەرھەلىسى پەپىنەوھى گەرمىيە دىوى دەرەوھى}$$

دو تېپىنى دەريارەى نرخی K :

- ھەرچەندە نرخی K كەم بىت شىوھى پاراستنى گەرمىيە باشتر دەبىت و وزە كەمتر سەرف دەكەئ

- بە بچووك بوونەوھى نرخی K واتە بەرز بوونەوھى پاشەكەوت كەردنى وزە

لە ھەلسەنگاندنى تەواى بەلەخانەك، لە تەك زانىنى نرخی K پىوئىستمان بە زانىنى شىوھ و چۆنىتى پاراستنى لە شى و دەستىنشان كەردنى بوونى كۆن و كەلەبەرەكانى ھەپە.

- بەرھەلىسى چوونەئورەوھى گەرمىيە $(1/K)$ Resistance to heat transmission

بىرىتە لە ھەلگەپاندەوھى نرخی K ، واتە $1/K$. كارى بەرھەلىسى پەپىنەوھى گەرمىيە لە ناوھوھ بۆ دەرەوھە يا بە پىچەوانەوھ دەكات.

- بەرھەلىسى پىدانی پەپىنەوھى گەرمىيە $(1/\lambda)$ Resistance to heat transmissibility

لېرەدا مەبەستم لە بەرھەلىسى دىوار و چىنى مادەى نەگەپەنەرە لە بەرھەلىسى كەردنى پىدانی پەپىنەوھى گەرمىيە. پەپىنەوھى گەرمىيە لە ناو دىواردا بە رىگای بەپەك گەبىشتنى راستەوخۇ ئەنجام دەدەئ. جا بۆئى بوونى چىنىكى چوار سانتىمەترى ھەوا ئۆد كەنگە بۆ بىرىنى بەردەوامى گواستەوھى گەرمىيە.

- بەرھەلىسى پەپىنەوھى گەرمىيە $(1/\alpha)$ Heat resistance

چىنى ھەواى سەر دىوى ناوھوھ و دەرەوھى دىوار پۆلى كەنگە لە رىگا دان و نەدانى پەپىنەوھى گەرمىيە ھەك ھۆكارىكى يارىدەدەر لە ھەردو ناوئەندەكان دەبىنى. بە جولاھەوھى ئۆرى مۆلىكىولەكانى ھەوا پەپىنەوھ و ئالوگۆپكەردنى پلەى گەرمىيە زىاتر ئەنجام دەدەئ. كە ئەوھىشان دوو دىوى ھەپە :

- بەرھەلىسى پەپىنەوھى گەرمىيە دىوى دەرەوھى دىوار كە ھىماى $1/\alpha d$ ى دەدەپنى.

- بەرھەلىسى پەپىنەوھى گەرمىيە دىوى ناوھوھى دىوار كە ھىماى $1/\alpha n$ ى دەدەپنى.

پۆلى مادەى نەگەپەنەر لە گواستەوھى گەرمىيە دا

لەم دوو نمونانەى خوارەوھەدا پۆلى مادەى نەگەپەنەرمان لە پاراستنى پلەى گەرمىيە ناوھوھى خانوو بۆ پوون دەبىتەوھ. دەبىنىن چۆن مادەى نەگەپەنەر ھەك رىگەك لە دىوى دەرەوھى دىوار لە پىش ھاتوچۆى گەرمىيە دەوھستى و خىزىيى جولاھەوھى گەرمىيە كەم دەكاتەوھ:

نمۇنەى بەكەم : دىوارى دەرەوھە لە كەپوچى بەزى كوندار دروست كراوھ و گەچكارى نەكراوھ.

$$S = \text{ئەستورى دىوار}$$

$$S = (1/\lambda) \text{ بەرھەلىسى پىدانی پەپىنەوھى گەرمىيە } 1.42 \text{ K/W m}^2$$

$$1/\alpha d = \text{بەرھەلىسى پەپىنەوھى گەرمىيە دىوى دەرەوھە } 0.13$$

$$1/\alpha n = \text{بەرھەلىسى پەپىنەوھى گەرمىيە دىوى ناوھوھە } 0.04$$

$$(1/K) = \text{بەرھەلىسى چوونەئورەوھى گەرمىيە } 1.59 \text{ K/W m}^2$$

$$1/1.59 \text{ (K)} = \text{بەرھەلىسى پەپىنەوھى گەرمىيە } 0.63 \text{ W/m}^2 \text{ K}$$

نمازبان

بهره‌آستی چوونه ژوره‌وهی گهرمایی دیوار بریتیه له کۆکراوهی هر سن چینی هه‌وایی ژوره‌وه و ناو دیوار و دهره‌وه‌یدا. جا به سه‌ره‌وژێر کردنی هۆکاری به‌پینه‌وهی گهرمایی ئەم فاکتوره‌مان ده‌سه‌ ده‌که‌وێ، که نه‌ویش پێوه‌ری باشی دیوار له پاراستنی پله‌ی گهرمایی ناوه‌وهی خانوو پیشان ده‌دات.

له نمونه‌ی خواره‌وه دا دیوار پێکهاتوه له چهند چینیک، جگه له چینی گه‌چکاری ناوه‌وه و دهره‌وه‌ی، دیوی دهره‌وه‌ی دیوار داپۆشراوه به چینیک له ماده‌ی نه‌گه‌یه‌نری پيشالی ته‌په‌دۆری که له دوا‌ی دا ده‌توانین نه‌ج‌امی هه‌ردوو نمونه له‌گه‌ڵ به‌کتر به‌راوورد بکه‌ین، ئینجا باشی ماده‌ی نه‌گه‌یه‌نرمان بۆ پوون ده‌بیته‌وه. دیوار هر له هه‌مان ماده‌ی که‌پووجی به‌ری کونداری نمونه‌ی پیشوو دروست کراوه.

$$K/W \text{ m}^2 \quad 0.02 \quad S1 = \text{گه‌چکاری ناوه‌وه}$$

$$0.41 \quad S2 = \text{دیوار}$$

$$2.00 \quad S3 = \text{پلیتی ماده‌ی نه‌گه‌یه‌نر}$$

$$0.04 \quad S4 = \text{گه‌چی دهره‌وه}$$

$$K/W \text{ m}^2 \quad 2.47 = (1/\lambda) \quad \text{بهره‌آستی پیدانی به‌پینه‌وهی گهرمایی}$$

$$0.13 \quad 1/\alpha d = \text{بهره‌آستی به‌پینه‌وهی گهرمایی دیوی دهره‌وه}$$

$$0.04 \quad 1/\alpha n = \text{بهره‌آستی به‌پینه‌وهی گهرمایی دیوی ناوه‌وه}$$

$$K/W \text{ m}^2 \quad 2.64 \quad (1/K) = \text{بهره‌آستی چوونه‌ژوره‌وهی گهرمایی}$$

$$W/ \text{ m}^2 \text{ K} \quad 0.38 = 1/1.59 \quad (K) \quad \text{هۆکاری به‌پینه‌وهی گهرمایی}$$

نه‌ج‌امی هه‌ردوو نمونه‌ی سه‌ره‌وه بۆمان پوون ده‌کاتوه که به بیونی ماده‌ی نه‌گه‌یه‌نر له دیوی دهره‌وه‌ی دیوار نرخ‌ی K نزم ده‌بیته‌وه، نه‌ه‌شیان به‌لگه‌ی باشی تیۆری سه‌ره‌وه‌مان پیشان ده‌دات که ده‌لێ هه‌رچه‌نده نرخ‌ی K که م بیت هه‌روه‌ها شتیه‌ی پاراستنی گهرمایی باشتر ده‌بیت، وزه‌ش که‌تر بۆ سارد کردنه‌وه و گه‌رم کردنه‌وه‌ی ناو مال سهرف ده‌کری. هه‌ردوو نمونه‌ی سه‌ره‌وه له هیلکاری خواره‌وه پوون کراونه‌ته‌وه:

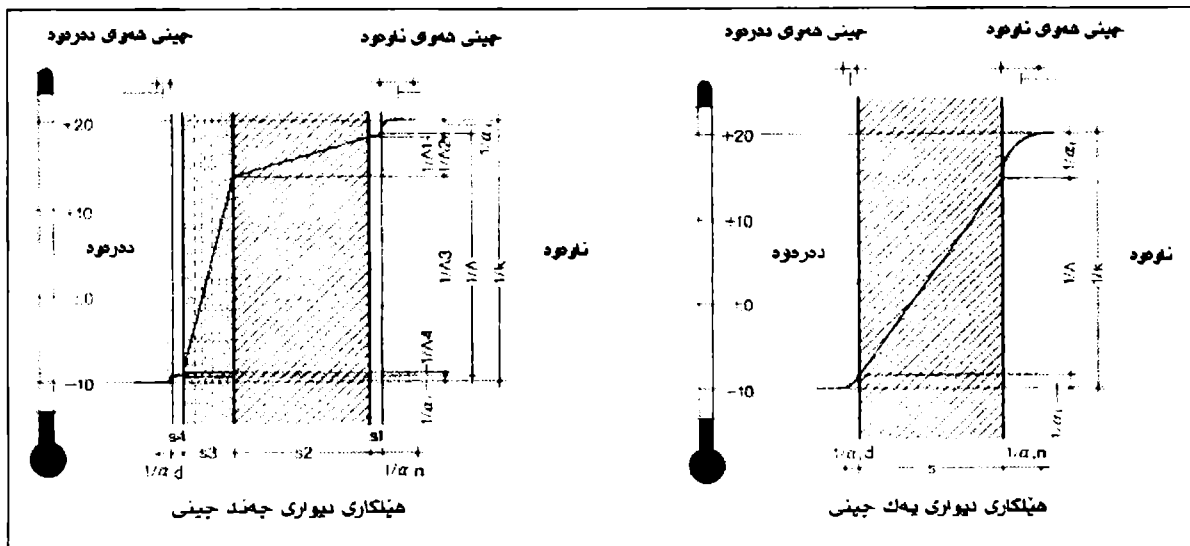

پێکهاتی دیواری چهند چینی

چهند شتیه‌یه‌کی جیاواز له دیواری زۆر چینییدا هه‌یه که ماده‌ی نه‌گه‌یه‌نه به زۆر شتیه نیشان ده‌کری و پێکهاتی دیوار دینیتته گۆرین. به یارمه‌تی ماده‌ی نه‌گه‌یه‌نری وه‌ک ته‌په‌دۆری پيشالدار یا که‌فی یا نیسه‌نجی ره‌ق که دیوار له ئالوگۆری هاتوچۆی پله‌ی گهرمایی

نه‌نازبار

ده‌پارټيزی و گه‌رمایی ناوه‌وی خانوو بۆ ماوه‌یه‌کی درټژ دټته پاراستن هه‌روه‌ها بېری وزه‌ی به‌کارهاتووش که‌متر ده‌بټته‌وه. واته سیفاته‌کانی دیواری پښ باشت ده‌بټت. ئەم جۆره دیوارانه‌ی که ئەستوریه‌که‌یان 30 سم ه، بېری K به‌گوټره‌ی تاقیکردنه‌وه ده‌گاته $0.50 \text{ W/m}^2 \text{ K}$.

به‌گوټره‌ی شوټنی چینی ماده‌ی نه‌گه‌یه‌نهر دوو شیوه له دانانی ئەم ماده‌یه هه‌یه، له‌وانه دانانی له دیوی دهره‌وه و دیوی ناوه‌وی دیوار که هه‌ر په‌کټکیان باشی و خه‌راپی خۆی هه‌یه. به‌لام به‌گوټره‌ی سه‌لماندنی زانستی پوون کراوه‌ته‌وه که به دانانی له دیوی دهره‌وه‌ی دیوار سوودی زیاتره و په‌یکه‌ری خانووی باشت پښ دټته پاراستن. نرخ‌ی K له هه‌ردوو باردا به نه‌گه‌په‌نهر ده‌مټنټه‌وه، به‌لام جیوازیه‌کانیان پۆلی خۆی له بواری پاراستنی ده‌نگ و فیزیوای بینی وه‌ک توانای بارگه‌کردنی گه‌رمایی و دروست کردنی خواری ناو له پووی دیوار و میچ و بنمیچدا ده‌بینن. وټنه‌ی خواره‌وه چه‌ند شیوه‌یه‌کی شوټنی چینی نه‌گه‌یه‌نهرمان له دیواردا پیشان ده‌دات:

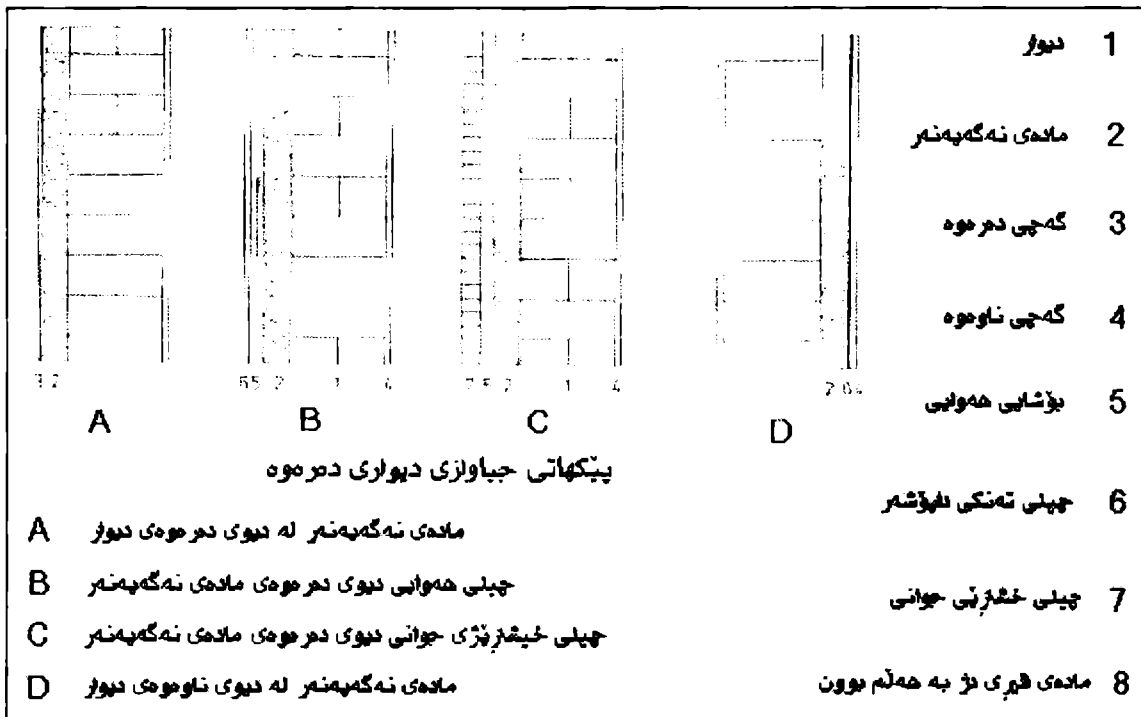

له وټنه‌ی A دا دیوی دهره‌وه‌ی دیوار به ماده‌ی نه‌گه‌یه‌نهر داپۆشهره، که ئەم سوودانه‌ی خواره‌وه‌ی هه‌یه :

- 1 ماده‌ی نه‌گه‌یه‌نه به ته‌واوی پووی دهره‌وه‌ی دیوار داده‌پۆشش و به هیچ شیوه‌یه‌ک کون و که‌له‌به‌ر له دوا‌ی خۆی له ته‌واوی دیواره‌که جڼ ناهټن، به‌تایبه‌تی له ناوچه‌ی میچدا.
- 2 خواری ناو له سه‌ر پووی دیوار له دیوی ناوه‌وه دروست نابن
- 3 سنووری به‌ستنی دیوار له مانگه‌کانی چله‌ی زستاندا هه‌ر له ناو خودی ماده‌ی نه‌گه‌یه‌نهر ده‌مټنټه‌وه. جا ده‌توانن پۆی ناو به ناو دیوار دابه‌ش بکرن و ترسی به‌ستنی نامټن.
- 4 به‌ری و نزمی پله‌ی گه‌رمایی ناو دیوار چ له هاویندا یا چ له زستاندا زۆر که‌مه
- 5 توانای هه‌لگرتن یا بارگه‌کردنی گه‌رمایی دیوار زۆر به‌رز ده‌بټته‌وه که کار له جیگه‌ری پله‌ی گه‌رمایی ژوره‌کان ده‌کات
- 6 توانای دیوار له دانه‌وه و وه‌رگرتنی شتی هه‌وای ناوه‌وه‌ی ژوره‌کان به‌رز ده‌کاته‌وه

خه‌راپیه‌کانی دانانی ماده‌ی نه‌گه‌یه‌نهر له دیوی دهره‌وه‌ی دیوار ئەمانه‌ن :

- 1 له ئەجما‌ی زۆر ئەستووری دیوار وزه‌یه‌کی زۆرمان گه‌ره‌که بۆ گه‌رم کردنه‌وه یا سارد کردنه‌وه‌ی دیوار

2.0 يەككە لە خەراپەكەنى مادەى كەفى رەق يا رېشائى خورى تەپەدۇرى ئەو بە كە دواى چەند هەفتە يەك توشى گىزۇ بوونەو دەبىت، جا بۆيى بە باشى دەزەم پېش بەكارهينانى بە چەند هەفتە يەك لە شوينى خانوو دابىرى تا شىوەى گىزۇ و چورچ بوونەو خۆى وەر دەگى، دواى ئەو بىتە بەكارهينان.

3.0 پاراستنى بەر دەوامى مادەى نەگە يەنەر لە باران و بەر و گەرمى هاوينا ن خەرجى بالەخانە بەرز دەكاتەو

4.0 لە مانگەكانى گەرمى هاوينا پلەى گەرمى پووى دەرەوەى مادەى نەگە يەنەر زۆر بەرز دەبىتەو بە تايبەتى ئەگەر دىوار راستەوخۆ هەتاوى بەر بگەوى. چارەسەرى ئەم چەلەمەيش بۆيەكردنى دىوى دەرەوەى دىوارە بە رەنگى كال.

لە وینەى D دا دىوى ناوەو دىوار بە مادەى نەگە يەنەر داپۇشراو، لە سوودەكانى :

1 خىزا گەرم كىردنەو هەواى ژوورەكان

خەراپەكانى دانانى مادەى نەگە يەنەر لە دىوى ناوەو دىوار ئەمانەن:

1 كەمى تواناى هەلگرتن يا بارگەكردنى گەرمى ئەویش لە بەر بچووكى قەوارەى مادەى نەگە يەنەرى دىوى ناوەو دىوار

2 درووست بوونى داپۇى خوناو لەسەر پووى ناوەو دىوار

3 ترسناكى درووست بوونى كە لە بەرى گواستەو دىوى گەرمى بە تايبەتى لە ناوچەى مېچ دا

4 لە مانگەكانى هاوينا پلەى گەرمى دىوار زۆر بەرز دەبىتەو بە پېچەوانەى زستان كە لەوانە بەگاتە ژىر سەفرەو

بۆيى دانانى مادەى نەگە يەنەر لە دىوى ناوەو دىوار تەنيا بۆ ئەو ژوورانە دەست دەدات كە زۆر كەم بەكار دەهينەن، لەوانە خانووى كۆتايى هەفتە يا خانووى توريستان كە گەرەكە زوور گەرم ببنەو. بۆيى بە دانانى مادەى نەگە يەنەر لە دىوى ناوەو دىوار سوودى تايبەتى خۆى هەيە.

چۆنئىتى داپۇشيني كە لە بەرەكانى دىوار و مېچ و بان و سەريان بۆ رېگرتن لە گواستەو دىوى گەرمابىدا:

لېزەدا مەبەستمان لەو كە لە بەر و سووچانە يە كە بە مادەى نەگە يەنەر باش دانەپۇشراون، گەرمابيان لى و ن دەبىت و بە ساردى دەمىنەو. بە بەرزبوونەو لە ناكاو پلەى گەرمى هەواى ژوور و رووبەپووبوونەو لە گەل ئەم پووبەرە ساردانە دەبىتە هۆى پەيدا بوونى داپۇى خوناو لەسەريان، جا بە درىژايى كات و كەم گۆرینی هەواى ژوور وور دە چىنى سەرەو رەنگى دەگۆپى و تاريك دەبىت، پاشدان پەلەى كەپو درووست دەكات كە خىزايى درووست بوونى دەگەوئتە سەر بەرزى شين لە هەواى ناوەو دىوى ژوورەكان كە هيدى هيدى دەچىتە ناو دىوار يا بناغە يان مېچەو و زيانى فيزياوى پى دەگە يەنەن. واتە بە بوونى ئەم جۆرە بۆشايانە نەك تەنيا گەرمى لېو دېتە وون بوون بەلكو زيانىش دەگە يەنەن بە بەشەكانى بىنا.

ئەم نمونانە لە خانوو و بالەخانەكانى لای خۆمان يەكجار ژۆرن، هۆكارى هەمويان دەگەپتەو بۆ گرنكى نەدان بە بارى فيزياوى دىوار و مېچ و بناغە و بان و سەريانەكان لەكاتى نەخشەكيشان و درووست كردندا¹. بۆيى بە باشى دەزەم بە زووترين كات بىناساز و ئەندازيارەكانى لای خۆمان هەستەن بە گرنكى دان بەم بابەتەى بىنا سازى يەو، ياساى تايبەتى بۆ داپۇشرا تا بتوانى سەرپىچىكارى پى سزا بەرى. بەم شىوە يەى ئىستا لە كوردستاندا خانوو و بالەخانە تەنيا بۆ ماوەى 20-40 سال درووست دەكەن، پاشدان دەبى بە كەلاو و دېتە پووخان.

باشترين رېگا بۆ پى گرتن لە پوودانى ئەم جۆرە گۆرانانەى فيزياوى بىنا برىتە لە داپۇشيني تەواوى دىوار بە تايبەتى لە ناوچەى مېچ و بناغە و سەرياندا، كە نابى هېچ كە لە بەرئەك هەبى گەرمى پيدا هاتوچۆ بكات. لە ئەجاميدا نەك تەنيا هەواى ناوەو دىوى ژوورەكانى پى دەپاريزى بەلكو مادەى بىناساز دوور دەكاتەو لە زيانەكانى فيزياوى، خەرجى چاكردەو هەش كەم دەبىتەو. هەردوو نمونەى

¹ لە دەمەتەپتەكە لەگەل چەند ئارشيپتەكە لای خۆمان دەربارى گرنكىدانى بەككە لەو ئارشيپتەكانەى كە لە چەند سالى رابردوو گەراوتەو بۆ كوردستان و لە زانكۆ زۆر باهەخى بەم بابەتەى بىناسازى داو، بۆم روون بوووە كە ئەمندانى لای خۆمان بە داخەو بە هېچ شۆمەك گرنكى بەبارى فېزياوى بىنا نادەن و لە نەخشەكيشاندا پەنجەى لەسەر گىر ناكەن چونكە برادەران بەشۆمەك دەريان دەبرى و پەرسپاران دەكرد كە ئاها برادەرى ئارشيپتەكى هەندەران خوئەندنى فيزياوى ئەواو كرده يا ئارشيپتەكتوور، ئەویش هەرلەبەر ئەووى لە زانكۆ زۆر باهەخى بەم بواره فەرامۆشكراو داو.

خواره وه سوود و کرداری چۆنیتی دابۆشینی بانێ باله‌خانه به ماده‌ی نه‌گه‌یه‌نهر پيشان ده‌دات كه ده‌كړئ له وولات سووديان لى وه‌ربگړئ.

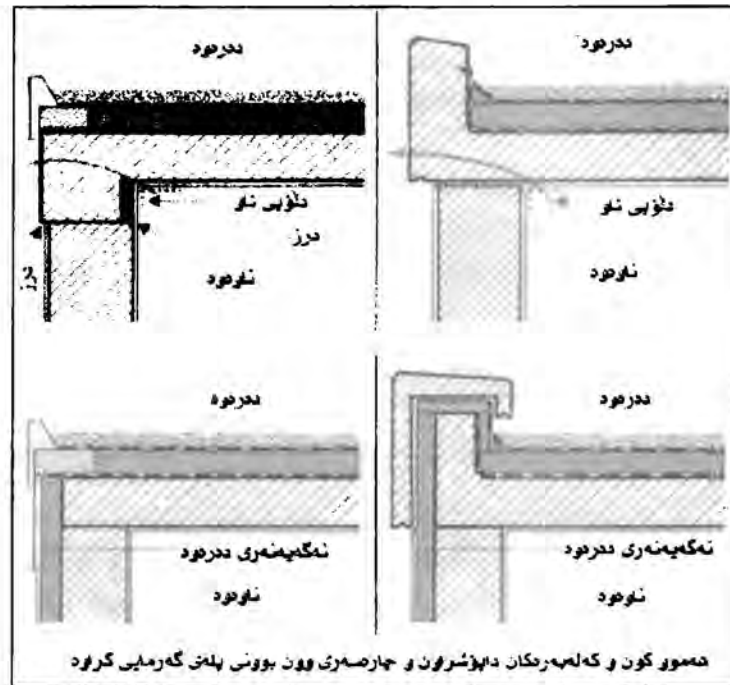

له سووچنکی په‌یکه‌ری بینا وه‌ك له هه‌ردوو وینه‌ی خواره‌وه دیار کراوه، پووبه‌ری دیوی ناوه‌وه‌ی بینا که گه‌رمایی له هه‌وای ژوور وهرده‌گړئ ژور که‌متره له پووبه‌ری هه‌ر هه‌مان به‌ش له دیوی دهره‌وه‌ی که گه‌رمایی لى په‌رتوبلاو ده‌بیته‌وه. دیوی ناوه‌وه‌ی سووچه‌که شه‌پژلی جوولانه‌وه‌ی هه‌وای که‌متره وه‌ك له پووبه‌ری پاستی دیوار، بۆینی لیته‌دا به‌ره‌لستی په‌رینه‌وه‌ی گه‌رمایی $1/\alpha$ به‌رز ده‌بیته‌وه، هه‌ر له‌به‌ر شه‌وه له‌م سووچانه پله‌ی گه‌رمایی نزم تره وه‌ك له دیوی سه‌ره‌وه‌ی پووبه‌ری دیواری نزیك خۆی، که شه‌وه‌ش بری K به‌رز ده‌کاته‌وه وه‌ك له نمونه‌ی به‌ك و دووی سه‌ره‌وه پوون کرایه‌وه. هه‌رچه‌نده خانوو بچوک درووست بکړیت پیژه‌ی که‌وره‌یی سووچ گه‌وره‌تر ده‌بیته، بۆیی له خانووی بچوکدا پتووسته ژور باش بیر له چۆنیتی پاراستنی گه‌رمایی ناوه‌وه له مانگه‌کانی زستان و فینکی هه‌وای ژووره‌کان له هاویندا بکړیتته‌وه، به پیکوپیتکی خانوه‌کان به ماده‌ی نه‌گه‌یه‌نهر دابۆشری و که‌له‌به‌ره‌کانی پی بکړیتته‌وه، وه‌ك له وینه‌ی چه‌پ سوودی ماده‌ی نه‌گه‌یه‌نهر له‌باش کردن و پاراستنی سیفته‌ته‌کانی که‌ره‌سته‌ی بیناو گونجاو کردنی هه‌وای ناوه‌وه‌ی خانوو به تاقیکردنه‌وه‌ی هه‌ردوو بری K پيشان دراوه، که چۆن شه‌م بړه به دانانی ماده‌ی نه‌گه‌یه‌نهر له چواره‌دووی سووچنکی خانوو که‌م ده‌بیته‌وه، شه‌وه‌شيان مه‌به‌ست و تاره‌زووی شه‌مه‌یه.

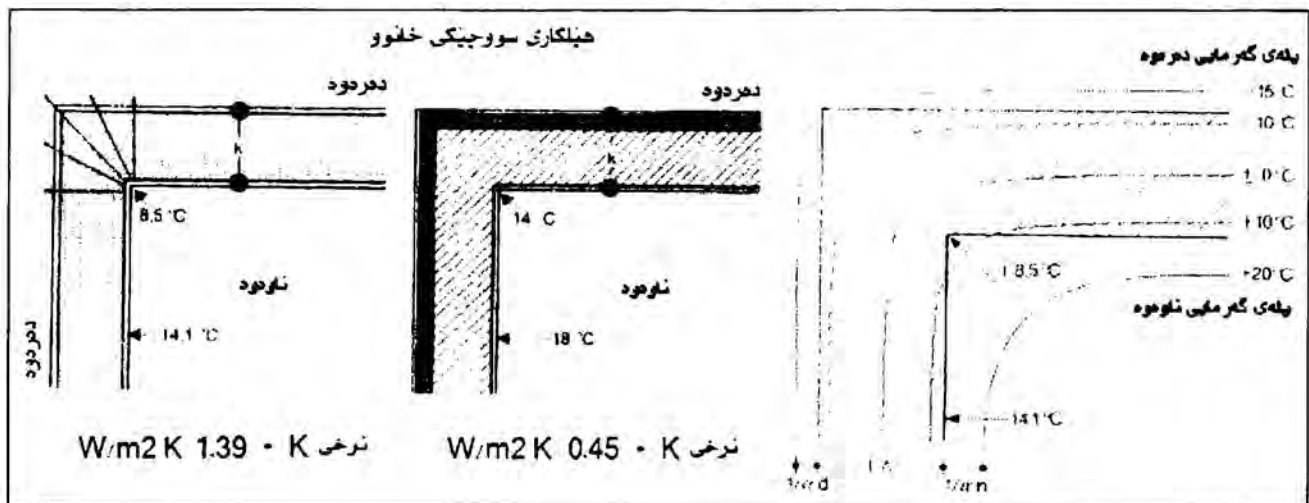

لە خوارەووە نەمۇنەيەكەي ھىلكارىي بەلكۆن دەخەمە بەر چاۋ، ھەرۈھە چارەسەرى تايىبەتى پىشانى خويئەران دەدەم لىرەدا مەبەستەم ئەو نىيە كە چارەسەرى تر نىن، بەلام ئەو چارەسەريانەي كە باس كرەن لە بارى دارايىيەو گونجاۋ ترن :

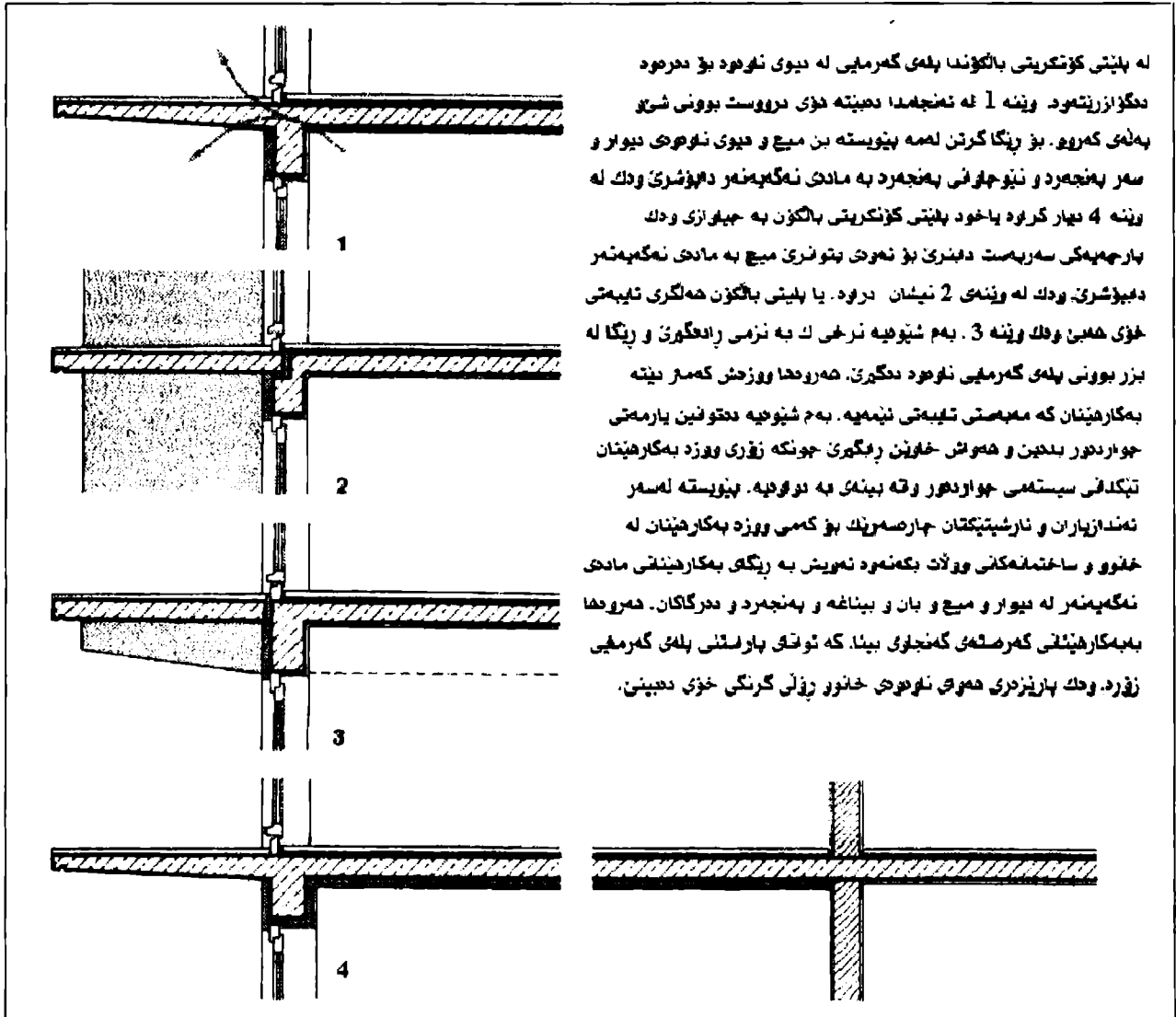

لە بايئى كۆتەكرىي بەلكۆندا پەلەي گەرمىيە لە دىۋى نۆرەد بۇ دەردەد دىگۆزىتەد. وىنە 1 ئە نەجەدا دەپنە دۇي دروست بوۋى شىۋ پەلەي كەروو. بۇ رىگا كۆرن لەمە پىۋىستە بىن مەيە و ھىۋى نۆرەد دىۋار و سەر بەنچەرد و نىۋچاۋى بەنچەرد بە مادى نەگەپەنەر دەپۇشۇرئ وەك لە وىنە 4 نىچا كراۋە پاخود بايئى كۆتەكرىي بەلكۆن بە ھىۋازى وەك پارچەپەكى سەرىست دەپنرئ بۇ نەردى تەنۇرئ مەيە بە مادى نەگەپەنەر دەپۇشۇرئ. وەك لە وىنە 2 نىشان درود. يا بايئى بەلكۆن ھەلگى تايىبەتى خۇي ھەي وەك وىنە 3. بەم شىۋىيە نرغى ك بە نرغى رادەگۆرئ و رىگا لە بىز بوۋى پەلەي گەرمىيە نۆرەد دىگۆرئ. ھەروەدا ووزدش كەسر دىنە بەكارھىنان كە مەبەستى تەبەتى نەپەيە. بەم شىۋىيە دىتوۋىن پارمەتى ھواردور بىلچىن و ھەوش خاۋىن رەگۆرئ چوئەك زۆرى ووزد بەكارھىنان تەكلىفى سىستەمى ھواردور وەقە بىنەئ بە نۆرەدە. پىۋىستە لەسەر نەندانىزان و نارشىتەكتان چارەسەرىك بۇ كەسى ووزد بەكارھىنان لە خنوو و ساختمەكەنى وولات بەنەرد نەرىش بە رىگى بەكارھىنانى مادى نەگەپەنەر لە دىۋار و مەيە و بان و بىناغە و بەنچەرد و دەرگاگان. ھەروەدا بەبەكارھىنانى گەرمەئى كەنجەلۇ بىنا. كە تولى بارمەنى پەلەي گەرمىيە زۆرە. وەك پارىزەرى ھەقى نۆرەد خاۋى زۆلى گىرغى خۇي دەپنەي.

• پاراستنى خانوو لە ھەراۋ دەنگەدەنگ

كردارى پاراستنى ھەرا بەشەكە لە زانستى فيزىۋاى بىنا Physics relating to construction كە بە كارى پاراستنى مەۋقە لە ھەرا دەنگەدەنگى بىزاركەر ھەلدەستەن. بەلام لە بوارى بىناسازىدا بىرىتە لەو كارپايانەي كە ھىزى گواستەنەۋى دەنگ لە سەروچاۋەكە يەۋە بۇ گۆيگەر كەم دەكاتەۋە. پىتوانەي دەنگ بە dB دەپىۋرئ دەنگەدەنگى ئاسايى لە نىۋان 100-3200 Hz دا، گۆچكەي مەۋقە ھەست بە دەنگىك دەكات كە لە نىۋان نزمترىن و بەرزترىن دابن، بەلام لەۋە زىاتر بىزاركەر و نازاردەرە. ھەراۋ دەنگەدەنگ لە ناۋ مالدە بە رىگەي بەشەكانى خانوۋى وەك دىۋار و مەيە و نەرز و بۆرىەكانى ناۋ مالدە زۆرەك بۇ زۆرەكەي تر يا لە مالىك بۇ مالىكى تر دەگوزىنەرە. ھەراش ھەر لەگەل دۆرەكەوتنەۋى لە سەروچاۋەكەي وورەدە وورەدە توانا و ھىزى كەمتر دەپنەۋە، چوئەك ھەرىبەشەك لە بەشەكانى خانوو وەك بەرىبەستىك كەمىك لە توانا و ھىزەكەي لاي خۇي گل دەداتەۋە.

چۆرەكانى ھەراۋ دەنگەدەنگ:

- شەپۆلى ھەوادەنگ

شه‌پۆله‌ده‌نگ بریتیه له جوولانه‌وه‌ی شه‌پۆلی هه‌وایی که له شیوه‌ی پالنه‌ستۆی شه‌پۆلی به گۆچکه‌ماندا ده‌چرپن. شه‌وه‌ده‌نگ و هه‌رایه‌ی که به‌پێگای هه‌وا بلاو ده‌بیتته‌وه له نه‌نجامی قسه‌کردن یا به‌رز کردنه‌وه‌ی ده‌نگی رادیۆ و ته‌له‌فزیۆن و ریکۆرده‌رو ئوتومبیل و فرۆکه‌وه‌ دیتته‌ کایه‌وه. شه‌پۆله‌کانی ده‌نگ به‌شیکیان به هه‌وادا بلاو ده‌بنه‌وه به‌شیکێ تریان به دیوارو که‌لوپه‌له‌کانی ناو مال ده‌که‌ون و ده‌گۆرین بۆ ته‌نه‌ده‌نگ، پاشان دووباره به شیوه‌ی هه‌واده‌نگ له ژووره‌کانی ته‌نیشته بلاو ده‌بنه‌وه. وه‌ک له هیلکاری خواره‌وه پوونکراوه‌ته‌وه.

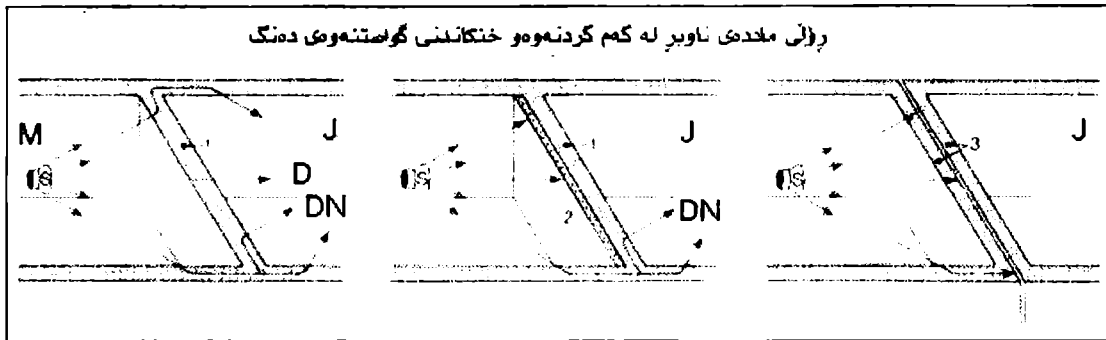

رۆلی ملخدی ناویر له کم کردنه‌وه‌و خنکاننی گواستنه‌وه‌ی ده‌نگ

بۆ چاره‌سه‌رکردن و کم کردنه‌وه‌ی کاری گواستنه‌وه‌ی ده‌نگ له ژووریک بۆ ژووریکێ تر ده‌بێ بیر له باشکردنی سیفاتی نه‌گه‌یانندی دیوار بکرتته‌وه، شه‌ه‌شیان یا به هه‌لبژاردنی ماده‌ی گونجاو یا زیاد کردنی شه‌ستووری دیواره‌وه ده‌بیت، بۆ نمونه دانانی چینیک له ماده‌ی ناویر له دیوکی دیواردا یان درووستکردنی دوو دیواری لیک دا‌پراو به بۆشایی هه‌وا له نێوان دوو خانوودا توانای ته‌پکردن و خنکانندی گواستنه‌وه‌ی ده‌نگی زیاتر ده‌بیت چونکه هه‌رچه‌نده دیوار شه‌ستوورتربیت سیفاتی خنکانندی ده‌نگی باشت‌ر ده‌بیت.

- شه‌پۆلی ته‌نه‌ده‌نگ

بریتین له وه‌ده‌نگ و هه‌رایانه‌ی که به‌پێگای ته‌ن، له‌وانه دیوار، میچ و ده‌رگا و په‌نجه‌ره و شیشی ناو کۆنکریت و بۆرپه‌کانی ناو ته‌لی کاره‌با و که‌لوپه‌له‌کانی ناو مال بلاو ده‌بنه‌وه. کاتێ له ده‌رگا یا په‌نجه‌ره یا هه‌ر شتیکی تر ده‌ده‌ین جوژه له‌رپه‌کی ده‌نگی تیا‌یدا درووست ده‌بیت، به‌شیک له وه‌نه‌ده‌نگه وون ده‌بیت و به‌شه‌که‌ی تر ده‌ست به‌بلاو‌بوونه‌وه ده‌کات و ده‌چیتته شوینی تره‌وه، بۆ نمونه به‌شیکێ زۆری ده‌نگه‌که له ژووری ته‌نیشته به‌شیوه‌ی هه‌واده‌نگ بلاو ده‌بیتته‌وه.

- شه‌پۆلی پێده‌نگ

که له شه‌نجامی رۆیشتن یا که‌وتنی کورسیه‌ک یا هه‌ر شتیکی تر بۆ سه‌ر شه‌رز دیتته کایه‌وه واته وه‌ک ته‌نه‌ده‌نگ درووست ده‌بیت، به‌شیوه‌ی ته‌نه‌ده‌نگ و هه‌واده‌نگیش بلاو ده‌بیتته‌وه. که‌مکردنه‌وه یا پێگاگرتن له بلاو‌بوونه‌وه‌ی شه‌م جوژه ده‌نگانه‌ش به دانانی چینیکێ 4-8سم ماده‌ی ناویری ریشالی له شیوه‌ی پلێتی پانه‌وه له‌سه‌ر شه‌رنزی چیمه‌نتۆی نێوان دوو فلانی سه‌ر یه‌ک داده‌نری که به ماده‌ی چیری قیری له‌یه‌کتر جیا‌ده‌کرتنه‌وه. هیلکاری خواره‌وه به‌لگه‌ی قسه‌کان:

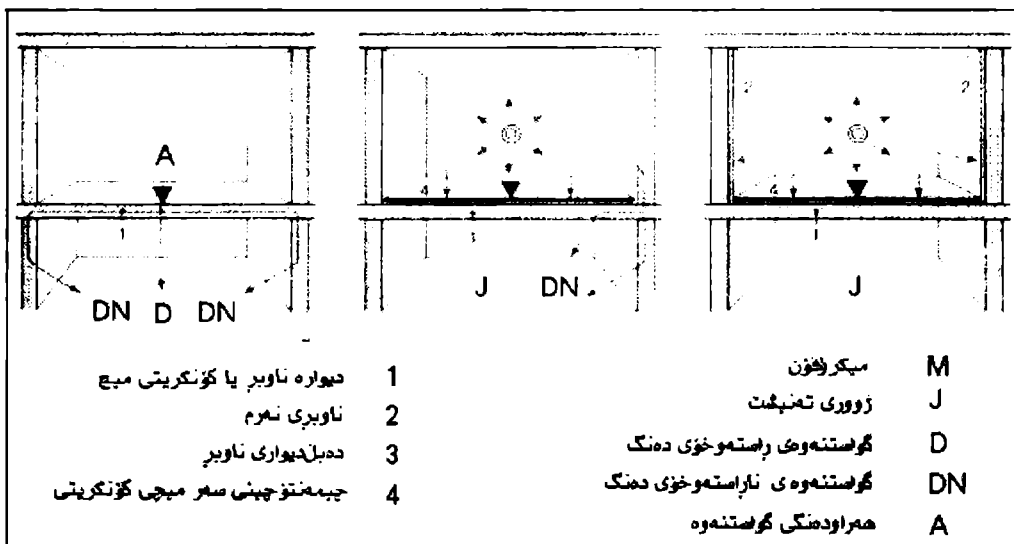

- | | | | |
|---|----------------------------------|----|---------------------------------|
| 1 | دیواره ناویر یا کۆنکریتی میچ | M | میکروفۆن |
| 2 | ناویری نهم | J | ژووری ته‌نیشته |
| 3 | ده‌بیل‌دیواری ناویر | D | گواستنه‌وه‌ی رسته‌وخۆی ده‌نگ |
| 4 | چیمه‌نتۆ‌چینی سه‌ر میچی کۆنکریتی | DN | گواستنه‌وه‌ی ناراسته‌وخۆی ده‌نگ |
| | | A | هه‌راوده‌نگی گواستنه‌وه |

هه‌روه‌ها ریڭای جیاچیای تریش ره‌چاو ده‌کری، له‌وانه به‌کاره‌یتانی په‌نجه‌ره‌ی دابر (نیزق) و پرکردنه‌وه‌ی چوارچیوه‌ی په‌نجه‌ره به ماده‌ی دابری که‌فاوی که‌دوای چه‌ند سه‌عاتیک ره‌ق ده‌بیته‌وه، به‌چاکی هه‌موو کون و که‌له‌به‌ره‌کانی نیوان په‌نجه‌ره و دیوار پر ده‌کاته‌وه و کونجری ده‌کات. داپوشینی دیوی ده‌روه‌ی دیوار به‌پلیتی ته‌په‌دۆری (Mineral fibre) که‌ناو مال له‌گه‌رما و سه‌رمای ده‌روه‌ه ده‌پاریزی، هه‌روه‌ها پۆلی گرنگ له‌دابری کردنی دیوار له‌گه‌ل جیهانی ده‌روه‌ی مال ده‌بینی. خالکی تریش بۆ چاره‌سه‌ری ته‌نگوچه‌له‌مه‌ی گواسته‌وه‌ی هه‌را له‌ناو باله‌خانه‌دا بریتیه له‌داپوشینی بۆپه‌کانی ناو مال به‌ماده‌ی دابری له‌مه‌تبه‌خ و ناوده‌ست و هه‌مام، هه‌روه‌ها داپوشینی ته‌ختی میچی (سه‌قف) فلات به‌ماده‌ی دابری ته‌په‌دۆری دژ به‌گواسته‌وه‌ی پیده‌نگ له‌کاتی رۆیشتندا به‌کاره‌گرنه‌کانی ریگرتن له‌گواسته‌وه‌ی ده‌نگ ده‌ژمیردری چونکه‌به‌یه‌گه‌یشتنی دوو به‌شی خانوده‌بیت به‌پرد بۆ گواسته‌وه‌ی ده‌نگ له‌ژووریکه‌وه بۆ ژووریکتری تر. ئەم جۆره‌ پرده‌نەش به‌تایبه‌تی له‌گواسته‌وه‌ی پیده‌نگدا ژۆر چالاکن. ئەستووری دیوار و میچی فلات و جۆری ماده‌ی به‌کارهاتوو کاری راسته‌وخۆیان له‌سه‌ر که‌مکردنه‌وه‌ی ده‌نگ‌گواسته‌وه‌دا هه‌یه. لی‌ره‌دا چری دیوار پیوه‌ری گواسته‌وه‌که‌یه، هه‌ر بۆی به‌ده‌ست هینانی ئەم جۆره‌ چریه‌ش مه‌رج نیه به‌زیده ئەستوورکردنی دیوار یا میچه‌وه‌بیت که‌ماده‌ی ژۆرتتری گه‌ره‌که و نرخ‌ی بیناش به‌رز ده‌کاته‌وه هه‌روه‌ها قورسای زیاتر ده‌بیت که‌له‌ژۆر باردا په‌سه‌ند نیه. جا بۆی پیویسته له‌سه‌ر ئەستووری ستاندارد بمینینه‌وه، به‌لام ماده‌ی دابری ته‌په‌دۆری به‌شیوه‌ی چینیکی تایبه‌تی دیته به‌کاره‌یتان که‌هه‌مان سیفاتی کپ کردنی ده‌نگی هه‌یه. ئەم جۆر کارپایانه به‌کرداری کپ کردنی ده‌نگ ده‌ناسری که‌ئه‌ره‌که‌ی بریتیه له‌خنکاندن هه‌را و ده‌نگه‌ده‌نگ و ریگا گرتن له‌گواسته‌وه‌ی له‌ژووریکه‌وه بۆ ژووریکتری تر. به‌لام هه‌رچی قووت دانی ده‌نگه‌ بریتیه له‌که‌م کردنه‌وه‌ی هیزی هه‌را و ده‌نگ له‌ژووریکدا.



دەرە كۆنكرىتىيەكان

ھۆكارو رېگار چارە



ئەندازىبارى راوئىركار / ھەژار خالىد جەسەن

دەرە كۆنكرىتىيەكان لەبەر چەندەن ھۆى جىاواز روو دەدەن: نەم دەرزانە دەشى مەترسى دارىن و كار لەتەمەنى بىنايەكە بگەن. وا لەخوارەوھ پۆلىنكردى دەرەكان دەخەينە روو بەپىنى ھۆكارەكانىان بەشىوھەك پۆلىنكردەكە ھەموو بىناىترواھەكانى لەشوينەكە دادەرپىژرىن يان پىشەوخت دارپىژراون بگرىتەوھ.

سەرگەوتنى ئاوا لەسەر توپىزالى كۆنكرىتەكە.

دەرەكانى چوونەيەكى پلاستىكى ئاسايى بچووك و كورتن بۆ دوو ئاراستەى پىچەوانەيە لەيەك كاتدا. لەحالىتى توخمەكانى بىناىتاناھ زوو دارپىژراوھەكان كە لەشوينى داخراوا ئامادە دەكرىت و باش چارەسەر دەكرىن، مەترسى دەرەى چوونەيەكى پلاستىكى ئى بەدى ناكرىت لەبەر بچووكىيەكەى.

ج-دەرەى چوونەيەكى وشكى DRYING SHRINKAGE CRACKING نەم جۆرە دەرە كاتىك روودەدات كە توخمى كورتنى كەم ئاسنى كۆنكرىتەكە دەكەوتتە بەرامبەر بەرەبەستىكى رىگر (وھەك لەحالىتى بەيەكگە يىشتنى كۆرنىشىيەكى

گەرمى توند دەرەى لىبىتەكايەوھ كەدور نىە گرنگى و كارىگەرى ھەبىت. ئەو توپىزالى لاواز لەناو بىناىتەكە دروست دەكات. ھەرەھا چوونەيەكى وشكى ئاسايى دەبىتە ھۆى فراوانبوونى دەرەكان پاش بەستنى توخمەكان كە پىشتر ئامادەكراون. ب-دەرەكانى چوونەيەكى نەرم (پلاستىكى):

ئەوھەيان لەئەنجامى بەھەلمبونى خىرايى ئارى سەر كۆنكرىتەكە روودەدات كە ھىشتا نەرم و شلەو رەقنەبووھ. ئەو بەھەلمبونە خىرايە بەندە بەگەلئەك ھۆكارەوھ گرنگترىن يان پلەى گەرمى و تىشكى رۆژو لىدانى خۆر بەستوونى كە وادەكات تىكرىراى بەھەلمبون رۆتر بىت لە تىكرىراى

پۆلىنكردى دەرەكان:

۱-دەرەى نابىناىتى (بەھۆگەلىكى نابىناىتى) لەوانەش:

أ-دەرەكانى چوونەيەك بەگەرمى: لەماوھى پىرسەى زوو رەقبون لەناكامى كارلىكردى كىمىيائى نىوان ئاواو چىمەنتۆ گەرمىەك پەيدا دەبىت و ئەو توخمەكەم تەرخەم دروستكراوھ بەھەلم STEAM CURING چارەسەر دەكرىت. نەم

چارەسەرە گەرمىيە چەندىتەكى رۆزى گەرمى دروست دەكات لەكاتى كۆنكرىتكرىندا. كاتىك كۆنكرىتەكە سارد دەبىتەوھ دەچىتەوھ بەك گوشارى گەرمى دەست پىندەكات و سەرھەلدانەوھ بەتايبەتى ئەگەر ساردبوونەوھ كە نارپك بىت لەكاتى توخمەكەدا. دەشى گوشارى

خەستى بېجۇوك لەگەل كاشىيەكى پىش
 ھەيوانەكى زۆر ئەستۈور). لەكەمرە
 ئامادەكراۋەكان كۆنكرىتى لايەكانى
 جومگەيى دەپزىننە پۇگەكانى
 لەبەيكەگەيەنرە كۆنكرىتە ئامادەكە(ۋەك
 قالب). لەبەر ئەۋەي ئەۋ پۇگانە تەسكن بۇ
 ئاسانكرىنى پىرۆسەي پەقبوون، ۋ ھەندىك
 جار جياكەرە ستونىيەكان درزى وردى
 تىدەكەۋىت.

جياۋازى شەكەتتى گەرمى:

DEFRENTILAL THERMAL STRAINS

شەكەتتى گەرمى پىشايان
 لەبىناتنراۋە پىشەينەدا دارپىژراۋ يارمەتى
 دەرە بۇ جياۋازى پەلى گەرمى بەھۇي
 جياۋازى كەش ۋ ھەۋاي سىرۋشتى يان
 لەئەنجامى گەرمكرىدن **STEAM**
CURING بۇيە درزەكان دەرەكەۋىت
 لەشۋىنە گەمارزۇدراۋەكان كەپەيۋەندى
 پۈەكانى بەكۆنكرىتەكە تۈندە. ھەروەھا
 گەرمى لەناكاۋ كارىگەرىيەكى دىكەي ھەيە
 كەپەيدابوونى بەرزىبونەۋەي لەناكاۋى
 پەلى گەرمى پىزە درزىك سەرھەلدەدەن
 ئەگەر جياۋازىيەكى زۆر ھەبىت لەنتۈۋان
 پەلى گەرمى ھەردوۋ پوۋى خىشتەكەيان
 كەمەرەكە، بەلام ئەم كارىگەرىيە كەمتر

پەيدادەين:
 دوو جۆرە كەموكپى ھەيە كەيارمەتى
 دەرە بۇ زىدادبوونى كارىگەرى داخۇران
 لەسەر بىنپايەي كۆنكرىتى ئەۋانىش:
 * داخۇرانى ئاسنى كۆنكرىتەكە:
 زىدادبوونى ژەنگ لەئاسنى كۆنكرىتى
 دەبىتە ھۇي پەيدابوونى درز بەدرىژايى
 ئاسنەكە كەدەشنى بىتتە ھۇي كەۋتنى
 كۆنكرىتەكە، داخۇرانى ئاسنى بىنپايەكەۋ
 بوونى كلورىداتى كالىسىۋم لەناۋ

كۆنكرىتەكەدا يارمەتى دەرە بۇ
 پەيدابوونى ئەۋ كەموكپىيە، ھەروەھا
 شىشى تىر لەخويگان لەناۋچەكانى
 كەنارايى كەكلورىدى كالىسىۋمى لەگەلە
 يارمەتى دەرە بۇ كەموكپىۋ لەۋ
 حالەتەدا داخۇرانى ئاسنەكە مەترسى زۆر
 دەبىت ۋ زىاد دەبىت، درزى داخۇرانى
 ئاسن مەترسى دارە لەسەر تەمەنى
 بەرگرى بىنپايەكەۋ دەبىتە ھۇي
 كەمكرىنەۋەي فراۋانى ئاسنەكە
 لەكۆنكرىتەكەداۋ ئەۋ دياردەيە ترسناكە
 بەتايىبەتى لەسەر كۆنكرىتە
 ئامادەكراۋەكان.

۲-درزەكانى لەئاكامى داخۇران



*** داۋرىنى كۆنكرىتى:**

ھەندىك كارتىكرىدى كىمىۋاي ھەيە دەبىتە
 ھۇي تىكچوونى كۆنكرىتەكەۋ ديارترىن
 حالەت برىتپىيە لەپىكھاتنى لەئەنجامى
 يەكگرىنى كېرىت لەگەل ئەلۆمىناتى
 چىمەنتۇ لەناۋ ئاۋادا، ۋ خويى لەئەنجامدا
 قەبارەي خۇي گەۋرەتر دەبىتە لەتوخمە
 پىكھىنەرەكانى ۋ كىشانەۋەكە دەبىتە ھۇي
 گەۋرەبوونى درزەكان ۋ كەۋتنى چەند
 بەشىك لەكۆنكرىتە پوون ۋ داخۇراۋەكەۋ

دەشى كەمتەرخەمىيەكى كىمياوى ھەبىت لەئەنجامى ھەلبۇزاردنى وردە بەردى نەساز، بۇيە درزو كۆنەكان كە لەتويزالى كۆنكرىتەكە سەرھەلدەدەن ماناي وايە كەوردە بەردە ليك جياوازهكان لەيەك دوور كەوتونەتەوھ .

دەكات ئەگەر درزەكە لە (۴، ۰، ۰، ۰) ملم) زياتر بىت . دەشى ھەندىك درز لەئەنجامى پارچەكردن پوویدات ئەگەرچى دەگمەنەو درزەكانى لارو خوارە لەئاراستەى شيش و ئاسنى كۆنكرىتەكەو بەھۆى كەموكوپى لەبەستنى شيش و ئاسن كەچىتوھەكى گەرەيە لەگەل كۆنكرىتەكە پوودەدات، بەتايىبەتى

دەشى كەمتەرخەمىيەكى كىمياوى ھەبىت لەئەنجامى ھەلبۇزاردنى وردە بەردى نەساز، بۇيە درزو كۆنەكان كە لەتويزالى كۆنكرىتەكە سەرھەلدەدەن ماناي وايە كەوردە بەردە ليك جياوازهكان لەيەك دوور كەوتونەتەوھ .
*** درزى بنىاتەكى :**

۲- پارچە پارچە بوونى كۆنكرىتەكە لەو ناوچانەى پەستانى لەسەرە (ستون يان قالب يان لەو كاشىيەى لەشوینى پەستانە) و ئەو حالەتە لەھەموويان مەترسى زياترە لەبىنایەكە .

لەكاتى روودانى ئەو جۆرە درزەنە پتويستە كۆلەگە بۆ بىنایەكە دابىرئىت و بارو قورسايىيەكان يەكسەر لاپىرئىت، دواى ئەوھ بىنەپەت و سەرچاواھى كەموكوپىكە تويزىنەوھى لەسەر بكرئىت و بەچارەسەر كوردنى گرفتى بەھيژكردنى بىنایەكە دەست پىندەكرئىت ھەروھە چۆنئەتى چارەسەر كوردنى درزەكان و دەشى ھۆى كەموكوپىكە بارو قورسايى بىت لەسەر كۆنكرىتەكە يان ئاسن و شيشەكە . يان جۆرى كۆنكرىتەكە خراپە يان خاكەكە دەچىتە خواریو دادەكەوتت . . . ھتد .

بنىاتە كۆنكرىتەكان دووچارى گوشارى بەستن دىن لەكاتى باركردنى بنىاتەكە، بۇيە درز لەكەمرە نامادەكراوھكان پەيدا دەبىت (ئەوھش سروشتىيە) لەو لايەى كەدووچارى بەستن بووھ لەژۆر كارىگەرى چەمانەوھ . ئەگەر بىتوو كۆنكرىتە بەكارھاتووھكە بەشپۆھەيەكى رىك و گونجاو دابەش كرابوو (دابەش كوردنى ئاسن) و ھەروھە جۆرى كۆنكرىتەكە باش بىت . ئەو ئەو درزەنە وردن و رىگە نادەن ئاسنەكە داخوړئىت . بەشپۆھەيەكى گشتى ئەو درزەنە ئاسايىيە ئەگەر (۲، ۰، ۰) ملم) بىت و بەئەزمون دەركەوتووھ كەداخوران ژەنگ خىرا زيات



لەكاتى روودانى ئەو جۆرە درزەنە پتويستە كۆلەگە بۆ بىنایەكە دابىرئىت و بارو قورسايىيەكان يەكسەر لاپىرئىت، دواى ئەوھ بىنەپەت و سەرچاواھى كەموكوپىكە تويزىنەوھى لەسەر بكرئىت و بەچارەسەر كوردنى گرفتى بەھيژكردنى بىنایەكە دەست پىندەكرئىت ھەروھە چۆنئەتى چارەسەر كوردنى درزەكان و دەشى ھۆى كەموكوپىكە بارو قورسايى بىت لەسەر كۆنكرىتەكە يان ئاسن و شيشەكە . يان جۆرى كۆنكرىتەكە خراپە يان خاكەكە دەچىتە خواریو دادەكەوتت . . . ھتد .

ئەگەر داپۆشەرى ئاسنەكە زۆر ئەستوور نەبوو يان ئەگەر شيشەكە كورت بوو كەدەبىتە ھۆى لاوازی بەستن لەنئوانى شيشى ئاسن و كۆنكرىتەكە يان ئەگەر درزەكان ئاسايى بوو لەسنورى رىپىدراو زياتر بىت كەئەوھ يان دياردەيەكى سروشتىيە لەبىناداو مەترسى نىيە بەلام لەھەندىك حالەتدا ئەو درزەنە زۆر ديارە كەجىگای مەترسىيە وھك :

بەستن دىن لەكاتى باركردنى بنىاتەكە، بۇيە درز لەكەمرە نامادەكراوھكان پەيدا دەبىت (ئەوھش سروشتىيە) لەو لايەى كەدووچارى بەستن بووھ لەژۆر كارىگەرى چەمانەوھ . ئەگەر بىتوو كۆنكرىتە بەكارھاتووھكە بەشپۆھەيەكى رىك و گونجاو دابەش كرابوو (دابەش كوردنى ئاسن) و ھەروھە جۆرى كۆنكرىتەكە باش بىت . ئەو ئەو درزەنە وردن و رىگە نادەن ئاسنەكە داخوړئىت . بەشپۆھەيەكى گشتى ئەو درزەنە ئاسايىيە ئەگەر (۲، ۰، ۰) ملم) بىت و بەئەزمون دەركەوتووھ كەداخوران ژەنگ خىرا زيات

چاكرگرى و چاكردنهوھى درز لەبىنایەى كۆنكرىتەدا :

۱- چاودىرى كوردنى درز : پتويستە ئاگادارى و تىبىنى درزەكان بكرئىت لەكاتى پەيدابوونى لەبىنایە كۆنكرىتەكانداو پتويستە درزىو قولایى درزەكە ئەزمون بكرئىت . گرنگە چاودىرى درزەكان بكرئىت و بزانرئىت ئايا ئەو درزەنە فراوان و زيات دەكات يان نا . گەليك رىگا ھەيە بەكاردئىت بۆ دراسەكوردنى (وھك بەكارھىنانى پنتى گىچ لەسەر درزەكان و

به دوواداچوونی درزه که به هۆی گيچه وه يان به کارهينانی ده زگايه ک به رینی نيوان دوو توپه که ده پيوتيت که له دوو لای درزه که چه سپکراون.

پيويسته تیکچوون يان خواربوونه وه ی توخمه کانی بنیاته که درزی تیده که ویت به به کارهينانی خالی پيژهی ناسراو وه ک سه رچاوه یه ک بق پيوان (پيويسته نزمبوونه وه ی کۆتایی ژرخان بزانتيت).

ئو تيبينیکردنه به ره وه ره گرتنی برپارو خویندنی جياواز ده مانبات بق زانینی جوړی درزه که له پووی هۆکاره کانی و ده شی له یه ک کاتدا چه ند هۆیه ک کاریگه ریان هه بیت ده کړی ئیستا پيشنیاری پيگاچاره (چاگردنه وه) ی و به هیزکردنی بينایه که يان ناخنین و پاراستنی درزه کان بکريت.

چاره سه رکردنی درزه کان و چاگردنه وه ی کۆنکريت:

۱- درزی ده زوولسه یی نابنیاتی (به هۆگه لیکی نابنیاتیه وه):

له و حاله ته دا واداده نريت که جوړی کۆنکريت که باشه، و درزه کان وردن و مه ترسی دارنییه له سه ر به رگريکردنی کۆنکريت که، نه گه ر ده ستیشانی درزه که کراو درزیکي سروشتی بوو که له حاله تی به یه گه گه یاندنی به که کانی کۆنکريتی (قالب) ناماده کراو ده رده که ویت له سه ر نه خشه ساز پيويسته نه و درزانه له به رچاو بگريت به تايبه تی گه یاندنه کانی ستوونی و ئاسۆی رووی بينایه که که پيويسته به ریکي چاره سه ر بکريت بق پوونه دانی زیان که له نه نجای نه م درزانه دینه ناراه. بۆیه ده بی سواغ کردنی دیواری ناوه وه له به رچاو بگريت. و ئاساییه که کارپایی نه زموونی تاقیگه ی له سه ر گه یه نه ره درزایه کان بکريت. بق نه وه ی کاراو پيويسته ئاسنه کانی کۆنکريت که وا ریکبخريت و هه لبژيردريت به پيگايه ک واپکات که فراوانبوونی درزه کان مه ترسی نه بیت. زۆرجاران دانانی ئاسن يان شیش زیاده پيويست بیت (وه ک ئاسنی

کۆنکريتی چيوه یی گيتی و ده بی ستوونی بیت له ئاراسته ی درزی چاوه پوانکراوا له کونجه کانی بينایه که دا.

به گشتی نه خشه سازی باش و جيبه جی کردنی باش نه نجای باشی ده بیت بق زالبوون به سه ر درزه کان و چاره سه ری درزه نابنیاتیه کان (وه ک درزی چوونه به یکی پلاستیکی). چاره ده کريت به پاکردنه وه ی توژاله که به فلچه یه کی کانزایی پاشان درزه کان په یین ده کريت له سه رچینی مؤریه یه کی ناخنینی چيمه نتۆی نووسه ک. و کاتیک درزه کان قول و ستوونی بیت له ئاراسته ی هیزی پاله په ستۆ له سه ر بنیاته که پيويسته نه و درزانه زۆر به وردی و کارامه یی چاره بکريت يان ناخنین بکرين نه وه ش به به کارهينانی نه و به ره مانه ی گه رمی ره قیان ده کات و ده بی به ره مێک چریه که ی که م بیت.

۲- درزه پانه کان:

کاتیک درزه که گه وره قول بیت له کۆنکريت که داو بگاته راده ی نه وه ی ئاسنه که دیار بیت نه و پيويسته چاره سه ر بکريت بق نه وه ی ئاسنه که تووشی داخوران نه بیت و نه گه ر گه پشته ئاسنه که نه و ده بی داپۆشاره کۆنکريتیه که لابیته که ئاسنه که ی داپۆشیوه و شیش و ئاسنه که پاک ده کريت وه و دووباره باش کۆنکريت ده کريت وه و له و حاله ته دا راتنجی غه ره ی نووسه ک به کاردیت بق نه وه ی باش به رگری بکات و پالدانی

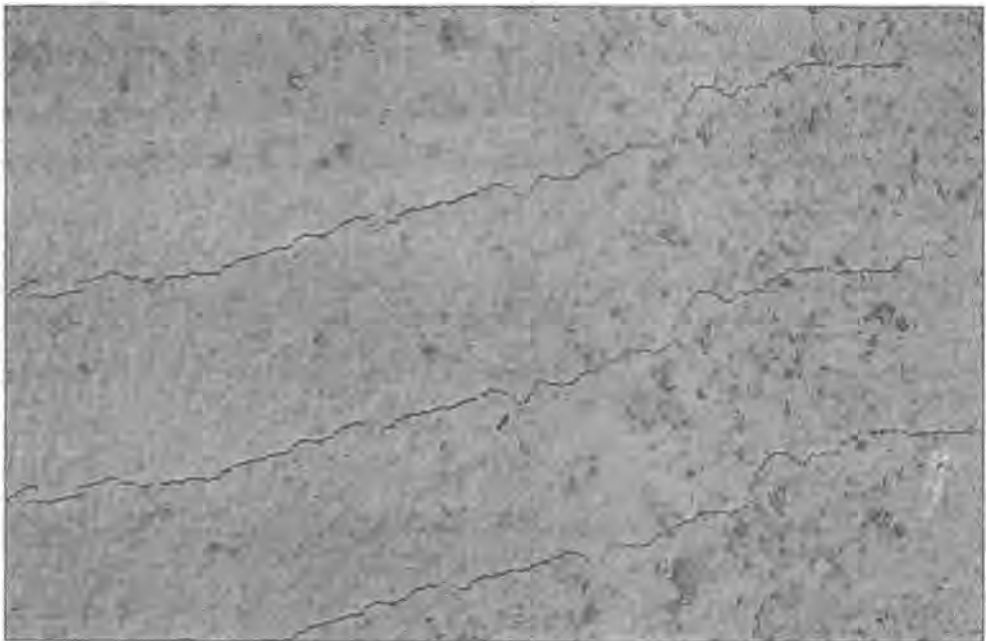

هوايي به به كار هيتاني توپي چيمه نتو
CEMENT GUN و نه و درزانه ي
 نه نجامي كشاني كو نكريتي تيده كه ويت
 به يوه جيا ده كرتنه وه كه وا رژزه يه كي به رزي
 كبريتاتي تي دايه و پتويسته له و حاله ته دا
 كو نكريته خه وشاويه كه لابر يت و
 بگو در يت، و نه گهر درزه كان له نه نجامي
 هو كاري ميكانيكي پهيدا بيت (وهك زوري
 بار يان كه مي ناسن و شيش يان كو نكريتي
 خراب يان داته پيني خاك) نه وا پتويسته
 دلنيابين له زالبون به سر نه و هو كارانه
 پيش نه وه ي ده ست به چا كردنه وه ي بگين
 به تاييه تي نه گهر درزه كان به ره و زياد بوون
 و فراوان بوون بچيت. و ده شي گرنك و
 پتويست بيت كو نكريته خه وشداره كه
 لابر يت و چينيكي نوي كو نكريتي دابنر يت
 و كو نكريته كو ن و نوييه كه پيگه وه به ند
 بكر يت. چينه پوونتيكي تاييه ت كه
 له ماده ي لاستيكي ناماده كراوه يان
 به به كار هيتاني نيو كسي دي نووسه ك
EPOXYDE GLUE زور پتويسته
 كه شيش و ناسني زياده دابنر يت له روكه
 يان كونه هه لگه ندر اوه كان له كو نكريته
 كو نه كه دا (ناسنه كه داده نر يت
 به به كار هيتاني نيو كسي نووسه ك) و
 كاتي ك برياري ناخنيي درزه كه ده ديه ن
 ده بي بايه خ به هه لبار دني به ره مي
 نو ساندن بده ين كه به كار يدنين به پي
 دابه ش بووني درزه كان و به پي
 نه نجامه كاني پروسه ي ناخنيي و پاراستن.
 نه گهر درزه كه چالاك و فراوان بوون به هو ي
 كاريگري گهرمي نه وا ده بي له وه دلنيابين
 كه دواي پر كردنه وه ي درزه كان كو ششي
 به ستنه كه كاريگري ناييت.

۱- چاره سه سر كردني درزه كان
 به به كار هيتاني ماده ي نه رم :
 لي رده دا باسي گرفت و چاره سه ري
 پر كردنه وه ي درزه كان ده كه ين له گه ل
 به دوا د اچوون و چا كردنه وه ي ديكي ي
 پتويست.
ماده ي به كار هاتوو:
 بوليمراتي نه ندامي و به كارد يت بسو
 چاره سه سر كردني درز به پتبه ست ناماژه ي
 بو ده كه ين و زور ترين بوليمراتي نه ندامي
 به كار هاتوو له پيگه اته يه كي سه ره كي
 پاننجي نيو كسي **EPOXY**
BINDERS يان زور وه ق ده بيت
 كه به رژزه يه كي دياري كراو تي كه ل يه ك
 ده كريت و پتبه ستي نيمبو كسي خاسيه تي
 نو ساندني تي دايه له گه ل خاماتي
 كو نكريت و ناسن يه كده گرن. و كه مي
 چوونه يه ك هه روه ها هيتزي به ستن و
 گوشاري به رزه. خالي لاوازي بوليمراتي
 نه ندامي بر يتيه له به رگري كه م و لاوازه بو
 سوتان و پله ي به رزي گهر ما به سته كي
 نيو كسي سه به جو ري بوليمراتي گهرمي
 ره قبوونه و بولير تان له پيگه اته ي دايه و
 ناماده ده كريت به شيوه ي تي كه لكر دني دوو
 پيگه اته له كاتي به كار هيتانيد او هه روه ها
 بوليسز له هه مان به شه. كه له سي پيگه اته
 دروست كراوه (بنجي پاننجي، ناوه ندي
 يارمه تيدهر، خيرا ره قكه ر) و به شيني
 ديكي به سته مي نه ندامي هه يه كه
 له بوليمراتي پلاستيي پي ك دي يت
POLYMERS
THERMOPLASTS يان له به سته كي
ACRYLMID BINDER نه كر ليكي
 كه خيرا ره قده بيت و به كو نكريته كه

ناوسيت و له حاله تي گهر مي دا ده چيته وه
 پال يه ك بو يه به شيوه يه كي سه ره كي
 به كارد يت بو گرتني حاله تي درزي شيدارو
 بو به رگري كردن له هاتني ناوو چيمه نتوي
 به كار هاتوو لي رده دا بر يتيه له چيمه نتوي
 بور تلاندي ناساييه و ده شي چيمه نتوي
 كه چونه يه كي كه موه چيمه نتوي خيرا ره ق
 ده بيت تي كه ل بكر يت له گه ل بوليمراتي
 نه ندامي.

هه لبار دني خاوه كان:

چيمه نتوي ناخنيي (شيري) به كارد يت بو
 پر كردنه وه ي درزو كه ليتنه گرنكه كان و
 چيمه نتوي خيرا ره قبسو به كارد يت بو
 هه نديك حاله تي پر كردنه وه ي نه و درزانه ي
 كه له ژير پاله په ستوي ناوه بو راگرتني ناو
 هان. هه روه ها بوليمراتي گهرمي ره قبوون
 به كارد يت.

سنووردانان (ريگه گرتن) له فراوانبووني

درز:

ده شي چاره سه ري درزه كان بكر يت
 تانه كاته راده ي پتبه نده داو (چاك
 نه بوونه وه) نه مه ش له ريگه ي نه نجامداني
 نه مانه ي خواره وه:

۱- به كار هيتاني كو نكريتي چرو نه ستور.

۲- داناني چينيكي باش و ته واو
 له كو نكريت بو پاراستني شيش و ناسني
 كو نكريته كه دزي داخوران كه متر نه بيت له
 ۲سم له و شوينه ي كه كاريگري كه ش و
 هه وا ي له سه ره و ۲,۵سم بو قالب و
 ستوونه كان، به مه رچي ك نه ستوري نه و
 چينه كه متر نه بيت له گهره ترين چيوه
 له ناستي كو نكريته به كار هاتوو كه.



Bluetooth و چارەسەرى گۆرتهكانى

گۆرپنەوەى زانىبارى لە ئىوان ئامىرە

ئەلىكترۆنىيەكان

نامادەکردنى : م. يونس خالدا
كۆلىزى ئەندازىبارى - زانكۆى سەلاحەددىن

گۆرتهكانى گواستەوەى زانىبارى
لە ئىوان ئامىرە ئەلىكترۆنىيەكان
ئامانجى تەكنۆلۆجىيائى بلووتوس
Bluetooth برىتتىيە لە گەياندن
وگواستەوەى زانىبارى بە شىوەى بى تەل
لە ئىوان ئامىرە
ئەلىكترۆنىيەكاندا.

ئەم جۆرەى
تەكنۆلۆجىيائى شەش
تايبە تەندىكى گەياندىنى
جىهانىيە بۆ بەستنى تەواوى
ئەو ئامىرانەى كە مۆرۇف
هەلىيان سەگىرئ وەك
كۆمپىوتەر، مۇبايل ، لاپ
تۆپ كۆمپىوتەرى گىرفان ،
ئامىرى بىستىن ، كامىترى
ژمارەى (دىجىتال)
وھەرەھا ئامىرەكانىتر .

بەجۆرىك ئەو ئامىرانە بتوانن لە ئىوان
خۆياندا زانىبارى لە شىوەى (فايل)ەكان
ئالوگۆر بكن و ئەم زانىبارىانە بگۆرپنەوە
لەگەل تۆرى ئىنەرنىتتىشدا .

بلووتوس Bluetooth سىستەمىكى
كارايە لە مەيدانى تەكنەلۆجىيائى گەياندىنى

خۆى دەگەرىتەوە بۆ ناوى پادشای
دانىمارك (Harald Bluetooth ,910 -
987) كە لە ماوەى ژيانىدا توانى ھەردوو
ولاتى دانىمارك و بەشكەك لە نۆرۆىيەك
بخات ، و ھۆكارى ئاولىئانەكەش



دەگەرىتەوە بۆ بوونى چەندىن كۆمپانىيائى
گەياندىن لە ولاتانى دانىمارك ، نۆرۆىيە ،
سوید و ھەرەھا فنلەندا ، بەلام ناوەرۆكى
سىستەمەكە ھىچ پەيوەندى بە ناوەكە
نىيە .

پىنئاسەى سىستەمى بلووتوس Bluetooth
ئەو سىستەمە تەكنۆلۆجىيائى
پىشكەووتەىيە كە لە توانىدايە ئامىرە
ئەلىكترۆنىيەكان بەبەكتر بېسەستتەوە لە
تۆرىكدا بەمەبەستى ئالوگۆرپكردنى
زانىبارى لە ئىوان ئامىرەكان
ئەمەش بەرىگەى شەپۆلى رادىوئى
دەبى لە جىيانى بەكارھىتەنى تەل
ونىوانە گەيەنەرى ماددى .

ئەو داھىنراوہ سالى ۱۹۹۴ بۆ
يەكەم چار لە لايەن ئەندازىبارانى
پسپۆرى ئەلىكترۆنىيەكان لە
كۆمپانىيائى ئەرىكسون ھاتەبەرھەم
، بەلام سوود لىوہرگرتن بە
شىوہىيەكى كىردارى دواكەوت تا بە
ھاوكارى ئىوان كۆمپانىيائى ئەنتل
وكۆمپانىيائى ناوبراو سالى ۱۹۹۷
بوار لەبەرھەم پىشكەوتنى ئەو

تەكنۆلۆجىيائى فراوان بوو و بە ھەماھەنگى
وبەردەوامى ھۆلى ھەردوو كۆمپانىيا سالى
۱۹۹۹ ئەو سىستەمەى ئىستائى بلووتوس
Bluetooth ى لى دروستكارا .

ئاولىئانى Bluetooth
ناوى Bluetooth كە لە زمانى كوردىدا
بە ماناى ددانى شىن دىت، بەلام لە راستىدا

بېتەل ئەو سېستىمەش گەشەي كىردوو بەرەو پېتىش چوو بەھۇي كۆمەلئىك كۆمپانىيائى بايەخدەر بەم بوارە كە ناويان لە خۆياننا (Bluetooth Special Interest Group)

دىيارە پېتىشى گەشەسەندنى ئەو نەكنۆلۇجىيائە لە پووي جۆرىدا نۆدرىنگا ھەنە بۆ بەستىنەھەي ئامىرە ئەلىكتىرۇنىيەكان بە يەكتىرئى ۋەك : چۆنىيەتئى بەستىنەھەي كۆمپىوتەر لە گەل كىي بۆرد ، ماوس ، ئامىرئى چاپ ، سكاڤەر و . . . ھتد . ئەو بە يەكتىر بەستىنەش بە پىنگاي نىوانە واپەر دەبئى نەمۇنەي ئەو گەياندەش لە نۆر ئامىرئى



دەكاتەھە ئەگەر بەررورد بىكرىت بە سېستىمى مالىكى پېتىشكەوتوى سەردەھى ئىستە ، ھەرۋەھا كەمتىش كارەكېش نىيە . بۆيە مرقۇئى ئەو سەردەھە نۆدر جار بىرى بەلای ئەوھدا چووہ كە بە جۆرەك سوود لە پىسپۆرى ئەندازەي ئەلىكتىرۇنى ۋەرىگىرئى كە نۆدرتەين سوود لە بئى واپەر (Wairless) ۋەرىگىرئىت تاكو مرقۇ لەم

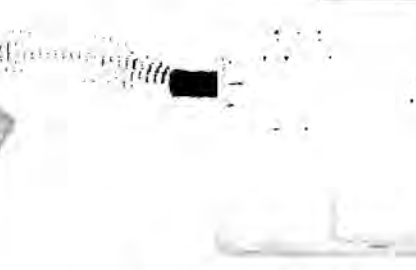

ھەموو واپەر وكىبلانە پىزگارى بېئى . چونكە بەستىنەھەي ھەردوو ئامىرئى ئەلىكتىرۇنى يان زىاتەر لە گەل يەكدىدا پىتويستى بە ھەماھەنگ بوونى ئامىرەكان ھەيە لە گەل يەكدىھە لە چەند پوويەكەھە بۆ ھاتتەدى ئەم ھەماھەنگىيەي نىوان ئامىرەكانىش چەند مەرجىك ھەنە گىرنگىرئىيان ئەمانەن :

۱- ئايا چەند نىوانە واپەر پىتويستە بۆ بەستىنەھەي ئامىرەكان لە گەل يەكدى ؟ ديارە ھەندئى جار يەك ياخود دوو يان ھەشت و يان ھەندئى جار بېست و پىتىنج واپەر پىتويستە ، ۋەك بەستىنەھەي كۆمپىوتەر لە گەل ئامىرە لاوھىكەكاندا .
۲- ئايا جۆرى بەستىنەكە چ جۆرىكە ؟ يەك بەدواي يەكە (توالى) ياخود ھاورىكە (توازي) ، كە لەمەشدا كۆمپىوتەر نەمۇنەي ھەردوو جۆرى بەستى تىدبايە .

۲- ئايا جۆرى زانىيارى گۆپارە لە نىوانىاندا چىيە ؟ ۋ بە چ مىكانزەمبىك ئەو زانىيارىانە دەگۆرئىن بۆ ھىمىائى تاييەت كە ئامىرە بەيەك بەستراوھكان بىانناسنەھە ؟ ئەمەش بە Protocol دەناسرئىت ۋ ھەموو كۆمپانىياكان كارى پىدەكەن بۆنەمۇنە بەستنى فېدبۆي Sony لە گەل تەلەفونىن لە جۆرى JVC ، لىرەدا زانىيارىەكان بئى كىشە ئالوگۆر دەكرئىن چونكە سېستىمى بەيەك بەستن كە زانىيارىەكانى بئى ئالوگۆر دەكرئى پىتىشتر ناسراوہ .

كۆمپانىياكانى بەرھەمھىنانى ئەلىكتىرۇنى دەبئى تەواوي ئەو خالانەي سەرھە ۋە چاوبەكەن لە كاتى بەيەكبەستنى ئامىرەكان بەمەبەستى

گۆرپىنەھەي زانىيارى بەھۇي نىوانە واپەرەھە .

ھەندئى جارئىش كۆمپانىياكان بۆ ناسىنەھەي واپەرە نۆرەكان و جىاكرىنەھە يان لە يەكتىرئى چەند پەنگىكى جىاواز بەكاردېتىن تاكو بەستىنەھەي ئامىرەكان لە گەل يەكدىدا بەئاسانى ئەنجام بدرى ۋ ھەندئى جار ناتوانئى دوو ئامىرئى جىاواز بەيەكەھە بېستىرئى ئەگەر لە سېستىمى بەيەك بەستن جىاوازيان ھەبئى .

بەرھەم ھىنانى تەكنۆلۇجىيائى بلووتووس Bluetooth ۋەك سېستىمىكى نوبئى گەشەكردوھە لە بوارى گەياندن تەواوي ئەم كۆسپانە دەبېتت و زانىيارىش ئالوگۆر دەبېتت لە نىوان ئامىرەكانى كۆمپىوتەر ، موبايىل ، كىبۆرد ، بېستۆكەكان و

ئامىزىرەكانى تىر . بۇ گۆپىنەۋەي زانىبارىبەكانىش ئاسانكارى بەجۆرىك كراۋە تەنەت كىردارى ئالو گۆپ بى دەست تىۋەردانى مرقۇ روودەدات .

ۋەك لەسەرەۋە باسماىكرد ژمارەيەكى زۆر كۆمپانىيا بەشدارن بۇ پىشخستنى ئو تەكنۆلۇجىيايە كە ژمارەيان زىاترە لە ۱۰۰۰ كۆمپانىيا كە ناويان لە خۇنناۋە (Bluetooth Special Interest Group) كە كورتكراۋەكەي بە دەنوسرى ، دىارە جىاۋزى ھەيە لە نىوان بلووتوس Bluetooth ۋەگە ياندنى بى تەلدا كاتىك بى تەل لە زۆر جىبەجى كىردنى گە ياندندا بە كاردى بە ھۆي بەكارھىننى تىشكى ژىر سور كار دەكا ، كە ئەم تىشكەش بە چاۋى ئاسايى نايىنرى و بۆيە پىتى دەلنن ژىر سور چونكە لەرەلەرىكى ھەيە لە ژىر لەرەلەرى تىشكى سورە ، بەككە لەو ئامىزە ئەلىكترۇنىيەنەي كە تىشكى ژىر سورى تىدا بە كاردى ئامىزى رىمۇدكۆنترۆلە كە بە (Infrared Data Association) دەناسرى كورتكراۋەي دەنوسرى IrDA گواستەنەۋەي زانىبارىش لە نىوان ئامىزى رىمۇدكۆنترۆل وئامىزى بەرامبەرى پىششت

دەبەستى بە تىشكى ژىر سور بەلام لىزەدا لە ھۆي كىردارىيەۋە چەند گىرقتىك بەدى دەكرى لەۋانە :

۱-سىستەمى ئو تەكنۆلۇجىيا بەكارھاتوۋە تەنھا لە سنوورى بىنن دەتوانى كارى خۆي بكا (Line of sight) واتا دەبى رىمۇد كۆنترۆلەكە بەرامبەر ئامىزەكە بىت تاكو زانىبارىكان بگوزرىتەۋە .

۲-سىستەمى بەكارھاتوۋى تىشكى ژىر سور لىزەدا تەكنۆلۇجىيايى بەك بۇ بەك One to one واتا رىمۇد كۆنترۆلەكە تەنھا بۇ بەك ئامىز زانىبارى دەنىرت .

ئەگەر گىرقتەكانى گە ياندن لە تەكنۆلۇجىياي سەرەۋە بەھەند ۋەرىگىرن دەتوانن بلىن ھاتنى بلووتوس Bluetooth بۇ ئوۋە بووكە تەكنۆلۇجىياي گە ياندن بەسەر ئەم كىشەنەدا زال بكا، ئەمەش لە كاتىكدا ھات كە ئەم كۆمپانىيايەنەي Bluetooth يان دۆزىۋە ھەلسان بە گەشەپىدنى دەپى (Radio module) كە دەبەستىرت بە كۆمپىوتەر ، موبایل ، ئامىزەكانى يارى ئەلىكترۇنى و . . . ھتد . لەچەند بوارىكىشدا سودى لىۋەردەگىرى كە گرنگىرتىنن ئەمانەن :

۱-گواستەنەي زانىبارى بى بەكارھىننى

تەل ئەنجامدەدرى كە ۋادەكات كارىيىكردنى لە ناۋ مال ۋسەفەردا ئاسان بىت .

۲-بىرى پارەي تىچوى كەترە بە بەراۋرد لە گەل ئامىزەكانى تىرى بى تەل .

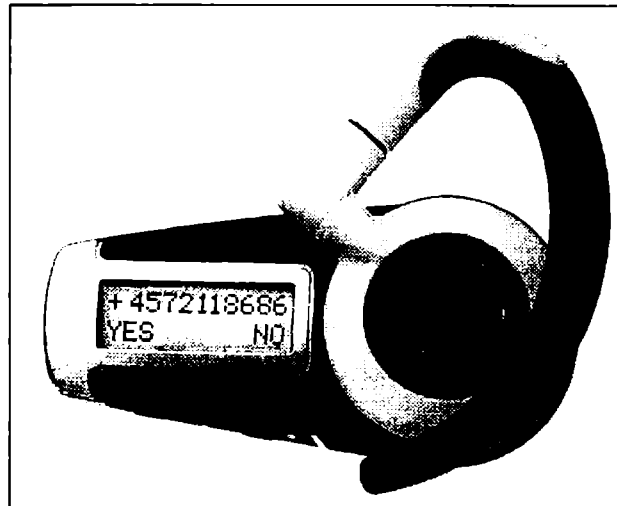

۳-بەكارھىننى زۆر ئاسانترە كە بى دەستىۋەردانى مرقۇ جىبەجى دەبى تەنھا بە پەنچەنان بە دوگمەي بلووتوس Bluetooth تەۋاۋى كارى گواستەنەۋەي زانىبارىكان بە ھەموو فايە جىاۋازەكان لەلەين ئامىزەكەۋە جىبەجى دەكرى .

۴-دەتوانى بەك ئامىزى نىرەر زانىبارى بىنرىت بۇ ژمارەيەكى زۆر ئامىزى ۋەرىگر ئەمەش بە بەزاندنى سىستەمى بەك بۇ بەك دادەنرى .

چۇنىھەتى كارى بلووتوس Bluetooth

لە بلووتوس Bluetooth دا كارى گواستەنەۋەي زانىبارىكان ئەنجام دەدرىت بە خىرايى گواستەنەۋە بە بىرى 1GB/sec – 721KB/sec ئەمەش بە ھۆي شەپۇلى رادىۋى دەبى بە لەرەلەرى 2.45gh ئەم بىرە خىرايىش 12جار خىراترە لە مۇدەم ، ھەرۋەھا ئامىزى بلووتوس لە كاتى ئەنجامدانى ھەر كىردارىكدا دەتوانى لەماۋەي 2 چىركە Addressى ئامىزى بەرامبەرى بدۆزىتەۋە ئەۋشەپۇلەي لەرەلەرىش كە كارى پىدەكرى لەگەل ئامىزەكانى پىشكى وپىشەسازىدا دەگونجا بۆيە ۋاىكرد كە بلووتوس Bluetooth بەئاسانى بلاۋ بىتتەۋە .

لەۋانەيە خۆينەر بىرسى لەبەر ئەۋەي گواستەنەۋەي زانىبارىكان بە ھۆي ھىمەي رادىۋى دەبىت لەۋانەيە لە كاتى ئەنجامدانى چەند كىردارىكى گواستەنەۋە بە بلووتوس Bluetooth جۆرىك تىكەل بوون و زاۋەزاۋە لەسەر شاشەي موبایل وتەلەفونەكاندا تىبىنى بىرى ، بەلام لە بلووتوس Bluetooth دا ئەم كىشەيە زۆر بە زىرەكى چارەسەر كراۋە ، ئەمەش بەۋەي ئەۋ ھىما كارە بايىنەي كە زانىبارىكان دەگوزنەۋە زۆر لاۋازن وتەنھا بە بەك مىللى وات دىارىدەكرىن ئەۋ بىرە

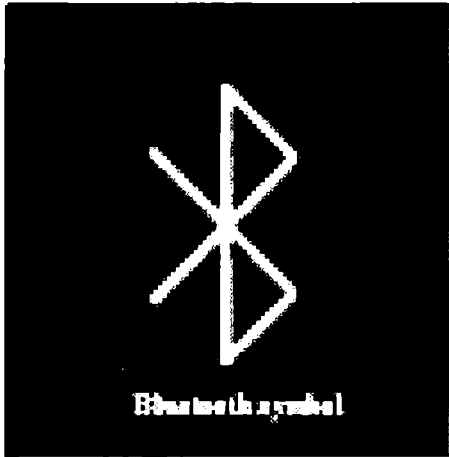

خانۋوي سەردەمى تەكنۇلۇجىيى

بلووتوس Bluetooth

گريمان بويە خاۋەنى خانۋيەك تەۋاۋى ئامىرەكانى ناۋ خانۋەكە بە سىستىمى Bluetooth كار دەكات ، ئايا دەزانى ئامىرەكان لە شىۋە تۈپكى زانىيارىدا بەچ شىۋەيەك كار دەكەن ؟

لە كاتى گۈپىنەۋەى زانىيارىەكان لە نىۋان ئامىرەكان ئەۋا ئامىرەكان

خۇيان ھەلدەستەن بە جىبەجىپكىردنى ئەۋ كارە بىدەست تىۋەردانى خاۋەنى مال . بۇ نمونە ئەگەر مەبەستت ئەۋە بىتت ئەۋ فايلەى كە پۈستى ئەلىكتىرۋنى تىداهەلگىراۋە لە ئامىرى مۇبايل بىگۈزىيەۋە بۇ كۆمپىوتەر ، ياخود كارپىكىردنى بىستۆكەكانى سترىق ، و يان كىردنەۋەى گەراجى ئۆتومبىلەكەت بى ئەۋەى لە ئۆتومبىلەكە دابەزى ، ئەۋا لىرەدا تۈپكى لىكگىردراۋى بچوكى ئەلىكتىرۋنى بەدەست دەھىنىى كە پىنى دەگوتى تۈپى تاكەس (personal area network) كورتكراۋەى PAN دەنوسرى ، ياخود پىنى دەگوتى Piconet ئەۋ تۈرەش بەجۈرىك كار دەكا كە ھەرىك لەۋ ئامىرانە لەرەلەرىكى دىارىكاراۋ بەكاردەھىنىى لە نىۋان 2.45gh تا 2.48gh ، بۇ نمونە ئەگەر ئامىرى تەلەفۋنى گەپۈك و بىكەكەى ۋەرگىرىن دەبىنن كۆمپانىيى دىرۋستكەر دوو پارچە دەپى پادىۋى Bluetooth ى لە ھەرىكەيان دانايە ، ھەرۋەھا ھەردووكيان پىرۇگرام كرابن بە (Address) تىكى دىارىكاراۋ كە سنۋورى كارى ئەۋ Bluetooth دەكەۋىتتە ئەۋ سنۋورە كە Address ى ئامىرەكە پىنئاسى دەكات ئامىرەكەش بە ھەمان مەبەستت

كارەبايەش نۆد لاۋازە ئەگەر بەراۋرد بىكىرئ بە ھىما كارەبايەنەى كە زانىيارىەكانى مۇبايل دەگۈزىنەۋە كە بە سىۋات دىارىدەكىرئ ، ئەم لاۋازىيەى كارەبايى بلووتوس Bluetooth ىش ۋادەكات كە كارىگەرى ناردن ۋەخىشكىردنى زانىيارى لە بازىنەكدا كۆ بىتتەۋە كە سنۋورەكەى تەنھا 10m بى ئەم ھىمايانەش تۋانائى رۋىشتىنئان ھەبە بۇ ئەۋدوبى دىۋارەكان ، بەلام بۇ رىزگار بوون لەۋ ژاۋەژاۋەى كە دروست دەبىت لە كاتى جىبەجى كىردنى زياتر لە كارىكى Bluetooth لە ھەمان كاتدا ئەۋا ئەگەرى تىكەلبوونى ئەۋ زانىيارىانەى كە ژاۋەژاۋەكە بە ھۆبەۋە دروست دەبى نۆدكەمە لەبەر ئەۋەى روپىسۋىكى بەردەۋامى لەرەلەرى Bluetooth ھەبە لە سنۋورى 2.40gh تا 2.48gh ئەمەش پىنى دەلئىن (Spread spectrum frequency hopping) ئەم مەسح كىردنەش بەگشتى 1600 times/sec ، كە ۋادەكات ئامىرى نىرەر بە لەرەلەرىكى دىارىكاراۋ بۇ نمونە 2.41gh زانىيارى بىنرى بۇ گۈپىنەۋە لە گەل ئامىرى ۋەرگەر كە ھەمان لەرەلەرى 2.41gh ى ھەبى ۋە ئەگەر لە ھەمان ژوردا دوو ئامىرى تر بەلەرەلەرىكى تر بۇ نمونە 2.44gh زانىيارى بگۈپنەۋە ئەۋا ئەم دوو كىردارە نابىتتە ھۆى دروست بوونى ژاۋەژاۋە چونكە ھەلبىژاردن ۋەكارەھىتئانى ئەم لەرەلەرانە بە شىۋەيەكى ھەپەمەكى دەبىتت لە سنۋورى 1600 times/sec ئەمەش ۋادەكات كە تىكەلبوونى زانىيارىەكان و دروست بوونى ژاۋەژاۋە پونەدات لەبەر ئەۋەى ناكىرئ زياتر لە دوو ئامىرەمان لەرەلەر لە ھەمان كاتدا بەكاربىنن تەنئانە ئەگەر ئەۋەش روپىدات ئەۋا تەنھا لە بەشەكى چىركەدا دەبى.

دىرۋستكراۋە ، لىرەدا كاتەك بىكەكە كاردەكات ئەۋا ھەندى نىشانەى ئەلىكتىرۋنى پادىۋى دەنرى بۇ ئامىرى ۋەرگەرۋا ھەمان ناۋنىشان (Address) ى ھەبە بەۋ جۈرەش ۋەرگەرۋا ۋەلامى نىرەرەكە دەداتەۋە بەمەش تۈپكى Piconet پىكىدئ ئەمەش ۋادەكات كە ئەۋ دوو ئامىرە بىجگە لە زانىيارىەكانى خۇيان ۋەلامى ھىچ زانىيارى ئامىرىكى تر نەدەنەۋە كە لە دەۋوبەريان ھەنە چونكە بىجگە لەۋ Address دىارىكاراۋەى كە دوو ئامىرەكەى پى ناسراۋە بە دەرەۋەى بازىنەۋى ۋەرگرتن دادەنرىت .

بەھەمان شىۋە ھەردوو ئامىرەكانى كات بەسەرىردنى مندالان (ئەتارى) و كۆمپىوتەر بەھەمان سىستەم كاردەكەن كە تۈپى تايبەت پىكىدئىنن بە Address ى دىارىكاراۋ و زانىيارى لە نىۋانىئاندا ئالوگۈر دەكەن بە بەكارەھىتئانى لەرەلەرى جىۋاۋز ئەم تۈرەش ژاۋەژاۋە دروست ناكات لەگەل تۈرەكانى تردا .

**سەر چاۋەكان ،
ئىنتەرنىت**

www.bluetooth.com
www.electronics.howstuffworks.com

پروژەى دووھى ئاوى ئيفراز

(پروژەى ئىتالى)

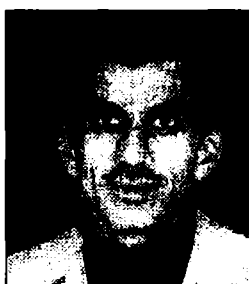

خالد عەلى جىژنىكانى

بۇ كارى (Jarrest) بۇ ديارىكردى بىرى شەبى پىئويست بۇ ساف كرىدى ئاوى بەتايىبەتى لەوهرى باراندا. ھەر لەفلاش مىكسەر ھەرى ماددەى شەب بۇ ئاوىكە زىاد دەكرىت. لەشويىنىكى تر بەھوى (Dosing Pump) كەئەمانىش شەش دانەن و تواناى ھەر بەكەيان (750 L/h) جىنى ئاماژەىە كە لەم قۇئاغەدا (Pre. chlorination) ھەىە .

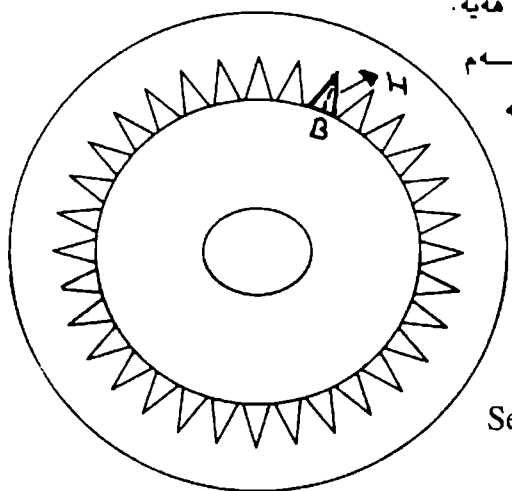

سىئەم / دواى ئەم
قۇئاغە ئاوىكە
دابەش دەبىت بۇ
(۳) سى حەوزى
تەرە (۴۳) م
كەپىيان
دەوترىست
(Sedimentation)

وئىنەى (۱) Clarifley Tank

(Tanks)

(۱) ديارە) كەتيايدا قورۇ لىتە دەنىشىتە ژىرەھەى حەوزەكان و پاشانىش بەھوى بۆرى (Drain) كەتەرەى (۱۲) ئىنچە دەچىتە ناو ئاوىپۆكان و بە بەستەر (Gate valve) كۆنترۆل دەكرىت، ھەر لەم قۇئاغەدا بەئاسانى دەتوانرىت تواناى پروژەكە بەچەند ھاركىشەبەكى ماتىاتىكى ديارىكرىت بەم جۆرەى خوارەھە .
بەوهرگرتنى بەك لەپلىتە سى گۆشەكان

پىشەكى

لەسالانى ھەشتاكان ئابوروى عىراق نۆد بەھىزىبوو پروژەى ئىستراتىجى نۆد جىبەجىدەكران. بەككە لەوانە پروژەى دووھى ئاوى ئيفراز بوو (بەپروژەى ئاوى ئىتالى) ناسراو، لەبەر ئەھوى لەلايەن كۆمپانىياى براون بوفىرى ئىتالى جىبەجى كراوھو، شان بەشان ئەم پروژەىە فراوان بوونىكىش كرا لەپروژەى بەكەمى ئاوى ئيفراز ناسراو بە (پروژەى ئەلمانى) كە بە (۱۵) سال پىش ئەم پروژەىە جىبەجى كراوھە .
سالى دامەزندان / ۱۹۸۳ .
تواناى پروژە / ۳۷۰۰ كاترمتىر .
سەرچاھەى پروژە / زىئى گەرە .
شويىنى پروژە / ھەولتەر - رىگای عىنكاوھ .
قۇئاغەى پروژەكە :

بەكەم / قۇئاغەى پالئەرى بەھىز (High lift Pump station)

ئەم قۇئاغە لەدوورى نىزىكەى (33 km) لەئيفراز لەزىئى گەرە ئاوى لىل وەردەكرىت بەھوى (۶) شەش پەمپ كەتواناكەيان ۳۷۲۰ كاترمتىرەك . چوار لەمانە كار دەكەن و دوانىش بەدەگن، بەبۆرىەكى تەرە (۲۲) ئىنچ جۆرى ئاسن ئاوىكە دەگاتە پروژەى ئاوى (ھەولتەر).

دووھم / ئاوىكە لە (ھەولتەر) لەناو پروژەى پاك كرىدەھە دەگاتە فلاش مىكسەر (Flash mixer) و بەر لەھەى بگاتە ئەم شويىنەش بۆرىەكى تەرە بچووكى (۱/۲) نىو ئىنچى لى وەردەكرىت

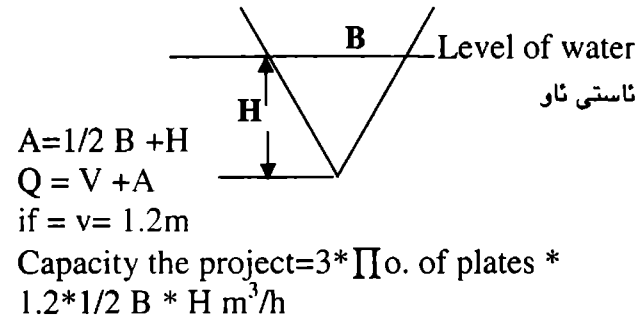
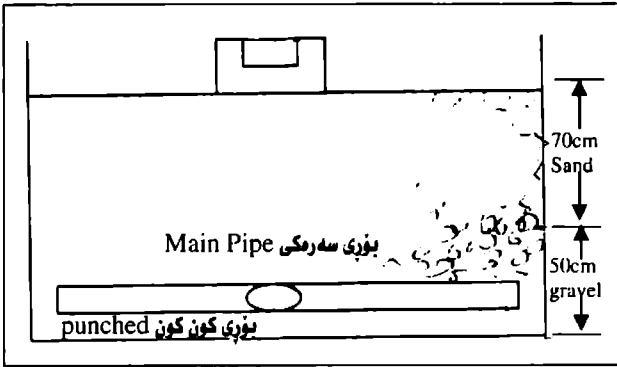

۱) ۋىنەي (۲) كىرىدە ھەي Back wash كە بە ھەي (ھەۋا + ئاۋ) جىبەجى دەكرىت ئەمىش بە ھەي پالە پەستوى ھەۋا بەرز. شەشەم/ دۋاى ئەم قۇناغە ئاۋ لە ھەمبارىكى كۆنكرىتى ژىر زەۋى كە (۴۵۰۰)م ۲ ئاۋ دەگرىت كۆدەبىتتە ھە لەۋى گازى كلۆر CL₂ ى بۇ زىاد دەكرىت و ئاۋەكە ئامادە دەبىت بۇ دابەش كىردن بەسەر ھارولائىيان. ھەۋتەم/ ئاۋ بە ھەي شەش پەمپ كە تۋانى ھەرىە كىيان 690 m³/h بەدو ھىلى سەرەكى بۇ دوو ناۋچەى جيا لەشارى ھەۋلىر دەبەستىرت بەتۆرەكانى ئاۋ، شاىەنى باسە چوار پەمپ كاردەكات و دووان يەدەك دەبن.

چوارەم/ پاش ئەم قۇناغەى ئاۋى ھەر سى ھوزەكە لە ھەزىك كۆ دەبىتتە ھە كەپى دەوترىت (Collection Tank) بە ھەي دوو بەستەر بۇ قۇناغەى دواتر ئاۋە كە كۆنترۆل دەكرىت. پىنچەم/ لەم بەشەدا ئاۋ دابەش دەبىت بەسەر (۱۲) ھوز كە پانى (۸)م و دىرئىيان (۱۲)م. كە پىئىان دەوترىت (Sand filtration) چەند چىبىك لەقۇمى تاىبەتبان تىداىە (filtration) تىرەى دەنكۆلەكان لەننىوان (0.6- 1.2)mm² مەم، بەقۇلى (۷۰) سەم لەسەر ھە ئىنجا چەگل (۵۰)سەم لەژىر چىنى لەمەكە ئىنجا بۇرپەكان دىن كە ھەك تۆپىك لەژىرە ھەي ھوزەكە دابەش كراون شان بەشانى ئەۋانىش بۇرپەكانى ھەۋا. ھەك لەۋىنەى (۲) ھەر دوو رۇژ جارىك فلترەكان دەبىت پاك بىكرىنە ھە بە ھەي

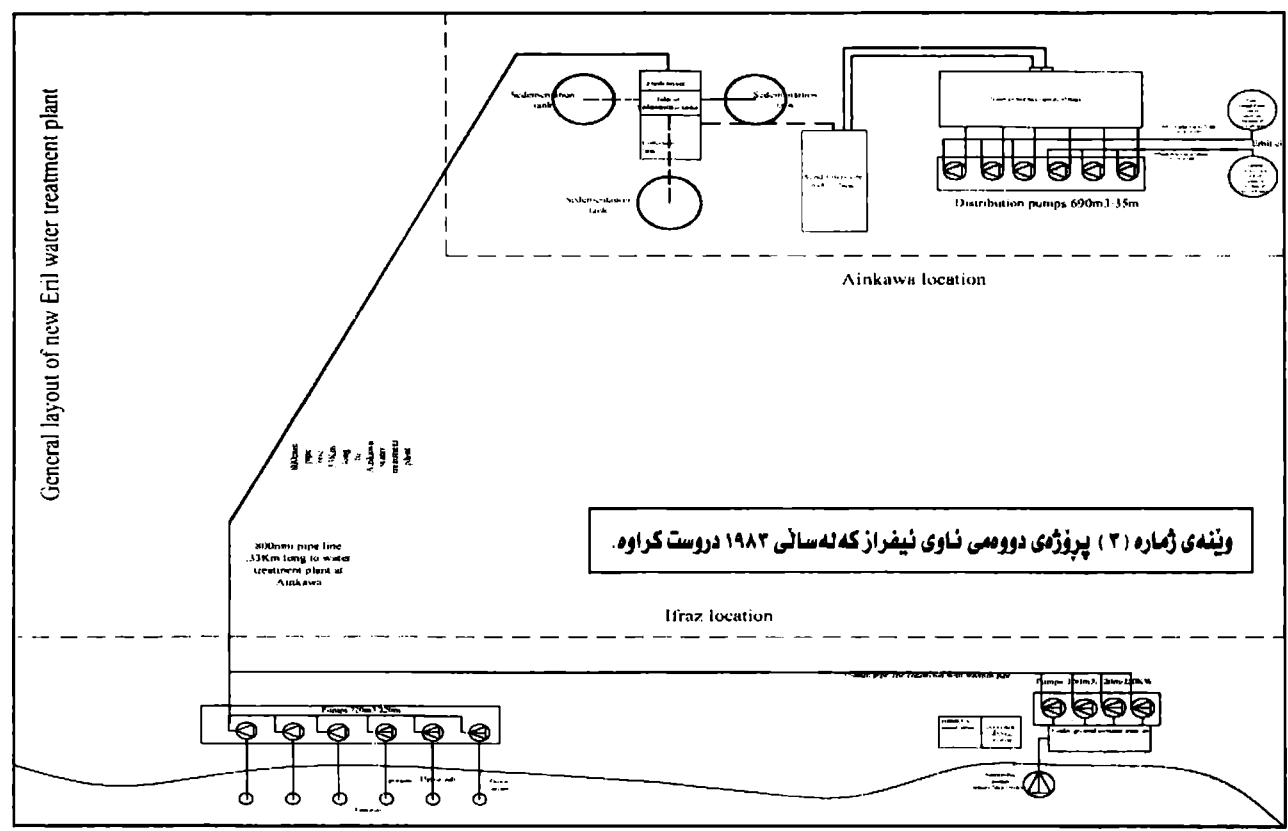



ئاۋى كلۆرتىكراۋ بەكتىريا دەكوژى.. ھەروەھا مروقىش



ئەندازىبار - عەبدولخالىق ئەلى فە تھوللا

ئاۋ - ۋەك دەزانىن - ۷۰٪ لىشى مروقىش
پىك دىننىت واتە ئەۋ ئاۋەى كەدەخۇينەۋە
توخمە پىۋىسىستەكانى ۋەك خۇىۋ
فىتامىنەكان ۋەردەگرىن. ئاۋ تەنبا بۆ
خواردنەۋە بەكار نايەت بەلكو بەكەم

ئاۋ ۋەك ھەۋاۋ پووناكىيە، مەرجىكە
لەمەرجەكانى ژيان لەجىھانداۋ ھەروەھا
مەرجىكە لەمەرجەكانى ژيان لەگەردوندا.
زانايان بېۋايان وايە كەدەشى لەسەر
مەرىخ ژيان ھەبىت لەبەر ئەۋەى ئاۋى
لىيە.

ئاۋ ژيانە.. ناتوانىن بەبى ئاۋ بىزىن و
ئەۋەى ئەۋ پاستىيە نەزاننىت يان باۋەرى
پى نەكات باھەۋلەدات دوو رۆژ بى
خواردنەۋەى ئاۋ يا شلەمەنى بىزىت كى
ئەۋە دەتوانىت؟! .

تۆتتە رەھەتتە ۋە لەھەم مۇشەھەدە ئىكەن بەھىزىتىرە بۇ تۈرۈنە ۋە پى: ھاتە ۋە توخەمە كان ۋە ھەر بەھۇى ئەو تۈرۈنە ۋە بەكار دىن بۇ پاكىر نە ۋە، جا چ پاكىر نە ۋە ۋە خۇمان بىت يان كەل ۋە پەل يان ناوما لمان.

ھەر ۋە ھا ئا ۋە بەكار دىن بۇ چىشت لىنان ۋە ھەم مۇ خوار نە كانمان ئاۋى تىادايە .. بەكورتى بى ئاۋ زىان نى بە واتايەكى دىكە: بە بى ئاۋى پاكىر خاۋىن، چونكە ئاۋى پىس دە بىتە ھۇى چەندىن زىان ۋە دە شى مۇۋە بىكوزىت (بىتە ھۇى مردن). لەراستىدا شارستانىە كە مان ھەم مۇ شىتىكى كىردە ۋە ئەنجام داۋە بۇ پىس بوۋى سەرچاۋە كانى ئاۋ لەسەر زەۋى كە چى

سورمانە ۋە دە يانروانىيە خەك ۋە دانىشتۈانى دەۋلەتە پىشكە ۋە تۈۋە كان ۋە دە يانپىرسى: (بۇچى ئەۋان ۋەك ئىمە ئاۋى بۇرى ناخۇنە ۋە، بۇچى ئاۋى ناۋ بىلە كان دەخۇنە ۋە؟).

ئىستا زۇربەى خەك ئاۋى بىلە بچۈكە كان دەكەرن گوايە تەندروسىتىيە ۋە پاكىترە ۋە ئەۋەى ئاۋى بۇرى بىخواتە ۋە ئەۋا خەك بەسەر سورمانە ۋە دەلئىن: ئايا لەنەخۇشى ناترسىت؟! بەلام ھەندىك ناچارن ئەۋا ۋە (كلۇركراۋە) بۇخۇنە ۋە لەبەر ئەۋەى ناتوانىت ئاۋى بىلە كان بىكرىت.

چۇن ۋە لەبەر چى گە يىشتىنە ئەۋا بارودۇخە؟ ھەم مۇ شىتىك بەمەبەست ۋە نىيەتتىكى پاك دەستى پىكرد كەرى خۇشكەرىك بوۋ بۇ

نەھامەتى ۋە مەبىنەتى. ھەندىك كەس ويستىيان ئاۋى پاكىزى بىرو كانىە كان بگە يەننە ئەۋانەى ناتوانن بچن بۇ سەرچاۋەى ئاۋ. لايەنى خراپى ئەۋا چىرۈكە بەبازرگانى كىردن بەئاۋ دەست پىدەكات لەگەل زىادىبوۋى پىس بوۋى زىنگە كەھۇىكەى دەگە پىتە ۋە بۇ زۇربوۋى پىشەسازى كەپاشماۋە جۇراۋ جۇرە كانىان فرى دەدايە ناۋ پوۋبارو دەرىاكان. ۋ لەنەنجامى پىسبوۋى بايۇلۇزى بەكتىراۋ فابىرۇسە كان زىاد بوۋن لەناۋ ئاۋە كاندا، بۇىە (تايىبە تەندان) خىترا ويستىيان پىزگارمان كەن لەۋ پىسبوۋنە لەبەر ئەۋە كلۇرىان لەناۋ ئاۋ كىرد.

چەند كەس لەئىمە دەزانىت كلۇر گازىكى

ژەھراۋىيە ۋە ۋەك چەكىكى كىمىياۋى كوشىندە لەجەنگى جىھانى يەكەمدا بەكار ھىنراۋە؟ دواى ئەۋە (زىرە كىك) بىرىكردە ۋە كلۇر بەكار بىننىت دۇى بەكتىرا لەئاۋدا، ئىمەش ئەۋا ئاۋە مان دەسكەوت كە بەرپىگەى بۇرىە كانە ۋە بۇمان دىت كە بەتەۋاۋى بۇ خوار نە ۋە ناشى. كەچى ئىمە بەدلخۇشە ۋە بەلوعەى مالا كانمان دەكەبىنە ۋە چونكە ئاۋى بۇرىە كان پىرە لەكلۇر تا ئەۋا پادەى كە پىتوۋىست ناكات ژەھرى تىبكەىن بۇ ژەھراۋى بوۋى زىان!

بەدوۋى بىرواى دىكتۇر (ج.م.م. براىن) كە زانايەكى بايۇلۇزى ئەمىرىكە: (كلۇر گەۋرە ترىن بىكۇژە لەمىژوۋى نۇى دا). ھەر ۋە ھا



لەگەل ئەۋە شىدا ھىچ كەس بەدىلى ئاۋى ئەدۇزىتە ۋە تاكو ئىستاش زانايان پىشت بەئاۋ دەبەستىن.

ئاۋ دەفرۇشەن. ۋەك بلئىى ئەۋان دروستىان كىردە !!

لەبەر ئەۋەى ئاۋ دەرامەتتىكى سىرۇشتىيە بۇىە سەرچاۋە يەكە بۇ پارە ۋە گە بىك خەك ھەن ھەۋلە دەن دەرامەتى ئاۋى پوۋبارو سەرچاۋە كان نىحتكار بگەن ۋە بىكەنە پارە ۋە ھەندىك لەۋانە چارەسەرى بۇ ئاۋى بىرە كان دەكات ۋە خۇىى بۇ زىاد دەكات ۋە لەپاشان دەفرۇشىتە ۋە گوايە ئاۋى بىرە كانە ۋە ماۋە يەك بەر لەئىستا خەلكى ۋولائە گەشەسەندە كان بەسەر

دەلى: پاش بىست سال لە ئاوى كۆردا (زىادكردنى كۆر بۇ ئاوى) ھەندىك نەخۆشى دەگمەنى ۋەك نەخۆشىگە كانى دل و شىرپەنجەو زوو پىرپوون شىوھى پەتاي ۋەرگرت. توۋزىنە ۋە زانشتىبەكان جەخت لە ۋە دەكەن كەكۆر پەيوەندى بە نەخۆشى شىر پەنجەي جەرگ و مېزىدان و رىخۆلە كۆپرە ھەيو ھۆكارىكى كارىگەرە لەرەقبوونى دەمارەكان و نەنىماو پەستانى خوین و ھەساسىيە ۋە ھىشتا ماويەتى و كۆر شتى دىكەشى ماوھ پىشانمان بدات. بەلكو ھەندىك بلۆن: ئىمە ئاوى كۆردار ناخۆزىنە ۋە تەنيا خۆمانى پى دەشۆين. ئىمەش بەوانە دەلىتىن: توۋزىنە ۋە ھەكان سەلماندويانە كەجەستەي مۆۋ لەكاتى خۆشوشتندا كۆر دەمۆيت و ئو بەشە كۆرەي كەدەچىتە ناو لەشى مۆۋ لە ماوھى ۱۰ خولەك خۆشوشتن

دواپۆز نەكەپنە ۋە. يان ھەولەدىن بۆين تاكو بەچاوى خۆيان پىشېبىنى دانىشتوھ رەسەنەكانى ئەمريكا بېيىن ئەفسانەكە دەلى: يەك لەئەزىتەكەكان بەداگىرەكەرىكى ئەورۇپى گوت: (ھەندى چىايەك زىرتان دەست دەكەوئىت، بەلام ھەموو سەرۋەت و سامانتان سودو دادتان نادات بۇ بەدەست خستنى يەك دلۆپ ئاوى پاك). ۋەك ديارە لەپىش چاوى زۆرەي خەلك گىرنگىر شت ئەۋەيە كەخىرا چارەسەرى گىرقتە بچوۋكەكان بەكىن كە لەھەموويان گىرنگىر گەپاندنە ۋەي ئاوى پاك و تەندروستىيە ۋە بەنرخىكى ھەرزان - يان بەخۆپايى - نەك دروست كردن و بنىات نانى پىرۆزەي گەرە ۋە خەيالى كەسودىكى راستەقىنەي نىيە. راستى ئەۋەيە ئەگەر ئاوىكى پاك و سىروشتى نەبىت ئەۋا جەستەي ساخ و سەلىم نايەتەدى.

سەرچاۋەكانى ئاۋ لەجىھاندا زۆن و جىاوازن و ئاۋ بەنرخترىن سامانى سىروشتىيە كەپتويستە مىللەتان شانازى بەبوونى بەكن، بەلام بەداخەۋە درك بەۋە ناكەين و رۆژىك دىت پەشىمانى ئەۋ درك پىنەكردنە بىن كاتىك ھەموو سەرچاۋە سىروشتىيەكانى ئاۋ لەلايەن چەند ۋەبەرھىتىك كەبەدوۋى دەۋلەمەندى دەگەرپىن داگىرەكراۋ يادەستى بەسەردا گىراۋە كەدلىيان لەۋەي كە ئەۋشتە يان دەست كەوتوۋە كەلىي دەگەرپان بەرىگەي تىنوكردى خەلك كەناچارە پارە بدات بۇ ئەۋەي ئاوى پاكى دەست كەوئىت بۇ خواردەنەۋە. ئايا ئەۋ رۆزە دىت كەھەۋى ناۋ بتل بىكرپىن بۇ ئەۋەي ھەۋايەكى پاكمان دەست كەوئىت! بەلكو ئايندە ۋەلامى ئەۋ پىرسىارە بداتەۋە.

يەكسانە (بەقەدەر) بەخواردەنەۋەي ۸ پەرداخە لەۋ ئاۋە!! ئايا رىنگا چارەيەك ھەيە! بەلى چەندىن رىنگا ھەيە... چەندىن پالۋگەو ئامرازى جىاواز ھەيە بۇ پاكردنەۋەي ئاۋ، بەلام ئەۋ ئامرازانە لەبەر دەستى ھاۋولاتى ئاسايى دانىيە، چونكە ئەۋ ئامرازانە گرانەۋە بەھاي گرانە. لىرەدا پىرسىار ئەۋەيە: ئايا تەنيا بىر لەزىيانى ئەمۆمان بەكەپنەۋەۋ بىر لەئايندەۋ



ژمارە (۹) سالى ۲۷۰۵ كوردى

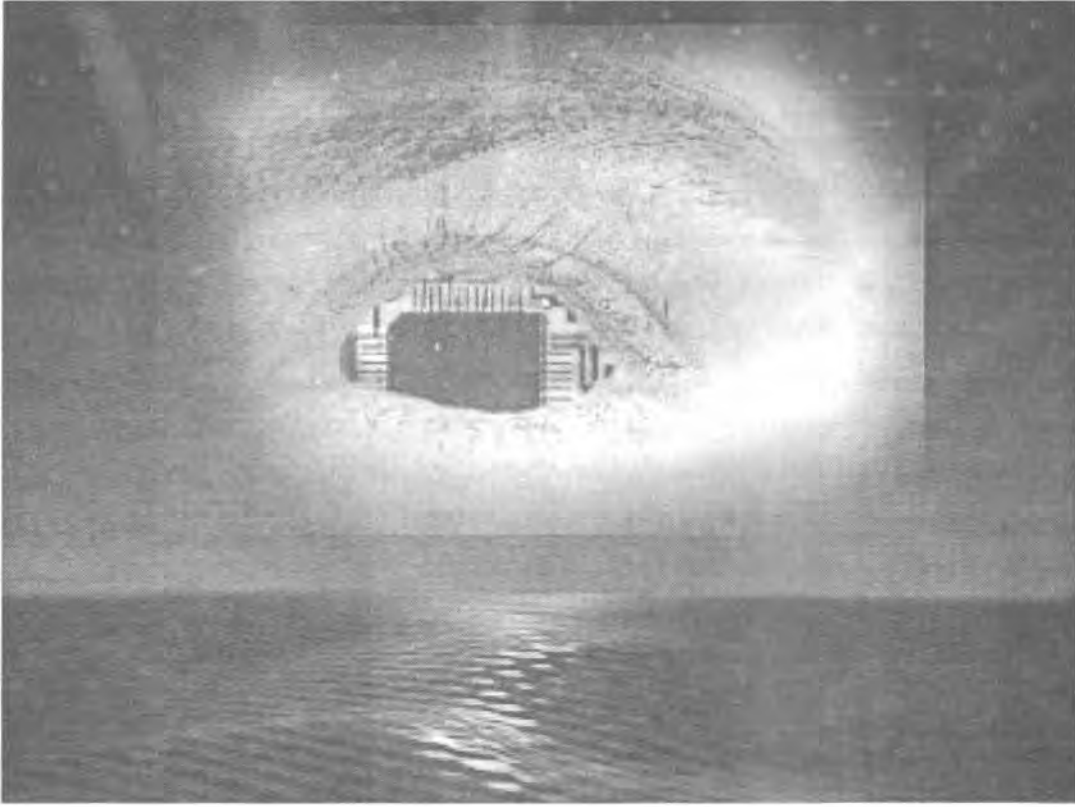

دەشى نەكرى و نەتوانرى لەنايندەيەكى نزيكدا شيلەي
 قەميش لەنۆتۆمبيلەكەت بگەيت لەجياتى بەنزين و بەلكو
 نەكرى مۇبايلەكەت بارگە بگەيتەووە بەگەياندننى بەقوتووی
 كۆلا. بەلام لەبرى ئەووە دەتوانى تەليك بە باسكت
 بگەينيت و بچەقینيت بۆ بارگەکردنى مۇبايلەكەت و
 نامرازى ديكەى ئەليكترونى!

پاترييه مروّيهگان.. وزه‌ى نوى بوەوەن



نەندازىيار: سەرھەنگ عەبدولواحيد خۇشناو
 سەرۆكى رينگخراوى D.S.S

بەدېدو پوانىنى زانايان لەشى تۆ (مرۆڧ) ۋەك پاتىرىيەكى كارەبايىيە كەتەواو نابى ۋ كۆتايى نىيە دەكرى سوودى لىئوهرىبگىرى بۆ وزە پىئوان بەئامرازە ئەلكترۆنىيەكان!

ھزرىكى شىتائەو غەرىب و سەيرە، ھەندىك لەزانايان بەگومانەو دەپواننە ئەم بىرۆكەيە، كەچى بەدېدى ھەندىكى دىكە بىرۆكەيەكى بلىمەتائەيەو لەماوہەيەكى نرىكدا ئابىندەى مرۆڧايەتى دەگۆرپىت!

ۋەك دىيارو زانراوہ قەبارەى ئامرازە مىكانىكەكان و ئەلكترۆنىيەكان بەردەوام بچووك دەبىتتەو كەچى ئەو پاتىرىيە كەوزە دەدەنە ئەو توخمە ئامىزانە بەھەمان شىئوہ بچووك نابىتتەو. ھەرۋەھا تەمەنىان كورتەو زوو تەواو دەبن، بۆيە زانايان بىريان لەوہ كرىتتەو كەپەنا بىنە بەر سەرچاوہەكى وزەى نوئى بۆوہ كەبتوانى وزەى پىئويىست بەبەردەوامى بۆ ئامرازى كەسى و مرۆيى ئامادەو فەراھەم بكات. ئەوہ بوو جەستەى مرۆڧ چارەسەرى بۆ ئەو گرىفتە ئۆزىوہ ياپىشكەشى كرد. لەرووى تىئورىيەوہ وزەى جەستەى مرۆڧ دەتوانى ۱۰۰ وات/كاترۇمىر دەرىدات ئەو وزەيەش بەسە بۆ ھەلكردنى گلوپىكى كارەبايى، بەلام ئەوہ واپىئويىست دەكات كەئەو ھەموو خواردنەى كە كەسىك دەبىخوات بگۆرپىت بۆ كارەباو لەپووى پراكىتىكىشەوہ گۆرپىنى بەشىك لەو وزەى كەزىادە لەپىئويىستى جەستە بۆ وزەى كارەبايى شتىكە قابىلى جىبەجى كردنە ئەوہش گەورەترىن خەونى زاناياكانە.

بەپىتى بنكەى وزەى بۆشايى ئاسمان و ئەلكترۆنىيە پىشكەوتوۋەكان كەسەر بەوہكالەتى بۆشايى ئاسمانى ئەمرىكە (ناسا)، جەستەى مرۆيى ۱۵٪ كىشى

مرۆڧ پۆنى تىدايە، و ئەو پۆنەش تواناى ھەيە وزەيەك بەرھەم بەيىنى كە بەقەدەر ۱۱ ھەزار وات/كاترۇمىرە. كەچى ئەو بەشە كارەبايىيەكى كەجەستە بەكارىدپىت ۲،۳۰۰ وات/كاترۇمىرە لەناوہنەندا و بەلىكدانەوہەيەكى ئاسايى و ساكار دەتوانىن بگەينە ئەو ئەجمەى كەدەكرى بەشىك لەو وزەيە قوڧرغ بگەين بۆ كارەبا دان بەئامرازە ئەلكترۆنىيەكان ئەگەر بەرىگەيەكى گونجاو بەشىكى بچووك لەو وزەيە بگۆرپىن بۆ كارەبا.

جەستەى مرۆڧ. پاتىرىيەكە تەواو نابى

پىش ئىستا گەلىك زانا ھەولياندا ئەو وزە زىادەى جەستەى مرۆڧ بگۆرپىن بۆ وزەى كارەبايى بۆ سوود لىئوهرىگرتنى، بەلام ئەو ھەولانە سەرنەكەوتن و ئەو ماوہى چەند سالىكە زاناياى وەزارەتى بەرگرى ئەمىرىكى ھەولەدەن ئەو بىرۆكەيە قوڧرغ بگەن بۆ كاروبارى بۆشايى ئاسمانى كردارە نەئىيە سەربازىيەكان لەدوايىدا ھەندىك توپىژەروہ لەتاقىگەكانى (ساندىا) نىشتامانى ئەمىرىكى گەيشتنە رىگاوتە كىئولۆزىايەكى نوئى بۆ گۆرپىنى ئەو شەكرى گلوڧكۆزى كەزىادە لەجەستە بۆ وزە بەمەبەستى بەگەپخستنى ئامىرى كارەبايى.

گلوڧكۆز كەشىئوہەكى سەرەكى شەكرە ۋەك سوتەمەنى يا نەوت دابىئىن كەبەراى (ستانلى كرافىتزن) توپىژەرە ھاوپىيەكانى لە (تاقىگەكانى ساندىاي نىشتامانى) ئەمىرىكى جۆرىكى تازەو نمونەيىيە لەوزەو (كرافىتزن) و ھاوپىيەكانى پاكانەى داھىئانايان وەرگرت لەسەر گۆرپىنى گلوڧكۆز بۆ وزەو ھەلستان بەپىشخستنى دەرزى شووشەيى ورد كەوردى و تىزى دەرزىكە يەكسانە يا بەقەدەر دەرزى

پىشۋولەيە، تاكو بەئاسانى لەباسكى مرۆڧ بچەقندىرپىت بەبى ئەوہى ھەست بەچەقاندنى بكات و بەم شىئوہەيە گلوڧكۆزى جەستە دەگۆرپىت بۆ وزەى كارەبايى، دكتور (كرافىتزن) دەلى: (واخەيال بگە كەتۆ توانىت پىنەيەك دروست بگەيت و بەقوڧت ۋەبگەيت كەدەزولەيەكى زۆر وردى ھەيە كەھەست بەئازارەكەى ناكەيت لەكاتى چەقاندنى، لىرەدا سەرباز تەنبا پىئويىستى بەپارچە كىتكە ھەيە و بىخوات بۆ ئەوہى ئامىزى بى تەلەكە كار بكات. ئەو رىگايە سەرچاوہەكى گرىكى وزە ئامادە دەكات كەبەوہ جيا دەكرىتتەو كە ھەرزان و زۆرە لەچاو سەرچاوہكانى دىكەى كە ھەن، و بەراى ھەندىك لەزانايان ئەم تەكنۆلۆژىايە دوو چۆلەكە بەبەردىك دەپىتكىت لەبەر ئەوہى خزمەتىكى دوو لايەنە پىشكەش دەكات، واتە سەرەراى ئەوہى كەيارمەتى دەرە بۆ چارەسەر كردنى گرىفتى وزەى زىادو لەھەمان كاتدا رىگايەكى كارايە بۆ خۆ پاراستن و چارەسەر كردن كەچاوہپوان نەدەكرا بەبووى (كرافىتزن) دەشى ئامرازىك دروست بگرت بۆ راكىشانى گلوڧكۆزى زىاد لەخوئى مرۆڧ كەنەخۆشى شەكرەى ھەيە، و ھەرۋەھا يارمەتى لەش ساخەكان دەدات بۆ پارىزگارى كردن و بەرگرى قەلەوى دەكات!

سەمايەكى زۆر رىك

بەلكو ھەندىك كەس بپرسن: بەكارھىتائى شەكر ۋەك سەرچاوہەيك بۆ وزە كوا نوئىيە؟ و ئىمە دەزانىن كەشەكر وزە دەبەخشىتتە بونەوہرە زىندوۋەكان؟! لەپاستىدا شەكرەكان سەرچاوہەيەكى دەولەمەندى وزەن. بەلام تاكە ئامىزىك كەدەتوانى ئەو وزەيە بەئاسانى پوختە

بكات خانەى زىندە لە بەر ئەو ەى ئەزىمى تىدايە بۇيە خانەى بونەوەرە شىردەرەكان بۆتە ماكىنەيەك بۆ سوتاندن و گۆرپىنى شەكرى گۆكۆز!

جەستەى مرۆفە كرادارى مېتابولىزم ئەنجام دەدات و ەروەها بە پروسەيەكى وردا چارەسەرى شەكرى گۆكۆز دەكات كە وەك سەمايەكى نۆر پىخراو بىت كە ۱۲ ئەزىمى جىاواز تىايدا بەشدارن تاكو وزە بدەنە جەستە. تويزەرەكان لە تاقىگەكانى (ساندىا) توانيان ئەزىمىك بەرەم بەينن كە وەك ئەزىمەكانى جەستەى مرۆفە ئەو ەش بە بەكارهيتانى رېگاي ئەندازەى بۆ ماوەيى ەروەها توانيان مېتالېكى وەك پلاتىن بەكارىت بۆ ئازادكردنى ئەلىكترونەكان لە خولگەكانى كە لە دەورى گەردىلەكانە.

جىبەجى كۆرە بەرەبەكان پىشان دەدەن كە خانەى سووتەمەنى گۆكۆزى بەشېكى كەمى وزە بەكاردىنن، بۇيە تويزەرەكان ەولەدەن گۆكۆز بەكارىنن بۆ خۆراك پىدائى خانەى سووتەمەنى لەجىاتى ەايدىرۆجىن و گۆرپىنى بۆ وزە بۆ بەدەستخستنى وزەى كارەبا.

رۆبوت بەشەكر كار دەكات

ئەنجامدائى رېگاي بەكارهيتانى گۆكۆز وەك سووتەمەنى سەرنجى گەلېك لاين و دەزگاي زانستى و سەربازى پاكىشاو ەك كۆمپانىيەى (تېراسىنس) كە ئامېرى چاودىرى كردنى ئاستى گۆكۆز لەخويندا دروست دەكات، و ئەو كۆمپانىيە پاكەنى داھىتائى بەدەست ەتتاو ە بۆ دروستكردنى خانەى سووتەمەنى گۆكۆز، دواى ئەو ەى پروفېسۆر (ئادەم ەيللر) كە مامۇستايە لەزانكۆزى تەكساس دامەزىنەرى كۆمپانىياكە لەسالى ۲۰۰۳ لە (خولى كۆمەلەى كېمياگەرى ئەمېرىكى).

تويزىنەو ەيەكى بلۆكردەو ە كەتيايدا (ەيللر) و ەاوپرېيەكانى وەسفىكى وردى بچوكتىر خانەى سووتەمەنيان كرد كە لەناو بەك دنكە تىدا دەچىندىر كە خۆراك لەشەكرى ناو دنكە كە وەردەگرىت! پروفېسۆر (ەيللر) ئاماژەى بەو ەكرد كە ئىستا خەرىكى پىشخستنى خانەيەكى سووتەمەنى ەاو شىو ەيە لەپىناو بەگرخستنى دەزگايەك بەكارىت بۆ چاودىرى كردنى ئاستى گۆكۆز لەخويندا كە ئەم جىهازە دەتوانى ئەو كەسانى كە نەخۆشى شەكرىان ەيە رزگاربان بكات لەگرفتى دەزى لىدائى رۆزانە و بەدەستخستنى وزەى كارەبايى كە بەشى كارەكەى بكات ئەو ەش بەپشت بەستى بەو گۆكۆزەى لەخوينى نەخۆشەكە دا ەيە و بەپىچەوانەى ئەم بىرۆكەيە دكتور (كرافىتسز) دەلى: (تويزەرەكان لە تاقىگەكانى ساندىاي نىشتمانى وزە بەدەست دەخەن تەنيا لەپىناو دەسكەوتنى كارەبا وەك سەراچاو ەيەك لەسەراچاو ەكانى (وزە). و ئاماژەى بەو ەكرد كە تويزەرەكان لە تاقىگەكانى سەندىا توانيان وزە بەرەم بىنن لەچوارچىو ەى پىو ەرى مىلى وات تا ئەوپادەى تواناى بەخشىنى رېوناكەيى بچووكى ەبىت و ەروەها دەلى (ئىمە لەكارگەكانى ئەلف لەماو ەى سى سالدائى توانىمان ئاستى بەرەمەندى بەرەكەينەو ە بەلام زىاتر پىوېستمان بە بەرزكردنەو ە ەيە لەو كارگانەى يەكسانە بەمليون). و مەلەلانى لەسەرە قۆرغ كردن يان سوود ەرگرتن لەجەستەى مرۆيى بۆ بەگرخستنى دەزگاو ئامېرى كارەبايى گەپشتە لاپەكەى دىكەى زەرياي ەينن. كە ەندىك زانائى يابانى لە ەول و كۆششى ئەو ەن مرۆفە بەنە پاترىيەك كە تەواو نەبىت و ناويان لەو بىرۆكەيە ناو ە پاترىيە مرۆيەكان

(human batteries) و ەولەدەن لاسايى رېگاي پوختەكردنى وزە لەخۆراك بەكارىنن و خەرىكە جۆرېكى نوئى ماتورى كارەبايى دروست بەن كە ناسراو ە بە (ماتورى ناوئى زىندەگى). (bio- nano generator) بۆ خۆراك بەخشىن بەگەلېك دەزگاي ئەلىكترونى و رۆبوتى ورد (مىكرو رويوت) كە لەشەكر خۆراك وەردەگرىت بۆ ئەو ەى لەناو جەستەدا كار بكات! . تىمىك زانائى كۆمپانىيەى (پاناسونىك) بلىمەتى ئەلىكترونىيائى يابانى سەركەوتو بوو لەپىشخستنى پاترىيەكى ورد كە تواناى ەيە ئاستىكى نزمى كارەبا بەرەم بىننن لەو شەكرەى كە لەناو خوئىنى مرۆفدا ەيە و ئەو پاترىيە پشت بەو ئەزىمە دەبەستىت كە دەتوانىت ئەلىكترونەكان ئازاد بكات لەشەكرى گۆكۆز بەرپواى دكتور (كارزىيدا) كە سەزۆكى تىمەكەيە: كە ماتورى ناوئى زىندەگى ەنگاويكى شۆرېشگىرەنەيە لەبواى تويزىنەو ەى زانستى دواى پىشكەوتنى ئەو ماكىنەى (كە بە ەايدىرۆجىن و گازى سروشتى و ئەلكهول كار دەكات) واديارە گۆكۆز سەراچاو ەيەكى كاملى سووتەمەنيەو پىچەوانەى ەايدىرۆجىنەو شىاوى نوئى بوونەو ەيە، نرخی ەرزانەو نۆر باويشە. ئايا دەشى ئەو تويزىنەوانە چارەسەريەكى ەاوبەش بۆ گرفتى وزە پىشكەش بكات كە بەرەنگارى جىهان بۆتەو ەو گرفته تەندروستىە دىزخايەنەكان كە مرۆفە پىيەو ە دەنالىنن وەك نەخۆشى شەكرى قەلەوى. دكتور (كرافىتسز) لەو ەلامى ئەو پىسارەدا دەلى (تارادەيەك ەزىكى نامو شىتائەيە.. بەلام جارىكى دىكە دەلېم دەشى وانەبىت).



بزوينى ئۆتۈمبىلەكەت خۇي كۆنترۆل دەكات

ئەندازىيار / ئەزھەر كەرىم مەھمەد

engieerahher@yahoo.com

لەسوتەمەنى ۋە ھەر ھەر زىياتر دوكلە ۋە بېسىبونى ژىنگە، كەچى لەسىستەمى سوتاندا (ignition system) بزوينى ئاسايى پىشت دەبەستى بەئەسراتىر ئەو ھەش سېستەمىكى مېكانىكىە بۇ دا بەش كىردنى كارەبا بەسەر گلۆپەكانى (شمعات) سوتان. ۋە كەموكۆرى ئەم سېستەمە لەو دەدا بە كەئە كاتەى پىئوسىتە بۇ سوتاندىن رىك ۋە ورد نىە. ماناى وا بە بزوينە كە بەشېك لەوزەكە ۋە دەكات.

پىيازەكانى پىشخىستى سېستەمى بزوينەكان

زانايان لەپەرەپىدانى بزويندا پرويان كىردە سېستەمى كۆنترۆلى ئەلكترۆنى لەبرى مېكانىكى لەبەر ئەو ھى ئەم شىو بە وردەكارى تىدا بە ۋە خىرا ۋە لاندانە ۋە سېستەمەكان لەئۆتۈمبىلە جىياكان. پەرە پىدانەكە لەسېستەمى سوتەمەنى پزاندىن (الحقن بالوقود) دا بۇ سېستەمى پزاندىنى بەردەوام (K-jetronic) دواتر سېستەمى پزاندىنى پىرپى (L-dotlioni)، لەدواى ئەو ۋەشدا كۆنترۆلى

(carburetor) دەبەستىت، كەئە ۋەيان نامىرىكى مېكانىكىە بۇ رىكردنى نىوان چەندىتى بۇ چەندىتى سوتەمەنى (fuel/ dir ratio) پىشت دەبەستىت بە جىاۋازى پەستان لەنىوان لولەى بزوين ۋە ھەواى دەرەۋە بەلام كارىبىتور بە شىو بەكى لەبارو گونجار ئەو رىژە بەى نە دەدا بە دەستەۋە. ۋەك ئەو حالە تانەى كەئۆتۈمبىل پىيدا دەپوات. ئەو ھەش دەبىتە ھۆى بەكارىردنى بەشېكى زۆرتىر

"مانەۋە بۇ خىراترو بلنىرو بەھىزترە" ئەو تەنبا دروشمى پالەۋانىتى يارىەكان نىە لەھەموو جىهاندا، بەلكو دروشمى جىهانى ئۆتۈمبىلەشە، كەمانەۋە بۇ ئۆتۈمبىلە خىرا بەكانە كەتواناى ھىزى پالدىنى كەوردەترو زىياترى ھەبە ۋە بالاتر لەپوۋى تەكنۆلۇژىاۋە كەبتوانىت سوتەمەنى كەمتر بەكار بىنىت، ۋە لەھەمان كاتدا پارىزگارى لەژىنگە بكات.

سېستەمى بزوينى ئۆتۈمبىلنى ئاسايى

كاتىك كەزانايان كارىان لەسەر بزوينى بەنزىنى ئاسايى كىرد بەمەبەستى پىشخىستى، زانايان دوو لا بەنى سەرەكىان لەپىش بوو: سېستەمى سوتەمەنى (fuel system) ۋە سېستەمى سوتاندىنى سوتەمەنى (ignition system) ۋە بزوينى ئاسايى پىشت بەسېستەمى بەكار ھىنانى سوتەمەنى ۋە پىوانە كىردنى لەگەل چەندىتى ھەواى پىئوسىت بۇ سوتاندىنى لە كارىبىتور



چۆنەتى گواستەۋەجى جۈلە لە كرەك شەفتەۋە بۇ ستوۋنى كامەكان

سىستەمى سوتاندن پەرەپىدرا بەرەو سىستەمى سوتاندنى ئەلكترونى، بە بەكارھىتائى سىستەمى (motoronic). بەلام ھەندىك بەشى سىستەمى كۆنترۆل كىردن ھەر بەمىكانىكى ماپەو ۋەك سىستەمى كىردنەو ۋە داخستنى دەرچەكان (valve system) كەپشت بەستونى كامەكان كەجولەكەى لەستونى كرانكشفت (crank shaft) ۋەردەگرىت لەرېنگاى زنجىرەيەك (chuin) ئەم سىستەمەش

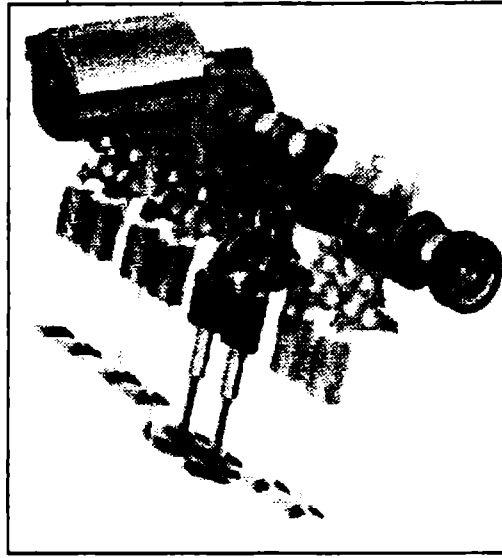

ۋەردەكارى ھەموو بەشەكانى سىستەمى Valvetronic ۋە جۈنپەتى جۈولەى

توخمىكى مىكانىكى دىكەى پىئو ەك ۋەپشت دەرچەى خنكىتە (throtele Volve)

كەبەشپو ەيەكى خولارە كار دەكات بەپىي گۇشارى سەر بگۇرپى بەنزىن كەھارژ (السائق) دىبارى دەكات لەھالەتى خستەكارى بزۈنىدا كەئۆتۆمبىلەكە ۋەستا بىت (idling) گۇشەى دەرچەى خنكىتى ئۆر بچوك دەبىت، كەدەرچەى پىدان دەكرىتەو ە بزۈن گۇشارىكى نزم لەپشت دەرچەى خنكىتى دروست دەكات بەم شپو ەيە بارگەى سوتەمەنى ۋە ھەوا لەبارى بزۈننى ئاسايدا پادەكىشەت يان تەنبا ھەوا پادەكىشەت لەھالەتى سىستەمى ئەلكترونىدا كەتپىدا پاستەوخق سوتەمەنى دەنئىردىت بۇ بەزىدە كىردنى گۇشار لەسەر بگۇرپى بەنزىن گۇشەى سۇپانى دەرچەى خنكىتى زىتر دەبىت كەواتە ناوچەى سەرەو ەى دەرچە پووبەپووى گۇشارىكى نۆرتر دەبىتەو ە لەتەوژمى نزم خوار دەرچەكە لەبەر ئەو ھۆيە پادەيەكى نۆر لەو بارگەيەى كەئۆتۆمبىل پىئوېستىيەتى پادەكىشەت بەلام ئەو سىستەمە ھەندىك خەوشى ھەبوو لەبەر ئەو ەى لەسىستەمە ئەلكترونىەكاندا پادەى سوتەمەنى كەبزۈننى پىئوېستىيەتى رىك دەخرىت بەپىي پادەى ھەواى كەگۇشەى خولانى دەرچەى خنكىن رى پىدەدات.

ۋەردەگرىت كە بەسىستەمى جۈولەى برپر كار دەكات (stipper motor). سىستەمى (valvetronic) لەكار كىردنىدا پىشت بەبوونى يەكەى كۆنترۆلى ناوھەندى دەكات (Electronic Control Unit) (ECU) كە لەرېنگاى پىئوانى گۇرپانە جىاجىاكان دەتوانىت دىبارى بگەىن بۇ نمونە لەھالەتى ۋەستانى ئۆتۆمبىلدا (idlenige) ئەم (ECU) ھىمايەكى كارەبايى دەداتە مۆتۆرەكە ۋەپىش ستونى نابنەيى دەجولپىنەت بەگۇشەيەكى دىبارىكارو لەسەر بىچىنەى

توندى ھىما كارەبايەكان ئەو ەش كەرىدەدات زاركى دەرچەى پىدان فراوانتر بىت ئەو ەشيان رادەى ھەواى

پەتبو زىدە دەكات كەواتە ۋەنپو ە لەگۇشارى نزمدا كەمدەكاتەو ە (Pnping lossrs) ئەم سىستەمە رىدەدات بەھەموار كىردنى كىردنەو ۋە داخستنى دەرچەكان بەپىي بارو ۇخە جىاجىاكانى كەئۆتۆمبىل پىدا دەروات.

تايبەتەندەكانى سىستەمى نۆى لەتايبەتەندەكانى بەكارھىتائى:

- ۱- بەكارھىتائى سوتەمەنى بەرېژەى ۱۰% كەمدەكاتەو ە.
- ۲- پلەى گەرمى بزۈن بەرېژەى ۶۰% كەمدەكاتەو ە.
- ۳- پلەى گەرمى بوونەكە بەرېژەى ۳۰% كەمدەكاتەو ە.

كەواتە دەبىتە ھۆى كەمكىردنەو ەى ۋەنپو ە جىاجىاكانى وزەى بزۈن ۋە ۋەش تۈانائى ئۆتۆمبىلەكە زىاتر دەبىت ۋەك دەبىنن روكارى تەكنەلۆژى بەرەو زىاتر خق كۆنترۆل كىردنى ئۆتۆمبىل دەچىت لەگەل كەمكىردنەو ەى پۆلى مرؤف بەپىي تۈانائى، ھەتا ئىستا ئۆتۆمبىل خزمەتى پىداوېستىيەكانى مرؤف دەكات دەشى رۆژىك بىت مرؤف خزمەتى پىداوېستىيەكانى ئۆتۆمبىل بكات !!

كەواتە لەھالەتى ۋەستانى ئۆتۆمبىلدا (idling) گۇشەى خنكىتى نۆر بچوك دەبىت كەواتە پادەى ھەواى رى پىدراو بۇ بزۈننەكە نۆر كەم دەبىت، بەلام جۈولەى پەستىن لەنىو لولەكاندا گۇشارى نزم لەژىر دەرچەى خنكىتدا زىدە دەكات ئەو ەشيان دەبىتە ھۆى لەدەست دانى بەشەك لەوزەى گۇشارى ناو لولەكان (pumping losses).

سىستەمىكى نۆى بۇ جۈولەى دەرچەكان
لەبەر ئەو ە زانايان ھەوليان دا ھەر دوو سىستەمى ئەلكترونى ۋە مىكانىكى تىكەل بگەن بۇ كۆنترۆل كىردنى جۈولەى دەرچەكان سىستەمى نوئىشى پى دەرچەكان سىستەمى (valvetronic) ھزرى بىچىنەى لەو سىستەمەدا پىشت دەبەستىت بە جىا كىردنەو ەى نىئوان ستونى كامە بىچىنەيەكان كەجولەى لەگرانك شفت ۋەردەگرىت لەگەل تاكەكانى بەرپرسن لەكىردنەو ۋە داخستنى دەرچەكان، ئەم پەيوەندىيە لەرېنگاى كۆمەلەيەك پاشكۆ دەبىت كەستونىكى نابنەى كۆنترۆلى دەكات ئەو ەستونەش جۈولەكەى لەموتۆرۆكى كارەبايى

كاروانى زانستى

لەسايەى پەرلەمان و حكومەتى ھەريەى كوردستان و بەرقەرارىبوونى ئەو ناشتى و نازادىيەى بالى بەسەر كوردستاندا كىشاو، ھەر وھا ھەلاتنى رۆژىكى نوئى لە سەرتاسەرى عىراق. رۆژ لەدواى رۆژ پروسەى زانست و خويندنى بالا گەشەدەكات. قوتابىانمان خويندنى بالا لە بوارە زانستىيە جياوازەكان تەواودەكەن و پرونامەى بەرزبەدەست دىنن.

بەناوئى گوڤارى (نەندازيار) پيرۆزبايەكى گەرم لەم بەريزانە دەكەين و ھىواى تەمەن دريژى و بەردەواميان بۇ دەخوازين لەخزمەتى زانست و گەشەپىندان و پىشخستنى ولاتەكەمان.

Finishing of Work Piece in Turning Operation

ئەم نامەى لە رۆژى ۲۰۰۵/۷/۵ تاووتوئى كرا لە ھۆلى رزگارى كۆليژى ئەندازيارى. لىژنەى تاووتوئى كردن لەم بەريزانەى خوارەو ە پىك ھاتبوون:

۱- پروفيسۆر (د. شىركۆ شاكرفەتاح) سەركى لىژنە

۲- پروفيسۆرى يارىدەدەر (د. شەونم رەشىد جەلال) ئەندام

۳- پروفيسۆر يارىدەدەر (د. شىركۆ عەبدولكەرىم بابان) ئەندام

۴- پروفيسۆرى يارىدەدەر (د. سەفەين ياسىن قەساب) سەرپەرشتيار

نامەكە بەپەلى ژۆر باش پەسندكرا.

ليبورددوانەو رۆلى زانستىيانەو بەروردەبىيانەى خى بىنيوہ.

ماستەرنامەى

يونس خالد خدر

ژياننامە: يونس خالد خدر لەسالى ۱۹۷۴ لەشارى ھەولير لەدايك بوو، خويندنى سەرەتايى و ناوھندى و دواناھندى ھەر لەھەولير تەواوكردوہ. لەسالى ۱۹۹۸ پەلى بەكالۆريۆسى لە بوارى ئەندازيارى ميكانيك بەشى ميكانيك - كۆليژى ئەندازيارى - لەزانكۆى سەلاھەدين بەدەست ھىتاوہ. لە ۲۰۰۲/۹/۲۳ لەخويندنى بالا وەرگىراو لەھەمان بەش، نامەى ماستەرى بەناونيشانى

(The Effect of Cutting Tool Vibration on Surface



وەرگرتنى پەلى زانستى پروفيسۆر لەبوارى ئەندازياريدا

لەم رۆژانەى دوايدا بەريز (دكتور جەلال ئەحمەد سەعيد) لەكۆليژى ئەندازيارى سەر بەزانكۆى سەلاھەددىن - ھەولير پەلى زانستى (پروفيسۆرى) وەرگرتوہ كە بەبەرزترين پەلى زانستى ئەكادىمى دادەنريت. ئەمە بەكەمىن كەسە كە ئەو پەلى زانستىيە بەرزە وەرەگريت لەبوارى ئەندازيارى شارستانى - بيناكارى - دا لەزانكۆى سەلاھەددىن - ھەولير. ئەوہى شايانى باسە كە ناوبراو پاش وەرگرتنى پەلى ماستەر لەسالى ۱۹۸۰ بەشيوہ بەكى بەردەوام و بەبى ھىچ پچرانيك لەخزمەت كردنى كۆليژى ئەندازيارى و زانكۆى سەلاھەددىن بەردەوام بووہ لەھەموو بارودۆخە ناھەموارەكاندا بەگيانىكى

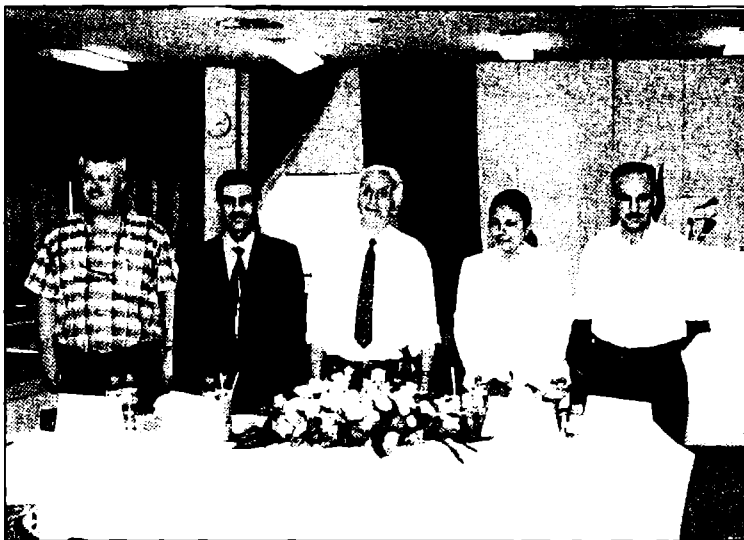



ماستەرنامەى بەيان نەنوەر عەلى

ژياننامە: بەيان نەنوەر عەلى
 ھەلگىرى پرونامەى بەكالورىوس لەبواری
 ئەندازىيارى شارستانى-كۆلیژى
 ئەندازىيارى-زانكۆى سەلاخەددىن-
 ھەولێر

ناونیشانى توێژینەوہى ماستەر ناکەمە:
 "Punching Shear Strength of
 Itiyh Strength Reinforced
 Concrete Slabs"
 ئەندامانى لیژنەى گفتوگۆ پێك ھاتبوو
 لەبەپێزان:

- ۱- پروفیسۆر (د سەعد عەلى تەعان)
 سەرۆكى لیژنە
- ۲- پروفیسۆرى یارىدەدەر (م پەیمان
 ھەسەن محەممەد) سەرۆكى لیژنە
- ۳- (د.عەبدولكەرىم دەرویش) ئەندام
- ۴- پروفیسۆرى یارىدەدەر (د.عومەر
 قەرەنى عەزىز) سەرپەرشتیيار

ماستەرنامەكە لەھۆلى رزگارى لەكاتژمێر
 ۱۰ى سەر لەبەيانى رۆژى ۲۱/۸/۲۰۰۵
 تاوروتوى كرا، بەپلەى زۆرباش
 ماستەرنامەكە پەسندكرا.
 گۆقارى ئەندازىيار پېرۆژىيى لەبەپێزان (م)
 بونس خالد خدر) و (م.بەيان نەنوەر
 عەلى) دەكات بەبۆنەى وەرگرتنى
 پرونامەى ماستەر ھىواى تەمەن درێژى و

بەرزبوونەوہى پلەى زانستى

- ۱- ھەو مامۆستا بەپێزانەى ناویان
 لەخوارەوہ نووسراوہ پلەى زانستیان
 بەرز بۆتەوہ، گۆقارى ئەندازىيار،
 پېرۆژىيى لەو بەپێزانە دەكات، ھىواى
 تەمەن درێژى و بەردەوامیان لەخزمەت
 کردنى زانست و وولات بۆ دەخوازێت.
- ۲- جەلال ئەحمەد سەعید- بەشى
 ئەندازىيارى شارستانى/ كۆلیژى
 ئەندازىيارى لەزانكۆى سەلاخەددىن-
 ھەولێر. پلەى زانستى بۆتە پروفیسۆر.
- ۳- د. نورى سادق عەلى- بەشى
 ئەندازىيارى شارستانى/ كۆلیژى
 ئەندازىيارى لەزانكۆى سەلاخەددىن-
 ھەولێر. پلەى زانستى بۆتە پروفیسۆرى
 یارىدەدەر.
- ۴- ئىسماعیل بەكر- بەشى
 ئەندازىيارى شارستانى/ كۆلیژى
 ئەندازىيارى لەزانكۆى سەلاخەددىن-
 ھەولێر. پلەى زانستى بۆتە پروفیسۆرى
 یارىدەدەر.

پېرۆژە.

دەر چوۋانى كۆلىڭى ئەندازىلار
ھەردوۋ زانكۆى سەلاھەددىن و دەھوك
بۇ سالى خويىندى ۲۰۰۵-۲۰۰۴

كۆڭلى ئەندازىلار پىرۇزىيالى ئە دەرچوۋانى كۆلىڭى ئەندازىلار ھەردوۋ زانكۆى سەلاھەددىن و دەھوك دەھكات بەيۇنەي دەرچوۋانى و ژىيانىكى پىر ئە كۆش و سەركەوتىن بۇ ھاوكارە نوپكان دەخوازىت، بەم بۇنەيەۋە ئىستى ناۋى دەرچوۋانى كۆلىڭى ئەندازىلار زانكۆى سەلاھەددىن و دەھوك بۇ سالى خويىندى ۲۰۰۵-۲۰۰۴ بلاۋدەكەينەۋە

كۆلىڭى ئەندازىلار / زانكۆى سەلاھەددىن

۲۱	بەدىعە جەرچىس محەمەد تاھىر
۲۲	ئەدھەم حافىز محەمەد ئەمىن
۲۳	كاۋە غەبدوللا سالىح
۲۴	شەرىپ كەرىم سەئىد
۲۵	كاۋە ئىسماعىل غەفور
۲۶	فەرمان خەلىل مەجىد
۲۷	شەبىبا رەسول غومەر
۲۸	پۇزان تەھسىن بەكر
۲۹	دلىر سەباج ئەسەد
۳۰	ئارى محەمەد رەئوف
۳۱	غەۋنى يوسىف رەسول
۳۲	شوكور فەرھان خەسەن
۳۳	يوسىف مەئاف فارس
۳۴	غەبدولئاسەر محەمەد سادىق
۳۵	سەرباز محەمەد سەلىمان
۳۶	خەسرىۋ زىيو زىيو
۳۷	بانە زاھىر غەفور
۳۸	ئاۋاز ئەھمەد محەمەد
۳۹	گۆران غەبدولھەمىد محەمەد
۴۰	نىياز خدر ئەلىياس
۴۱	ھەيمەن ئەنۋەر غەبدوللا
۴۲	تەمەن ئەمىن ئىسماعىل
۴۳	دەيمەن ئەمجد غەبدولكەرىم
۴۴	غازى مەعرف يونس

بەش ئەندازىلار كۆلىڭى

ز	ناۋەكان
۱	يوسىف سادىق سەمەل
۲	نەجدەت فەرھاد ئىبراھىم
۳	محەمەد يوسىف مۇتەلىب
۴	رەۋەندەلشاد غەلى
۵	خەتاب خەمەدەمىن سەلىمان
۶	ئەھمەد موعتەسەم ئەنۋەر
۷	جەمال ياسىن محەمەد
۸	دلقان رەشىد ئەھمەد
۹	سەروان خەۋىز خەسەن
۱۰	ئەمىر سابىر باپىر
۱۱	جوان محەمەد خەمەد ئەمىن
۱۲	گىلر فەخرەدىن مەھبەدىن
۱۳	سۆزان خەمەد مۇستەفا
۱۴	زانا محەمەد مەھمۇد
۱۵	محەمەد رەشىد ئىبراھىم
۱۶	ئەفەن فاروق سەدىق
۱۷	نەسەر مەعرف غومەر
۱۸	پەخشان تەلەت سەلىمان
۱۹	غەيدان خەمىد خوسەن
۲۰	ھەتاۋ خەسەن ئىسماعىل

۹	کہیوان سابیر نیسماعیل
۱۰	سہر دار عادل محمہد علی
۱۱	نہنور محمہد نہحمہد
۱۲	سازگار محمہد مہجید
۱۳	ناوات عہبدوللا مہلا
۱۴	خہبات نیعمہت عہزیز
۱۵	حامد نہحمہد نہسعہد
۱۶	لایق فایہق خاس
۱۷	نہردہلان عومہر رہسول
۱۸	پہریخان موحسین علی
۱۹	ہہژار عوسمان ہایز
۲۰	سازان خدر یونس
۲۱	ہیوا حہمہغہریب فہتاح
۲۲	ناسکہ محمہد کہریم
۲۳	سوزان فوناد وہہاب
۲۴	نہبہز جہمال نہحمہد
۲۵	سہعد محمہد نہورہحیم
۲۶	ہوزان نیبراہیم عہبدوللا
۲۷	دانا سہباح قادر
۲۸	نہحلام شوکر شاکر
۲۹	شیلان نیبراہیم عومہر
۳۰	تارا سہباح عہبدولواحید
۳۱	رؤزا سہلاح داود
۳۲	خوشناو خالد حہمہسالح
۳۳	عہبدولمہناف خالد خدر
۳۴	نہرکان سلیمان داود
۳۵	کہریم نہیوب کہریم
۳۶	ناوات عومہر عہزیز
۳۷	تارا سالا جہباری
۳۸	نہردہوان نیبراہیم نیبراہیم
۳۹	نیہاہت نہحمہد مستہفا
۴۰	بینا وہہبی محمہدئہمین
۴۱	بہیار بہکر حوسین

۴۷	نافع عہبدوللا سادق
۴۸	بیتون حوسین حہمہدئہمین
۴۹	سوام یاسین محمہد
۵۰	لانا فوناد سابیر
۵۱	ناری رہحمان حہمہدئہمین
۵۲	رزگار مستہفا عہزیز
۵۳	ناری سہلیم خورشید
۵۴	ہیرش شہفیع سہدیق
۵۵	نہہرین رہحمان ہایز
۵۶	سیزان نیبراہیم سولا
۵۷	سہرہد عہبدوللا سؤفی محمہد
۵۸	محمہد خدر مہلا موسا
۵۹	چنور عوسمان عہبدوللا
۶۰	حہردان سہعید شہوکہت
۶۱	کوستان ہرایم عہبدوللا
۶۲	تالور قادر مہلا نہحمہد
۶۳	ژاکو جہمال یوسف
۶۴	فہخرہدین ناودل نہحمہد
۶۵	دلشاد نہحمہد کہریم
۶۶	نہسار عہبدولحہمید فہتاح
۶۷	ناریان نیسماعیل عہباس
۶۸	مستہفا رہحمان عوسمان

بہشی نہندازیاری کارہتا

ز	ناوہکان
۱	سالار نہحمہد قادر
۲	قادر خدر عہبدوللا
۳	جومعہ عہبدولقادر حہمہدئہمین
۴	مہجید مہغہبید نادر
۵	ہیمن حہمہد عہزیز
۶	تائب حہسہن خدر
۷	سہروان نہحمہد محمہد نادر
۸	ناریان کانہبی سابیر

۸	ئاكۆ عەبدوللا سەئىد	۴۲	ئارام مەخمەد تاهىر
۹	شىرىن عوسمان مەخمەد	۴۳	سەركىتو فەتاح مەخمەد
۱۰	سەرمەد عەبدى حەزقىيال	۴۴	ئاكۆ خەلىل مەخمەد فەرەج
۱۱	شوان عومەر سالىح	۴۵	عەبدوللا ئىسماعىل عومەر
۱۲	ئاوات عومەر سالىح	۴۶	جىياز خەتاب عومەر
۱۳	شەيما تالىح خەدر	۴۷	شەيما خەسەن ئەبوبەكر
۱۴	ئارى ئىبراھىم مستەفا	۴۸	ساكار ئەبوبەكر ئەخمەد
۱۵	ئەخمەد شوان كەسو	۴۹	ھىوا قاسم سابىر
۱۶	ھەنا كوردق يونس	۵۰	دەلقىن ئەبوبەكر مەخمەد
۱۷	ھەلالە سەلاخ عومەر	۵۱	كەيلى ئەخمەد فەوزى
۱۸	كامەران فەتاح رەشىد	۵۲	شىروان خالىد عەبدوللا
۱۹	سەركەوت عەتا قادر	۵۳	ئاوارە خەسەن خەمەد ئەمىن
۲۰	بۆتان نەزاد قادر	۵۴	گەشاو ئەلى نورى
۲۱	مەردان ئىبراھىم ئىبراھىم	۵۵	ئازا رىزگار گەنجۆ
۲۲	سىنان سەمىر عەبدولمەسىح	۵۶	ھەلگورد ھاشىم خورشىد
۲۳	فەرەيدون كاكىل عەبدوللا	۵۷	سەنگەر عومەر ياسىن
۲۴	سۆران سەئىد سالىح	۵۸	نەرىمان مەخمەد سالىح
۲۵	سۆران سەبەخ ئىبراھىم	۵۹	ئاراز ئەزەم عەبدولكەرىم
۲۶	موسلىح خەمەد ھالى	۶۰	تاشگە عومەر كاكە سۈرۈر
۲۷	عومەر عەبدولرەھمان ئەخمەد	۶۱	دەلخواز سەئىد مەخمەد
۲۸	رىئاس قادر رەسول	۶۲	رەھەز رىزگار جەمال
۲۹	ئاوات مەخمەد ئەمىن ئەلى	۶۳	ھاوار خەمدى حاجى
۳۰	گەلاۋىژ مستەفا ئەخمەد	۶۴	عەماد جەمىل مېرزا
۳۱	فەورات ئىسھاق مەملوك	۶۵	فىيان يونس مستەفا
۳۲	سۆران عەبدولخالىق نەسرەدىن		
۳۳	مەخمەد عوسمان رەشىد		
۳۴	نازم مەخمەد ئىسماعىل		
۳۵	ھەقان ئەخمەد ئەخمەد		
۳۶	بېرىقان ئەلى مستەفا		
۳۷	باخان فوناد مستەفا		
۳۸	خەنان بەكر تەھا		
۳۹	فەتكە خەسەن سالىح		
۴۰	نەبەز خوسامەدىن خەكىم		
۴۱	ھەكار لوتفەللا		
۴۲	نەسرەن جەھەر مەخمەد		
۴۳	سەمىر خەمەد غەرىب مەرف		
۴۴	بەھار سەلىمان خەمەد رەسول		

بەشى ئەنئەنىۋىي مىكانىك

ز	ئادەم
۱	كاۋە عەبدولفەنى عەبدوللا
۲	خوسەن ئەلى سولتان
۳	ئەرسەلان فاروق لەتەف
۴	عەماد خورشىد رەشىد
۵	كەنار فەوزى مەخمەد نورى
۶	ئارام مەخمۇد قادر
۷	فەنىسىيا زۆرا ئوراھا

۸۲	فەھمی حەمەدەلی سادق
۸۳	سەیروان پەرداود
۸۴	ھاوپی کەمال کەریم
۸۵	مەریوان مەھمەد عەبدولمەجید
۸۶	غەفور بەھرام عەبدولکەریم
۸۷	دیاری فاخیر شەکر
۸۸	ھوشیار ھەلی عومەر

۴۵	ساکار ئەحمەد حەسەن
۴۶	خەیری خەدەر خەلف
۴۷	مەزھەر سەعید کەریم
۴۸	ئەحمەد پەزە عەلی
۴۹	دەلیر رەفیع مەجید
۵۰	زۆزک نەزاد مستەفا
۵۱	خەندە حاجی رەسول
۵۲	ئارام ئەبوبەکر سەعدون
۵۳	مەبوا جەلال کەریم
۵۴	نیان وسو حەمەد
۵۵	ئاشنا ئازاد خەوێز
۵۶	گۆنار مەھمەد حەمە شەریف
۵۷	میران مەھمەد رەئوف فەتاح
۵۸	حوسەین جەلال رەشید
۵۹	موحسەین یاسەین قادر
۶۰	خەیری سلێوا گلپانا
۶۱	ئامانج سەعد عەبدوللا
۶۲	ھەلوان فەتاح عومەر
۶۳	راوێژ کەمال عومەر
۶۴	سەلاخەدین مەھمەد عەلی
۶۵	شەیزاد ئەحمەد سلێمان
۶۶	دەلقەن رەفیع ئەحمەد
۶۷	گۆران دارا ھادی
۶۸	ھەکار زەکی سەدیق
۶۹	تەریفە عەلی ئەحمەد
۷۰	ئاریان ئەکرەم حەمەد
۷۱	دیاری خالد حەمەد
۷۲	تابان جەمیل عوسمان
۷۳	سەرکەوت فوناد مەھمەد
۷۴	شەیمە جەمال حەمە سەعید
۷۵	وریا جەوھەر ئەحمەد
۷۶	دیمەن عەلی پەرداود
۷۷	سایە رەئوف مەھمەد ئەمین
۷۸	سەرور مەھمەد ئەمین سەلح
۷۹	شەپۆل عەبدولرەحمان کەریم
۸۰	کەیفی فەقێ مەولود
۸۱	ئینتسار عەبدولرەحمان مەھمەد

بەشی نەندازبازاری بیناسازی

ز	ناوکان
۱	ئافەر سەلاخەدین نۆرەدین
۲	کارزان عەبدوللا خەدەر
۳	گۆران جەلال عومەر
۴	سەیروان بۆرھان عەبدوللا
۵	ھانا جەلیل کاکەوھیس
۶	مەھمەد سەدیق مەھمەد
۷	لانە مەھمەد مەجید
۸	ئەمیر سەعدی مەھمەد ئەمین
۹	کاروان سەباح عومەر
۱۰	جوزیف جەمیل حەنا
۱۱	کەلفان تەحسەین تەھا
۱۲	ئومێد حەمە فەرەج ئەحمەد
۱۳	خالید سەلح نەبی
۱۴	نازاناز ھاشم مەھمەد
۱۵	مەھدی مەحمود مەھمەد
۱۶	سامان فەخرەدین عەبدولکەریم
۱۷	مستەفا ئەحمەد مستەفا
۱۸	نیاز جەلەبی حارس
۱۹	نێرگەز فەرۆق سەعدی
۲۰	بەلقیس نەجمەدین ئەحمەد
۲۱	ئەنزار بەھجەت ئیبراھیم
۲۲	عەبدولرەحمان عەلی عەلی
۲۳	سەریاز سەلام مەھمەد
۴۱	باوەر شاکر ئەحمەد
۴۲	بەھیە عەلی حەکیم

بەشى ئەندازىبارى پروگرام سازى

۸	ھىژا محەمد توفىق
۹	قەھار مستەفا عەبدوللا
۱۰	وھىدە مستەفا عومەر
۱۱	تارا محەمد ئەھمەد
۱۲	ئاشور دىخا رىن
۱۳	بىتوار يەھىيا ئەھمەد
۱۴	نەزاد عەباس عومەر
۱۵	عەبدوللا حوسەين محەمد
۱۶	كاروان موحسەين حەمدى
۱۷	شەمال سەلىم خان نوحمان

ز	ناوھكان
۱	كەنار شوكر محەمد
۲	رەوھند حەمەدەتا
۳	نەھارە جەبار سولاقا
۴	دەمەن قابىل حەسەن
۵	رزگار محەمد ئىبراھىم
۶	لەيلا مەجىد حالى
۷	بەستون حەبىب حەسەن
۸	دەشتى عەبدوللا محەمد
۹	مەريوان حەسەن ئەھمەد
۱۰	كەمال رەھمان شەرىف
۱۱	بنار نورەدىن ئىبراھىم
۱۲	ئىسرا مەھدى ئەھمەد
۱۳	ئالا حەمدە عوللا
۱۴	بەختيار حەمدە حەمەدەنەمىن
۱۵	ھونەر محەمدە عەتا
۱۶	ئاقان عەبدولرەھمان ئەبۇبەكر
۱۷	شەھلە محەمد ئەھمەد
۱۸	كاروان چىچۆ حەمەدەنەمىن
۱۹	حوسەين رەھاب حاجى
۲۰	نيزام عەبدوللا ئىبراھىم
۲۱	سىفان نازاد حەوىز
۲۲	چىيا تارىق عەبدولھەمىد

بەشى ئەندازىبارى

ژ	ئاقىت قوتابىيا
۱	ھەرمان عەبدولقادر مەھمۇد
۲	ئىفغان عەبدولرەھمان حاجى
۳	محەمد تەھا عەبدولرەھمان
۴	مىشەر سالىح حەسەن
۵	شەرىن خالىد مېرو
۶	ھەژار عەلى ئەھمەد
۷	رەببەر عەلى ئەھمەد
۸	يونان لازار مرخائىل
۹	ھەيئەت تەلەت محەمد

بەشى ئەندازىبارى

ژ	ئاقىت قوتابىيا
۱	ھابى شوكرى سۆفى
۲	ئەمىرە حوسەين كەرىم

تەيىنى:

ھەرچەندە داۋاي لىستى خولى نوۋەسى دەرىجىلىك كۆلىمى
ئەندازىبارى / زانكۆى دەۋكمان كۆر بەلام بەداخوۋە بەدەستمان
ئەگە پىشت تاكو بلۆى بگە پىنەۋە !!

كۆلىم ئەندازىبارى / زانكۆى دەۋك

خولى يەكەم

بەشى ئەندازىبارى

ژ	ئاقىت قوتابىيا
۱	شەيروان محەمد زەكى عەزەدىن
۲	حەبىب حەجى ئەھمەد
۳	مەلت سالىم محەمدە عەلى
۴	سەكفان عەيسا موسا
۵	باۋەر ئەھمەد سەدىق
۶	دەشاد عەلى محەمد
۷	ئەۋمەتتا عودىشو گورگىس

ئەمىر ئەبوزىد مامۇستاي زانكوۋ و ئەندامى دەستەي بالاي ئەنجومەنى سەندىكاي ئەندازىاران

سكرتىرى نووسىن

ھەندانەۋەي لاپەرەي پر لە شانازى مىللەتەكەمان و يادكردنەۋەي ئەو كەلە مرۇبانەي كە گىانى خۇيان بۇ خزمەتى كەل و نىشتان تەرخان كەردبوو، ئەركى پىرۇزى سەرشانى گىشت لاپەكمانە، چونكە ئەوان رۇبىشتن و ھەرچى ماناي خزمەت و خۇشەۋىستى و دلپاكى بوو بۇ ئىمەيان بەجى ھىشت ھەر دلۇپە خۇبىنكى ئال وگەشى ھەر شەھىدىكى ئەم كوردستانە لە ھەر كوئىيەك بووئىت ئەمامىكى پى رواۋە و ئەمرۇ بەخۇشەئالىيەۋە لە بەرھەمەكەي دەخۇين و لەسەرمان پىۋىستە ۋەفادار بىن بەرامبەر ئەم زانە پىرۇزانە و بە شانازىيەۋە باسىان بگەين و لە خزمەتى خانەۋادە سەربەرزەكانياندا بىن. بەرھەمى ئىستاي كوردستان كە پەرلەمان و ئازادى و سەربەستى و سەندوقەكانى دەنگدانە لە كوردستان و سەرتاسەرى عىراق بەرھەمى رەنج و خەباتى ئەم گىان لەسەردەستانەيە، بۇ ئەۋەي ئىمە بژىن گىانى خۇيان بىشكەش كەرد...

لەم روانگەيەۋە لە پىناۋ بەجىگەياندى ئەركى نەتەۋايەتىمان و ئەركى سەندىكايىمان گۇقارەكەمان باس لەم سەروەرەنە دەكات و بە شانازىيەۋە بۇ ژمارەي ئەمجارەي يادى ئەندازىارى شەھىد ئەمىر ئەبو زىد (دەكاتەۋە

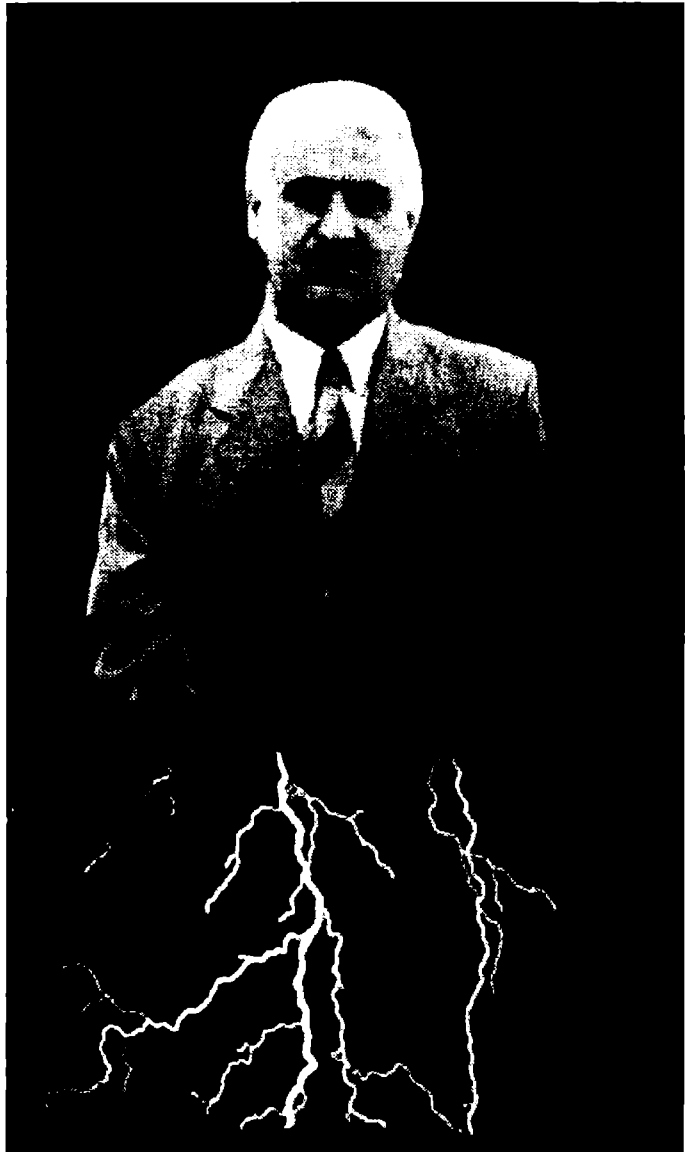

ژياننامەى شەھىد

ئەندازىبارى شەھىد (ئەمىر ئەبو زىد كەرىم) لە ۱۹۶۱/۱۱/۱۶ لە گوندى سەيدەمىن سەر بە ناحىەى گوپىر لە خىزانىكى كوردپەرور لە دايك بوو و پەرورەردە كراو، لە مندالىيەو مەزفەنىكى پاك و راستگۆ و خاوەن بىرو باوەرپىكى كوردانە بوو. لە قوتابخانەدا زۆر زىرەك و هەمىن و رەوشت بەرز بوو، هەر بۆيە لە نىوان ھاوپى و مامۇستايان و خەلك جىسى سەرنج و رىزگرتنى زۆر بوو. جگە لەمانە لە رووى ئابىنەو شەھىد شارەزايىكى زۆرى لە بوارى ئابىنى پىرۆزى ئىسلام هەبوو پىاويك بوو بپواى بە خواى گەرە بەهەيز بوو و تەنانت خويىندنى ئابىنى تەواو كىردوو لە لاين مامۇستا مەلا حەمەدەمىن شەمشولەيى ئىجازەي مەلايەتى وەرگرتوو و چەندىن خەلك و قوتابى لەسەر دەستى ئەو فەيزى خويىندەو و لىكدانەو قورئانى پىرۆز بوو و حەقىقەتى ئەم ئابىنەى بۆ شى

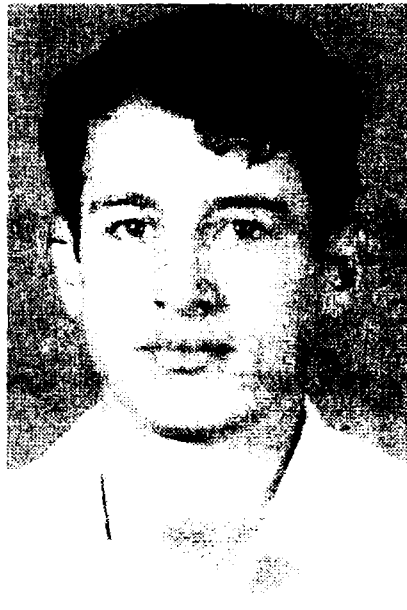

۱۹۷۶/۹/۱

كىردوو تەو.

ئەندازىبارى شەھىد لە گەل خانەوادەكى بەھۆى باروۆخى سىياسى ئەوكات لەسەر مەسەلەى كوردايەتى ناچار دەبن باردەكەن دىن لە شارى ھەولتەر لە گەرەكى نازادى نىشتەجى دەبن، بۆيە كاكە ئەمىر خويىندنى ناوەندى لە نازادى تەواو دەكات و لە ئامادەيى پىشەسازى درىزە بە خويىندنى دەدات و دواتر بەھۆى زىرەكى و لىھاتووى لە خويىندن كە سالانە لەگشت وانەكان بەخشاو (غفو عام) دەبىت ناوى لە كۆلىجى ئەندازىبارى زانكۆى تەكنەلۆژى لە بەغدا دەرەچىت. لە سالى ۱۹۸۴ خويىندنى زانكۆى لە بەشى كارەبا زانكۆى ناوبراو تەواو دەكات دەچىتە خزمەتى سەربازى.

ژيانى فەرمانبەرىتى

ئەندازىبارى شەھىد لە دواى تەواوكردنى خزمەتى سەربازى بىر لە دامەزراندن دەكاتو لە پاش ھەول و ماندوو بونىكى زۆر لە سەرۆكايەتى زانكۆى سەلاخەدىن

دادەمەزىت بەپىتى فەرمانى زانكۆى ژمارە (۱۱۴۵/۲/۴) لە ۱/۲۷/۱۹۸۸و ھە ئەندازىبارى كارەبا لە كۆلىجى ئەندازىبارى بۆ يەكەم جار دەست بەكار دەبىت. لە يەكەم رۆژى دەستبەكار بوونىو ھە تا رۆژى شەھىد بوونى (مامۇستا ئەمىر) مامۇستايەكى روح سووك و دەم بە پىتكەنىن و خووين شىرىن و خووشەويستەكى ھەموو زانكۆى سەلاخەدىن بوو، بە تايبەتى ئەوانەى لە نىزىكەو ھاوكارى بوون و كاريان لەگەل دەكرد، كە باسى (شەھىد ئەمىر)م بۆ دەكردن تىكرا و بە يەكەدەنگ داخ و كەسەرى خويان دەرەبپى بۆ ئەم مەزفە پاك و بىگەرەدى زانكۆى سەلاخەدىن، كە لەنمۆنەى دا نەبوو گشتيان دەيانگوت ھەر ئەو ھەى يەك جار ئەم مەزفەى دىبىت خووشى ويستوو و بپوا ناكەين رۆژنىك لە رۆژان دلى كەسى رەنجاندىت. ھەر ھەا ھاوپى و ھاوكارانى شەھىد بۆيان



ئامادىيى پىشەسازى كارەبا ھەولتەر - ۱۹۷۸/۱۹



پشوو ھاوون ۱۹۷۸



دەگىپامەۋە كەۋا چەند دىلسۆز و زىرەك بۈۋە لە راپە پاندنى ئىش و كارى زانكۆ، تەنانت لە گەل قوتاببە كانى لە كۆلچى ئەندازىيارى يەكە مچار ۋەك برا و ھاۋپى، ئىنجا مامۇستا بۈۋە بۇيان زۆر دىلسۆزانە ئەركى خۆى ۋەك مامۇستا بەجى گە ياندۈۋە، بۇيە ھەمويان بە شەھىد بۈۋنى مامۇستا ئەمىر ھەستىيان كىرد خۆشەۋىستىن ھاۋپى و برا يەكى زۆر دىلسۆزى خۇيان شەھىد بۈۋە.. بۇيە (شەھىد ئەمىر) ھەرگىز لە بىرەۋەرى ئەۋان و ئىمەش رەش نابتەۋە.

گۈاستنەۋەى بۆ ۋەزارەتى پىشەسازى ئەۋىش بە نوسراۋيان ژمارە (۹۳) لە ۲۰۰۵/۱/۱۶ كەۋاتە پىنچ مانگ و يازدە رۆژ چاۋەپۋانى كىردن بۆ ۋەلامدانەۋەى يەك داۋاكارى فەرمانبەرىكى دىلسۆز؟؟؟ بەلام بە داخۋە شەھىد ئەمىر (۳) رۆژ بەر لە شەھىد بۈۋنى ئەم نوسراۋەى بۆ دەرچۈۋ، نەيتۋانى شاد و دلخۆش بىت بە تاكامى داۋاكارىيەكەى.. ھەروەھا جىنى نامازە پىكردەنە بۆ رىزلىتەن لە خۈينى شەھىدان و خزمەتى شەھىد و ئاۋرپادانەۋەى يەك لە بنەمالەى شەھىد سەرۋاكايەتى ئەنجۈمەنى ۋەزىران بە نوسراۋيان ژمارە (۶۲۰۵) لە ۲۰۰۵/۶/۱ بىرپارى دا بە گۆرپىنى ناۋنىشانى بۆ شارەزا كە جىنگاى رىز و پىزانىنە، بەلام خۆزگە كە شەھىد لە ژيان بۈايە ئەم داۋاكارىانەى بۆ بىكرابايە..

ژىيانى سەندىكايى

ئەندازىيار ئەمىر ئەبوزىد كەرىم ئەندامىكى زۆر چالاكى سەندىكاي ئەندازىيارانى كوردستان بۈۋە ھەر لە دۋاى دەرچۈۋنى لە كۆلچى ئەندازىيارى زانكۆى تەكنەلۆژى لە سالى ۱۹۸۴ پەيوەندى بە سەندىكاي

دۈسىيە شەھىد بىكەين) دەبىنەن دۈسىيەكەى پىرەتى لە چالاكى ئەم بەرىزە و تەنانت زىاتەر لە (۳۶) لىژنە بەشدارە لە زۆرەى ھەرەزۆرى لىژنەكانىش ۋەك سەزۆكى لىژنە كارى كىردۈۋە و جگە لەۋەى كەۋا زىاتەر لە (۱۵) نوسراۋى سوپاس و رىزى ناراستە كراۋە كە ئەمانە گىشتى شايەدى دىلسۆزى و چالاكى (مامۇستا ئەمىر) ن لە ژىيانى فەرمانبەرىتى..

ماۋەى خزمەتى فەرمانبەرىتى شەھىدى ئەندازىيار ئەمىر ئەبوزىد كە بىرىتى بۈۋ لە (۲۰) بىست سال و (۸) ھەشت مانگ و (۲۸) بىست و ھەشت رۆژ ھەستى بەۋە دەكرد ماقى خۆى نەدراۋەتى و لە رۈۋى ناۋنىشانى فەرمانبەرىتى و ئىمتىيازاتەۋە تەنانتە ۋاى لىتەت لە بەرۋارى ۲۰۰۴/۸/۵ داۋاى گۈاستنەۋە بىكات بۆ ۋەزارەتى پىشەسازى و زە لە دۋاى ھەۋلدانىكى يەكجار زۆر ئىنجا تۈۋانى رەزامەندى ۋەزارەتى فىزىكردنى بالا بەدەست بىنىت كە لارى نەبىت لە



رۆلنى بەرچاۋى ھەبوۋە لە ئاۋرۇپىدا ھەبۋە
لە بىنەمالەي شەھىد...

باۋكى شەھىد مام ئەبۇزىد

مام ئەبۇزىد كە باۋكى (شەھىد ئەمىر) ھەبە
پىۋىستمان زانى سەردانىكى بىكەين بىز
ئەۋەي لە نىزىكەۋە كەمىك باسى (شەھىد
ئەمىر) مان بىز بىكات... مام ئەبۇزىد كە
پىۋىكى پىرى سەرو رىش سىپى پىشت
چەماۋەي جگەر سىۋتاۋە، لەگەن
ناۋمىنانى شەھىد ئەمىر لە ناۋەۋە دەكولا
ۋ بە دلىكى گىرگىتوۋ ۋ چاۋىكى پىر لەگىر
ۋ ھەناسەيەكى قوۋلەۋە لە دواي
ھاتنەخوارەۋەي چەند دلوپە فرمىسكىكى
پىر لە سۆز ۋ خۆشەۋىستى باۋكايەتى بىز
جگەر گۆشەيەكى شەھىد پىي گوتم:

(چىت پىي بلىم، كورم چىت بىز باس بىكەم،
من زىندوۋ نىم تازە من زىانم بىز چىيە پاش
ئەۋ نازدارە، تەنھا روى خۆم لە خۋاي
گەرە دەكەم ۋ لەۋ دەپارمەۋە... ئەمىر
كورىك بوۋ زىر بوۋ بىز من ۋ گىشت
مالەۋەمان، ھەر لە مندالىيەۋە ئەخلاق ۋ
جىۋامىرى ۋ مەردايەتى ۋ لايەنى
خاۋپەرسىتى ۋ مندالىكى كاسبىكارى
دلىسۆزى پىۋە دىار بوۋ... من لە ھەمو
زىانى خۆم خۆشى ۋ ھەسانەۋەم بە خۆ
نەبىنەبوۋ، بەلام كە ئەمىر گەرە بوۋ
پىنگەپىشت بە راستى پىي ھەسامەۋە لە
ھەمو روىكەۋە رىكوپىك ۋ تەۋار بوۋ ھەر
لە مندالىيەۋە كاسبى دەكرد ۋ بەردەۋام
پىي دەگوتم بابە تۆخەمى ھىچت نەبىت
ئىنشائەللا لە ھىچ شتىك پەكمان
ناكەۋىت...

كورپىكى زۆر بى نەفس ۋ روج سووك ۋ
خوۋن شىرىن بوۋ زۆر جار پىم دەگوت
كورم ئەتو مەندىسى بىز ھەندە خۆت
دەشارىيەۋە ھەك مەندسەك نايەبە نىۋ
كۆر ۋ كۆمەلى ناۋخىزان، دەيگوت بابە
من بەۋ شىۋەيە بەختەۋەرم ۋ زىان بە
سادەيى خۆشە، گىرنگ ئەۋەيە خىزمەت
بىكەين ۋ ھەموشمان ھەر دەمىن...



ماۋەي خىزمەتكردىنى بەۋ پەرى رىكوپىكى
ۋ دلىسۆزىيەۋە كارەكانى خۆي رادەپەرانىد
ۋ، بە بەردەۋامى ھەۋلى دەدا دلى
ئەندازىاران رازى بىكات ۋ كارەكەيان بە
شىۋەيەكى ياسايى ۋ رىكوپىك بىز جىيەجى
بىكات...

رۆلنى بەرچاۋى ھەبوۋە لە سەرجەم كار
ۋ چالاكىيەكانى سەندىكاي ئەندازىارانى
كوردىستان بەردەۋام لايەنگر ۋ پىشتىگىرى
ئەندازىاران بوۋە بە تايبەتى ئەۋانەي كەۋا
گىرقتىان ھەبوۋە ھەك دلىسۆزىك ھاركارى
كردوۋن بىز چارەسەركردنى گىرقتەكانيان
بە زەردەخەنەيەكى گەش ۋ پىر لە رىز ۋ
خورمەتەۋە پىشۋازى لى دەكردن
رىكەچارەي بىز دەۋزىنەۋە...

جىي نامازە پىكردنە لە دواي شەھىد
بوۋنى ئەندازىار ئەمىر سەندىكاي
ئەندازىارانى كوردستان ۋ سەۋكايەتى
زانكۆي سەلاخەدىن لە مەراسىمى بە خاك
سپاردنى شەھىد ۋ پىرسە ۋ ئەنجامدانى
خوۋىندەۋەي مەۋلۇد بىز چەلى شەھىد
دىقتىان نەكردوۋە بە تايبەتى بەرىز
(نەۋزاد ھادى) ھەك سەۋكاي لىقى
ھەۋلىرى سەندىكا ۋ پارىزگارى ھەۋلىز

ئەندازىارانى عىزاقى كىردوۋە ۋ لەۋزىر
ژمارەي (۲۸۶۶۹) لە رىكەۋتى ۱۹۸۴/۸/۷
بوۋەتە ئەندام. لە دواي راپەرىنى سالى
۱۹۹۱ ۋ دوابەدواي دامەزاندنى يەككىتى
ئەندازىارانى كوردستان شەھىد ئەمىر ھەك
ھەست كىردن بە ئەركى نىشتمانى ۋ
نەۋەي پەيوەندى بە يەككىتى
ئەندازىارانى كوردستانەۋە كىردوۋە ۋ لە
زىر ژمارەي (۱۷۴۶) لە رىكەۋتى
۱۹۹۲/۹/۲ بوۋەتە ئەندام ۋ دواتر لە سالى
۲۰۰۰، لە كۆنگرەي دامەزاندنى سەندىكاي
ئەندازىارانى كوردستان لە ۲۰۰۰/۴/۲۷
بەشدارى كىردوۋە ۋ لە سەرەتا بوۋەتە
ئەندامى يەدەكى دەستەي بالاي
ئەنجومەنى سەندىكاي ئەندازىارانى
كوردىستان ۋ لە پاشان بەھۆي لىھاتوۋى ۋ
چالاكى بوۋە ئەندامى دەستەي بالاي
كارگىرى سەندىكاي ئەندازىارانى
كوردىستان، لە زىر ژمارەي ئەندامىيەتى
(۲۳) لە ۲۰۰۰/۱۰/۱. جگە لەم ئەركەي
ئەركى بەرپوۋەرى كارگىرى ئەنجومەنى
سەندىكاي ئەندازىارانى كوردستانى بەرپوۋە
دەبرد...

ئەندازىارى شەھىد لە گىفتوگۆ راپەراندىنى
ئىشۋىكارى ئەندازىاران لە سەندىكا لە



دوكانى مام نەبوزىد - نازادى

ئەو خەمى ھەر ھەممومانى بوو چىت بۆ باس بىكەم (دىسان گريان بە كولۆ قورگى سام ئەبوزىدى گرتەو ھە پاش كەمىك بەردەوام بوو لە قسە كردن) رۆژى عەرەفە بوو و شەھىد بە رۆژوو بوو رىكەوتى ۲۰۰۴/۱/۱۹ بە يانى زوو مەنى گە يانئە دەكانە كەم و ھەموو بە يانىك كە مەنى دەگە يانئە دوكان بە شوئىكى ديارىكرائى خۆى دەگە پايەو، گوتى بابە ئەمىر دەچمە لای بانئەكە ئەرزاق ھاتوو و ھەردەگرم چەند چىسىكى بۆ مندالەكانى ھەلگرت و ئىتر ئەو چوون بوو گە پانەو ھى بۆ نەبوو، ھەك ھەمىشە رۆژان بىتەو ھە دوام ھەر ئەو ھەندەم زانى گوتيان كورپەكەت شەھىد بوو و خويى ئەمىرى جوانەمەرگ و كىك و چىسى مندالە چاوكە شەكانى تىكەل بە يەك بوون .. تا ئىستاش نازانم چۆن شەھىد كرا... لە خوائ گەورە داواكارم ھەقمان بىكات، سەبوورى مەن و مندالەكان بەدات... قەناعەت مەنى بىكە مەن زۆر پىرم ئىستاش بەردەوام دەنگى ئەمىر لە گويم دەى بە بەرچاوانم دىت و دەچىت و يەك لە حەزەش لەمەن جودا نەبۆتەو ھە ... ناخ چى بىكەم... توخوا سەرمان لى نەبىن سەردانىمان بىكەن، چوونكە سەردانى كردنى ھەر يەككە لە ئىو ھە ھاوئى و نىكەكانى ئەمىر سەبوورى زۆر بە ئىمە دەبەخشىت...).

ھەروەھا كاكە ئاسۆ كورپە گەورەكەى

ھەك ئەو ھەلسوكەوت بىكەم شوئىنى ئەو پرىكەمەو ھە چاوەدەئىرى خوشك و براكانم و دايكەم بىكەم زۆر ناگام لىيان بىت و ئىستاكەش رۆژانە لە جىياتى باوكم مەن ھاتوچۆ بە باپىرەم دەكەم ھەول دەدەم دەلى ھەموويان بەدەمەو ھە شوئىنى باوكم بىگرمەو ھە بۆ دابىنكردنى پىداويستىەكانيان بە پشتىوانى خوائ گەورە ئەمەش ھەك ھەفايەك بۆ باوكى بەرئىزۆ زىدەخۆشەويستەم. (انشاء اللہ) خوائ گەورە لىتى خۆش بوو.

لە كۆتايى دا ئەو ھاو بەلئىن (شەھىد ئەمىر ئەبوزىد) لە دوائ خۆى شەش مندالى چاوكەشى پىر لە ھىوا و ئومىدى بە جىھىشت ئەوانىش چوار كورپ (ئاسۆ و مەمەد و عەبدوللا و مستەفا) ھەروەھا دوو كچىش (ئارىيان و ئافان)... خوا تەمەن درىز و سەرفرازيان بىكات... لە خوائ گەورە داواكارىن سەبوورى ئارامى بە بنەمالەى خوائخۆشبوو و گىشت لايەكمان بەدات و شەھىد ئەمىرىش بە بەھشىتى بەرىنى خۆى شاد بىكات....

ھەزاران سلاو لە گىيانى پاكى شەھىدى ئەندازىار و مامۆستاي زانكۆ (ئەمىر ئەبوزىد كەرىم) و سەرجەم شەھىدانى رىگاي رىگارخوائى كوردستان...

(شەھىد ئەمىر) كە ئىستا تەمەنى (۱۹) نۆزدە سالە، لە بەھارى تەمەندايە ھەموو لىبىرسراويەتى و سەپەرشىتى كردنى ئەم خىزانەى كەوتۆتە سەرشان لەگەل چاوەدەئىرى كردنى زۆرى باپىرەى (مام ئەبوزىد)، لە باسكردنى باوكى بۆمان ھاتە دوان گوتى:

(زۆر نەرم و نىيان بوو لەگەلمان بەردەوام ئامۆزگارى دەكردىن و ھەولئى دەدا مەرقىش بەسەودمان لى دەرىچىت ھەركىز دەلى نەدەشكاندىن، ھەك ھاوپىتەك مامەلەى لەگەل دا دەكردىن، بۆيە مەنىش بەلئىنم داوھە سەرىچكەى باوكم بەردەوام مە



۱۹۹۵ - زانكۆى سەلاخەددىن



زیاد موهەندیس

هونەر مەندیکی بە تواناو

شارەزای بواری خەت و زەخرەفە

زۆرن ئەوانەى زیاتر لە بەهرەبەکیان تێدا بەدی دەکەیت و، لە تەك کاروبەشەى سەرەکی خۆیان بەهرەمەتوانیەکی دیکەیان هەیە و لە قەلبیکی دیکە خزمەتی کۆمەلگا دەکەن و، توانیوانە سەرکەوتوانە لە چەندین بواری ژيان نەسپی خۆیان تاو بەدن و توانای بەرز و بەهرەى خۆیان لە لایەنەکانی (نەدەب و هونەر و ورزش و سیاسەت ... تەاد) نیشان بەدن و روئی کارای خۆیان بگێرن...

هەرەك یێشتر بەئینمان پێدابوون هەر جارە و یەكێك لەم ئەندازیارە بەریزە بەهرەمەندانە بەسەر بکەینەوه، ئەوا بۆ ژمارەى ئەمجارەى گۆقارەگەمان هاوکارمان ئەندازیار (زیاد حەیدەر عەبدوللا) ناسراو بە زیاد موهەندیس کە لەدایکبووی سالی ١٩٦٧ هەو کۆلیجی ئەندازیارى بەشى شارستانی لە زانکۆی موسل تەواو کردووه و هونەر مەندیکی زۆر بە تواناو شارەزای بواری خەت و زەخرەفەیه، ئێستاکەش بەرێوەبەری پەیمانگەى هونەرە جوانەکانى شاری هەولێرە.. لە دیداریکدا ئەم پرسیارانەى خوارەوهمان ئاراستەى ئەندازیارى خۆشنووس کرد:



لەمن لەپێشتر بوون) ئەم تیکەل بوونەم خۆی لە خۆیدا جۆرە پێشکەوتنیک بوو بۆ من پتویستی دیکەى بە دواوە هات و هەك گەران و سووپان و بەشداریکردن لە پێشگیری و پێشانگاناکان بۆ دەرکەوتنی

گەرەى عێراقى (هاشم محمد البغدادى) لە کۆتایی سالی ١٩٨٣ دەستم پێکرد و قۆناغیکی باشم بری، دواتر هەستم کرد پتویستە لەگەل هونەر مەندانى شاری هەولێر تیکە لاری بکەم ئەوکات (ئەوان

ئەندازیار: سەرەتای تیکەل بوونت بە دنیای خەت؟
زیاد موهەندیس: لە سەرەتادا بە پشت بەستن بەخۆ و هەول و کۆششى بەردەوامم لە رێگەى کوراسەى خەتى هونەر مەندی

كەمكۆپى لە ھونەرەكەم و شارەزا بوونى زىاتىرم، لەناوەرپاستى ھەشتاگان لە فيستىقالى جىھانى بۆ ھونەرى تەشكىلى لە بەغدا بەشدارىم كرد بۆ ئەوكات شتىكى زۆر گىرنگ و پىويست بوو...
ئەندازىيار: ھونەرەندى خوشنوسى سەرکەوتوو چۆن دروست دەبىت؟



ئەندازىيار: يەكەم مامۇستا يان رابەرى بەرىزتان لە سەرەتادا كى بوو؟
 زياد موھەندىس: من بە تەواوى بۆ ئەم مەبەستە پىشتم بەخۆم بەستوو و تەنھا چەند تىبىنىيەكەم لە ھونەرەندانى پىش خۆم وەرگرتوو بە تايبەتى مامۇستا (يوسف ذنون الموصلى)، مێژووش لەسەر قسەكان شامىدە.

ئەندازىيار: گىرنگىن بەرھەم و بەشدارىيەكانت كامانەن؟
 زياد موھەندىس: گىشنت بەرھەمەكان بەلای مەن ھەو گىرنگن، چونكە دەست لەسەر ھىچ تابلۆيەك ھەلتاگىم كە دلتيا نەم لەوھى گىرنگى خۆى ھەيە و ئەفراندى تيا ئەنجام دراو.

بەشدارىيەكانم بەم شىئويەيەى خوارەوھەيە:
 فيستىقالى بەغداى جىھانى بۆ خەت و زەخرەفە لە سالى ۱۹۸۶.
 پىششېركىتى دەولى لە ئەستەنبۆل لە سالى ۱۹۸۶.
 فيستىقالى بەغداى جىھانى دووھم لە سالى ۱۹۹۳ و خەلاتى (كوفە)م بەدەستھىنا.

پىششېركىتى دەولى دووھم لە سالى ۱۹۸۹.
 پىششېركىتى دەولى سىيەم لە سالى ۱۹۹۳، كەو خەلاتى دووھم و دوو پاداشتم بەدەست ھىتاو.
 پىششېركىتى دەولى چوارەم لە سالى ۱۹۹۶ و خەلاتى يەكەم و چەندىن پاداشتم بەدەست ھىتاو.
 بەشدارىم لە فيستىقالى بەغداى جىھانى سىيەم كرد لە سالى ۱۹۹۵ و خەلاتى (كوفە)م بەدەستھىنا.
 پىششېركىتى دەولى پىنجەم لە سالى ۱۹۹۹ و دووجار پاداشتم بەدەست ھىتاو.

بەشدارىم لە پىشانگا ھاوبەشەكاندا ھەيە كە لەگەل ولاتانى عەرەبى و ئىسلامى كراوھەتوھ و ھەرەوھە لەگەل پىشانگا ھاوبەشە ناوخۆييەكانىش.
 كىرندەوھى يەكەم پىشانگاي تايبەتى خۆم لە سالى ۱۹۹۶ لە ھەولتير.
 چەندىن بىروانامەى پىرۆزىيەم وەرگرتوو لەوانەش بىروانامەى مىر فەيسەل كۆپى فەھد عەبدولعەزىز.

خەلاتى يەكەم بەدەست ھىتاو لە فيستىقالى شارى ھەولتير لە سالى ۱۹۹۸.
 دوو جار پاداشتم بەدەست ھىتاو لە پىششېركىتى شەشەمى دەولى.
 كىرندەوھى دووھم پىشانگاي تايبەتى خۆم لە سالى ۲۰۰۴ لە ھەولتير.

ئەندازىيار: ئەگەر رۆژنىك لە رۆژان پىرۆزەيەكى ئەندازىيارىت پىشكەش كرا نايە ھەلۆستت چى دەبىت؟

زياد موھەندىس: ئاواتى شەو و رۆژم بوو، كە رۆژنىك لە رۆژان لە بوارى پىسپۆرى خويندەم بىپىزىمە ناو ئىشوكارى ئەندازىيارى، بەلام بەھۆى زووف ئەوكات و نەبوونى پىرۆزە ئەندازىيارىيەكان لەو كاتدا بىوھەزى دووركەوتنەوھم لە بوارى ئەندازىيارى و نىزىك بوونەوھم لە كارى ھونەرى.

ئەندازىيار: ھەست ناكەيت زىاتىر لە ھونەرەكەت قوول بوويتەوھ لەسەر حسابى پىشكەت ھەك ئەندازىيارنىك؟

زياد موھەندىس: بەلى راستە من لە سالى ۱۹۹۱-۱۹۹۲ لە زانكۆى موسل كۆلچى ئەندازىيارىم تەواو كردوو، بەلام چاك دەمزاتى لە بوارى ھونەر زىاتىر سەرکەوتن بەدەست دىنم نەوھەك لە بوارى ئەندازىيارى، بەلام حەزم نەكرد ناوھ پىشەيەكەم ون بىت، بۆيە بىيارم دا لەسەر تابلۆكانم وشەى ئەندازىيار بنوسم

زياد موھەندىس: ھونەرەندى خوشنوسى سەرکەوتوو بە خۆپۆشنىبىركردن لە پىسپۆرى ھونەرەكەى بە پلە يەك دىت و لە پاشان لەسەر پەيرەو رىچكە يەكى راست بىروات ھەرەوھە پىويستە لە سەرەتادا لەسەر دەستى يەكەك لە مامۇستا يان رابەرانى ئەم ھونەرە فىز بىت و لە كاتىك دا من كە چووم بۆ ئەستەنبۆل بۆم دەرکەوت مەرۆف ناتوانىت بىتە ھونەرەندى خوشنوسى سەرکەوتوو بەبى مامۇستا يان رابەر.

توانیومانه کۆمه‌له وهك مه‌لبه‌ندىكى هونه‌رى لىبكه‌ين و خزمه‌تى زۆر پىشكه‌ش بكه‌ين.

نه‌ندازيار: ناواتى هونه‌رىت چىيه ؟

زياد موه‌ندىس: ناواتى به‌كه‌مم كردنه‌وه‌ى قوتابخانه‌يه‌كى تايبه‌ت به هونه‌رى خه‌ت و زه‌خره‌فه‌يه، هه‌روه‌ها كردنه‌وه‌ى مه‌تعه‌فىكى تايبه‌ت به هونه‌رى خه‌ت له هه‌رىمى كوردستان و سازداني فيستقالي جيهاني هه‌ر دوو سال جارێك له هه‌ولێرى پايته‌خت له‌گه‌ل كردنه‌وه‌ى پىشانه‌گاي هه‌ميشه‌ى بۆ هونه‌رمه‌نداني خه‌ت له كوردستان له به‌كێك له پارێزگاكانى هه‌رىم.

نه‌ندازيار: به‌شداريت له ده‌روه‌ى ولات ؟

زياد موه‌ندىس: به‌شداريم له ده‌روه‌ى ولات زۆره و به‌رده‌وام داوه‌تنامه‌م له ولاتانه‌وه بۆ ديت بۆ به‌شدارى كردن له فيستيقاله نيو ده‌وله‌تیه‌كان. دواترینيان له دويه‌ى فيستيقالێكى ده‌ولى ده‌كرێته‌وه و داوه‌تنامه‌م بۆ هاتووه له رێكه‌وتى ۲۰۰۵/۹/۳ و فيستيقاله‌كه‌ش له مانگى شوباتى سالى ۲۰۰۶ ته‌نجام ده‌دریت.

نه‌ندازيار: له كۆتاييدا زۆر سوپاست ده‌كه‌ين .

زياد موه‌ندىس: منيش سوپاسى گۆفارى نه‌ندازيار ده‌كه‌م هيوادارم له سه‌ندىكا له‌بىرم نه‌كهن ، چونكه منيش نه‌ندازيارم....



ئىستاكه‌ش ناوى هونه‌رىم برىتبه‌يه له (زياد المهندس).

نه‌ندازيار: نايا كردنه‌وه‌ى خولى فيزىيونى خه‌ت سوودى هه‌يه بۆ فيزىيونى نه‌م هونه‌ره ؟

زياد موه‌ندىس: بيگومان خولى فيزىيونى خه‌ت كارى زۆر گه‌وره‌ى هه‌يه له‌سه‌ر ئاستى قوتابى نه‌گه‌ر هاتوو نه‌م خولانه پىشكه‌وتنى له‌گه‌لدا بيت كارىگه‌رىبه‌كه‌ى زياتر ده‌بيت. سه‌باره‌ت به‌ خۆم من باشترين خولى فيزىيون نه‌وه بووكه له توركييا بينيم، نه‌ویش خولى زستانه بوو، هه‌فته‌ى يه‌ك رۆژ بوو به‌ ماوه‌ى (۳-۴) سه‌عات له رۆژى ديارىكراو به‌ دريژايى (۶-۸) مانگ. له رێگه‌يه‌وه قوتابى فيزىيون زۆر شت ده‌بيت و له كۆتايى خوله‌كه‌ش بپوانامه‌ى پى ده‌دریت كه باوه‌رپىكراوه و ده‌توانیت له ژيانى رۆژانه‌ى خۆى سوودى لى بپيڤت .

نه‌ندازيار: وهك ئاگادارين رۆلى كارا‌تان هه‌بووه له دامه‌زراندنى كۆمه‌له‌ى خوشنوسانى كوردستان؟ له‌م باره‌يه‌وه چى ده‌ئىيت؟

زياد موه‌ندىس: له‌گه‌ل چه‌ند خوشنوسىكى ديكه هه‌لساين به دامه‌زراندنى كۆمه‌له‌ى خوشنوسانى

كوردستان و له رێگه‌وتى ۱۹۹۴/۱۱/۲۶ مۆله‌تى ياسايمان وه‌رگرت و وهك سكرتيرى كۆمه‌له‌ كارم تيا‌دا كردوو له پاشان به‌ جىگه‌ر و دواتر به‌ سه‌رۆكى كۆمه‌له‌ به‌رده‌وام بوويمه له‌خزمه‌تى كۆمه‌له‌. كۆمه‌له‌ رۆلێكى ديارى بينيوه له پىشخستنى خه‌ت و هاندانى خوشنوسان بۆ به‌شدارى كردن له پىشخپركى و فيستيقاله ده‌وله‌يه‌كان له‌گه‌ل كردنه‌وه‌ى چه‌ندىن خولى تايبه‌ت به‌ فيزىيونى خه‌ت له شارى هه‌ولێر نه‌مانه و چه‌ندىن چالاكى ديكه‌ى ته‌نجام داوه .

هه‌روه‌ها كۆمه‌له‌ به‌ هاوكارى له‌گه‌ل وه‌زاره‌تى رۆشنىبىرى حكومه‌تى هه‌رىم دوو فيستيقالى له سالانى ۱۹۹۸-۲۰۰۰ كردۆته‌وه‌و كه تيا‌يدا زياتر له ۱۰۰ خوشنوس له گشت پارێزگاكانى عىراق به‌شدار بوون و به‌ره‌مه‌ى خۆيان تيا

خسته‌پوو، خه‌لات به‌سه‌ر سه‌رکه‌وتوووه‌كان دابه‌ش كرا و خوشحالم به‌وه‌ى كه نه‌و كاته‌ى له كۆمه‌له‌ كارم كردوو به‌ هاوكارى له‌گه‌ل برايانم له ده‌سته‌ى كارگىزى



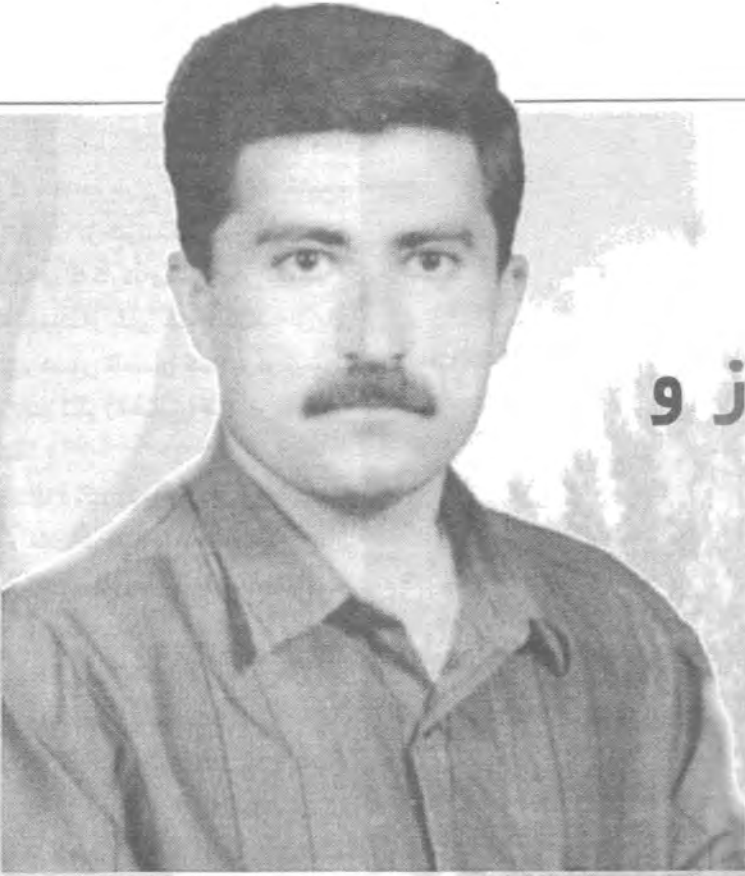

چەپكىك سۆز و وہفادارى بۇ سەر گلکۆي كاكە فارسى جوانەمەرگ

كاكە فارس كۆتايى بەھارى ئەمسال ھەر بە گيانى نىرگىز و گولآئە سورە نەبوو، بەلكو گولى ژيانى تۆي جوانەمەرگيشى ھەلۋەران ، گەرچى لە ولآتى كوردستاندا ھەر بە كۆستى ناوادمە و كۆچى سەخت راھىنراوين، كەچى كۆچى كتوپرى تۆي (ھاوپرى) و ھەقال و ھاوپيشە) خورپەيەكى يەكجار ئازارەي بە دلمان گەياند . بىرەوھرى ئەو چەند سالەي تۆمان تياناسى، پىرە لە يادگارى: ئاكارى باش و دلسۆزىت بۇ خەباتى سەندىكايى و پەرۇشت بۇ مەسەلە و دۆزى رەواي گەلەكەت. تۆ باوھرى پتەوت بە رەوايى مەسەلەي كورد و دەرويشىكەت بۇ رىيازى پىرۆزى بارزانى تىكەل بە خەباتى سەندىكايىت بۇ ئەندازىاران كوردبوو، ئەوھى كەمىك تۆي ناسىيىت باش ئەزانىت لە رۆژى سەخت و تالدا لە ھەلدىرتىن قۇناغەكانى ژياندا لە بەردەم ھەموو ئاستەنگەكان، بىزەي شادىت لەسەر لىو نەدەتۆراند ھەر سور بوويت لەسەر گەيشتن بە ئامانچ كە خىزمەتى چىن و تويژەكەت بوو . ئىستاش كە دىيىنە بارەگاي سەندىكا، رەنگە جىكات چۆل بىت، بەلام لەناو دلمان پەپولەي رۆحى ساكارت سەر بەرز دەفپرى و ھەر بە زىندووي لە دلماندا دەمىنىتەوھ.

ئەندازىيار:

ئاگرىن عەبدوئىلا عەزىز

ماتۆرپەكان بىو بە شىتۆزىتىكى ناگونجاو كەئەمەش دەبوو ھۆى كىشەى گەرە لەدوورژۇدا.

بۆ نمونە لەپروژەى ئاوى كانى بەردەرى لەناوچەى مېرگەسۆردا كەپروژەكە لەلايەن رېكخراوى يونسىف جىبەجىكرا بوو، ھەلبژاردنى ماتۆرپەمپەكان بە شىتۆزىتىكى رېك و پىك نەبوو، بەلكو لەھەردوو روى (دارايى و ئەندازىبارى) ناگونجاو بوو، چونكە ئەو بووستەرەى كەدانرا بوو پىيوستى بەيەك مېگاوات ھەبوو كەئەمەش بەھىچ جۆرېك نەدەلواو نەدەكرا بۆيە پروژەكە ناسەر كەوتوو بوو ئەمەش كاريگەرى خراپى ھەبوو لەسەر خەلكى ناوچەكە، چونكە لەلايەن رېكخراو كە موھلىدەيەكى ۱۰۰ كەى فى ئەى دانرا بوو!!

گومان لەوھدا نىە كەگواستەنەوى ئاوى لەشۆيىتىك بۆ شۆيىتىكى تر بەدوو رېگا دەبىت:

۱- بەھۆى پەمپى ژىرناو، كەبەكاردىت بۆ دەرھىنان و گواستەنەوى ئاوى لەژىر زەوى بۆ سەر زەوى و ئەم پەمپەش بە شىتۆزىتىكى ستوونى دادەنرېت لەو بىرانەى كەقوليان زۆرە.

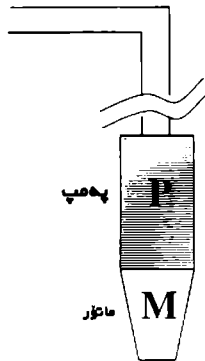

۲- بەھۆى پەمپى سەر زەوى، كەبەكاردىت بۆ دەرھىنان و گواستەنەوى ئاوى لەسەر زەوى ياخود لەژىر زەوى بۆ سەر زەوى و بە شىتۆرەيەكى شاقولى دادەنرېت لەو بىرانەى كەقوليان زۆر كەمە.

ئەندازىبارى كارامە

بەھۆى ئەبوونى وزەى كارەبا، يەكئىك لەو كىشە گەورائەى دىتە بەردەم بزاقتى ئاوەدانكردنەوى كوردستان كەمى ئاوە، لەبەر ئەووى كوردستان شۆيىتىكى شاخويىە بۆيە كاركردن لەبوارى خزمەتگوزارى ئاوى گەياندىنى بۆ دىنيەكان كاريكى ئەستەمە.

ئەوھتە گەرەتەرىن كىشە كە لەم بواردەدا دىتە بەردەم ئەندازىباران كاري گواستەنەوى ئاوى لەشۆيىتىك بۆ شۆيىتىكى ترو بەتايىبەتى لەو شۆيىتەنى كەكارەباى سەرەكى نىە.

لەوانەيە خۆيىنەر بلىى كەوا تەكنەلۆژىاى ئەمپۆ زۆر شتى ناسان كەردووھو ئىستا ماتۆرى ژىر ئاوى (غطاس) ھەيەو كارەكە واگران نىە.

لەوھلامسدا دەلىلىن باشە ئەگەر سەرچاوەيەكت ھەبىت و دەبىت بۆ درىزى زياتر لە ۲كم بەرزى بگەيتەوھ بۆ سەر چىايەك تاوھكو بەشى ۲۲ گوند بگەيت بەموھلىدەيەكى ۱۰۰ كەى فى ئەى. ناخۆ ئەمە چۆن چارەسەر دەكەيت؟؟

ئەوھ بوو ئەندازىبارىكى كورد بەناوى (كامەران فەقى موراى) بە شىتۆزىتىكى مۆدرىن و رېگايەكى ئەندازىبارى نوئى كەبۆ يەكەم چارە لەكوردستان جىبەجى دەكرىت ئەم كىشەيە چارەسەر كەرد ۲۲ گوندى ناوچەى مېرگەسۆرى تىر ئاوى كەرد، بابزانىن چىرۆكى ئەم ئەندازىبارە جىبە.

ئەندازىبار (كامەران عەبدوللا فەقى موراى) لەدايكبووى ھەولئىرى سالى ۱۹۶۸ھ،



ئامادەيى ھەولئىرى كورپان تەواكردووھو لەسالى ۱۹۶۸ چووھتە كۆلىزى ئەندازىبارى بەشى كارەباو لە ۱۹۹۰ تەواى كەرد، لەسالى ۱۹۹۴ ھەزارەتى ئاوەدانكردووھو كەشەپىدان، بەرپۆھبەرايەتى ئاوەدانكردنەوى ھەولئىر دامەزراوھ. كاكە

كامەران ئاوا باس لەبىرۆكەكە دەكات:

لەسالى ۲۰۰۱ رازەم گواسترايەوھ بۆ بەرپۆھبەرايەتى ئاوى گوندەكان و لەماوھى كاركردن لەم بواردە ھەستەم كەرد كەوا زۆرەى كىشەكانى بى ئاوى لەھەلبژاردن و دانانى جۆرى

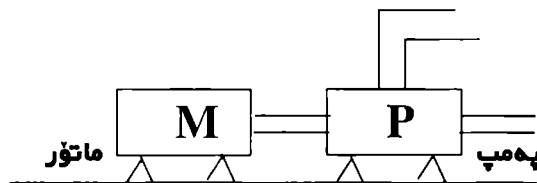

برېتېيە لەگواستنه‌وه‌ی ئاۋ لەكانى سۆرك بۆ كانى لەنج بەدرىزايى ۱۷۰۰ مەتر بەرزايى ۳۵۰ مەتر ماتورو پەمپەكانىش بەتواناي ۳۰ كىلو وات بوون و شەفتەكە برىتى بوو لە ۴۵ كەوروو بەشارە، كە لە ئاكامدا ۲م۳۰ ئاۋى لەيەك كاتژمىر بە دەست دەكەوت.

قۇناغى سىيەم:

برىتى بوو لەگواستنه‌وه‌ی ئاۋ لەكانى لەنج بۆ حەوزى سەرەكى بەدرىزايى ۱۲۰۰ مەتر بەرزايى ۲۵۰ مەتر كە بۆ ئەم مەبەستەش ماتورو پەمپى ژىر ئاۋى تايبەت بەشيوەيەكى نىمچە شاقولى بە ۴۵ پەل دانرايوو كەتواناكەى ۲۷ كىلو وات بوو شەفتەكەى ۳۵ كەوروو بەشارەى پىتوە بوو. كە لە ئاكامدا ۲م۴۵ ئاۋى لەسەعاتىك دەست دەكەوت.

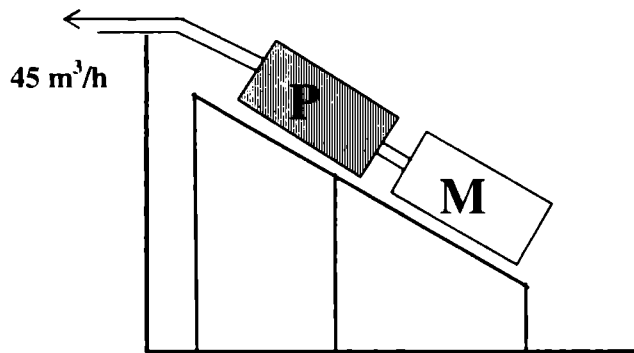

دواتر لەسەر چپاۋە ئاۋ بەسەر ۲۲ گوندى ناوچەكە دابەش دەكرا، گومان لەوهدا نىە هەبوونى زياتر لە ۱۰۴ كەوروو بەشارە پىتويستى بەچاكرىدنه‌وه‌و گۆرپىنى بەردەوام هەيە، بەلام لەماوەى ئەو دوو سالى كە ئەم پرۆژەيە لەكارە تاكو ئىستا خەرجى هەردوو سالى چاكرىدنه‌وه‌ى ناكاتە برى پارەى گازوئىلى يەك مانگى مولىدە يەك مىگاۋاتەكە كە ئەمەش لەرووى ئەندازىارى و ئابورەيەو سەرکەوتنى پرۆژەكە دەگەيىننەت.

هەروەها لەرووى كارەبايشەو هەر سى قۇناغ پىتويستى بە ۱۵۰ كەى فى ئەى هەيە لەبرى ۱۰۰۰ كەى فى ئەى.

چىنگاى نامازەيە لەكانى كرىدنه‌وه‌ى پرۆژەكە سەرۆكى كوردستان خۆى ئەم پرۆژەيەى كرىدەو كە ئەمەش گرىنگى ئەم پرۆژەيە بۆ ناوچەكە دەگەيەننەت. من ئىستا سەر قالى پىشخستنى زياتر ئەم بىرۆكەيەم بۆ ئەو بەشيوەيەكى مۆدىرنتر بەكار بىت و لەم بوارەدا سوود لەكەم و كۆرپەكانى جارى يەكەم وەرگرتووە.

ئەم پرۆژەى بەدواۋەش پىتويستى بەماتورو پەمپى جۆرى شاقولى نۆر گەورە هەبوو بۆ گواستنه‌وه‌ى ئاۋ لەكانى بۆ سەر چىا بەسى قۇناغ بەبرىكى نۆر چونكە دەيدانە (۲۲) گوند كە ئەم هيزە بەرزكەرەو هەش پىتويستى بەبرىكى كارەباى نۆر هەبوو لەبەر نەبوونى سەرچاۋەى سەرەكى كارەبا پىتويستىمان بەدانانى مولىدەى نۆر گەورە هەبوو كە ئەمەش پىتويستى بەبرىكى ئىجگار نۆر گازوئىل هەبوو.

بۆ چارەسەر كرىدنى ئەم كىشەيە بىرم لەدروستكرىدنى پەمپى تايبەت لەجۆرى ژىر ئاۋى سترونى كرىدووە بەلام پىتويستە بە ۴۵ پەل بەشيوەيەكى شاقولى دابىرنىت كە ئەمەش پىتويستى بەبرە كارەبايەكى نۆر كەم هەيە بەلام لەلایەكى تر توانايەكى نۆرى هەيە بۆ گواستنه‌وه‌ى يان بەرزكردنه‌وه‌ى برىكى نۆر لەئاۋ بۆ بەرزايەكى نۆر ئەم كارە يەكەم جاره لەكوردستان بەكار دەهيننەت.

هۆى دانانى ماتورو كەش بەشيوەيەكى ۴۵ پەل لەبەر ئەو بوو كەوا حەوزەكە لەسەرەتاۋە دروستكرابوو و هەزارەها نۆلارى بۆ سەرفكرا بوو نەدەكرا تىكبىرنىت و دووبارە دروست بكرىتەو و نەشەدەكرا ئەم تاخەش بەشيوەيەكى شاقولى دابىرنىت لەبەر بچووكى حەوزەكە، لەبەر ئەو هەلساين بەگونجاندنى سىستەمى دانانى بوستەرەكە بۆ ئەو كارى خۆى بكات بەبى تىكدانى هىچ شتىك. پرۆژەكە لەسى قۇناغ پىك دىت:

قۇناغى يەكەم:

برىتېيە لەدەرھىنانى ئاۋ لەحەوزى كانى بەردەرى و گواستنه‌وه‌ى بۆ كانى سۆرك بەدرىزايى (۱۵۰۰) مەتر بەرزكردنه‌وه‌ى بۆ بەرزايى ۱۸۵ مەتر بۆ ئەم مەبەستە هەلساين بەدانانى پەمپ و ماتوروئىكى ژىر ئاۋ بەتواناي ۲۲ كىلو وات و دانانى بەشيوەيەكى تايبەت كە شەفتەكەى (۲۴) گەورە بەشارەى لەسەر بوو، لە ئاكامدا ۲م۲۵ ئاۋ لەيەك كاتژمىردا بە دەست دەكەوت.

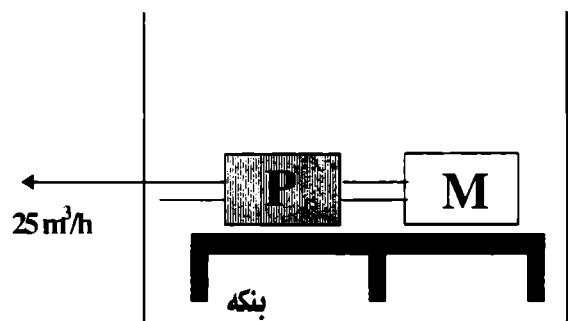

قۇناغى دووهم:

MAS

1984

**FOR
CIVIL ENGINEERING**

NOTE:

ALL informations in this papers are practical, impirical, and on safe side enough.

بەريز سەرنووسەرى گوڤارى ئەندازيار ب/روون کردنەوه

٤- لە ھەمووش گرنگتر گوایە ناوبراو ئەم زانیاریانەى لەسەر (FLOPY DISK) بۆ ھەندیک ئەندازيارانى فەرمانگەکان رەوان کردبیت بۆ ئاسانى و سوود وەرگرتن. بەلام ئەوهى من بزانم تاكو ریکخراوى ھابىقاتى بەسەرداچوو دەست بەکاربوو فەرمانبەرەکانیان بەھىچ جۆریک ئاسان کاریان بۆ دام و دەزگاكانى حکومەتى ھەرئىمى کوردستان نەکردوووە بەلکو بەر بەرەکانیان کردوووە شوکر تازە سەندیکای ئەندازياران و گوڤارى ئەندازياران ناسیوووە بابت بلۆدەکەنەوه.

بۆیە لێرەدا داواى بلۆکردنەوهى بەشى دووھەمى کۆکراوھە دەکەم بۆ ئامانجى خزمەت کردنى ئەندازياران. ئیتر لەگەڵ ریزو سوپاسدا

ئەندازيار: دوابەدواى بلۆکردنەوهى (چە پکە زانیارییەكى گرنگ بۆ ئەندازياران) و روونکردنەوهى ئەندازيارانى بەريز (ماجد عەبدال) و (مۆنەھەد عەتائەللا) بلۆکرایەوه. ديارە نامازەکردن بەسەرچاوهو ژێدەر بنچینەى کارى زانستییەو ھیواى سەرکەوتن بۆ ھەمووان دەخوازین و ھیوادارین دوا باس بێت لەمەر ئەم بابەتە.



سەبارەت بەو بابەتەى کە بلۆم کردبووھە لەژمارەى ٥- ٢٠٠٤/٦ ى گوڤارى ئەندازيار بەناوى (چە پکە زانیارییەكى گرنگ بۆ ئەندازياران)، واديارە ئەندازيار (ماجد عەبدال) لەژمارە ٧-٨/٢٠٠٥ وای پيشان داوہ کە خۆى خواوہنى بابەتەکەىەو گوایە لەنامیلکەى ئەو وەرگراوہ. بۆیە من بەچاکم زانى کە ئەم چەند خالەى خواوہوہ روون بکەمەوه:

١- ئەم زانیاریانەى لەلای منە لە (MAS-1984) کە ھاوپیچە وەرگراوہ کە لەسالى ١٩٨٤ لەشارى بەغدا کۆکراوہتەوهو ھەرۆھا لەکۆکراوہکانى (رێنماى ئەندازيارى) وەرگراون، بەلام بەداخوہ ناوى خواوہنى نامیلکەکە نەنووسراوہ تا ئاماژەى پى بکەم و وایدەچیت کە ناوبراوى لە ھەمان سەرچاوهى وەرگرتبیت.

٢- ئەم زانیاریانەى کە من بلۆم کردۆتەوه مولکى گشت ئەندازياریکەو نەمن و نەناوبراو ئەم زانیاریانەى دانەپشتووہو لەدیر زەمانەوہ کارى ئەندازيارى لەسەر ئەم مواسەفاتانە کراوہ.

٣- ھەر کە سیک سەریەستە ئەم زانیاریانە بۆ خۆى و خزمەتى ئەندازياران کۆیکاتەوهو بلۆى بکاتەوه زۆر بەئاسانىش لەگشت بەرپۆھ بەرایەتییەکان و فەرمانگەکان دەست دەکەوێت.

المهفندس

وشەيەكى كوردىيەو تەعريبكراوہ!

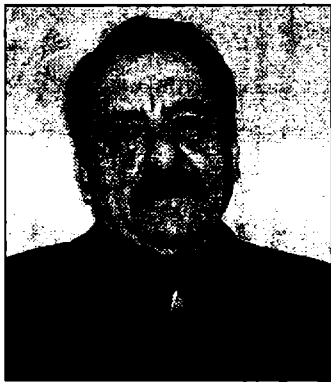

مامۇستا: عوسمان شاربازىپرى

كورد، بەقر تىخستن و
قەلا چۆكردن و كوشتارو
كوردۇسايد بنبر نەبووہ.
لەناو نە چووہ، ھەتا
زمانەكەى بمىنى كورد
زىندووہ، و دەمىنى.

بەكول و دل خزمەتى زمانى عەرەبىيان كوردوہ، لەناو كوردا بەسەدان زانا ژيان و گيانى خۇيان كوردوہ تە قەبەل و قوربانى ئايىنى ئىسلام و زمان و ويزەو رۇشنىبرى عەرەب.

مامۇستا گيوموكريانى دەلتيت: (مەلا پيشونىيەكانمان) لەجياتى ئەوہى بەناوى ئەمەكدارىيەوہ خزمەتى زمانى كوردى بكن، كەچى داخكەم بەھەزاران وشەى كوردىي پەتبان خستوتە ناو زمانى فارسى و عەرەبى و توركيەوہ، بەپاشكۆى فەرھەنگى مەھاباددا كەسالى ۱۹۶۱ بلاوى كوردوہ تەوہ (فەرھەنگۆكى مادىي) ھەلواسىوہ كە ۱۶ لاپەرەيەو پتر لەشەشسەت وشەى تىدايە.

مامۇستا "گيوموكريانى" دەلتيت (لەم فەرھەنگۆكەدا، تەنھا ئەو، وشە كوردىيە

پيشەسازىيەكى بالار زانست و ھونەر و رۇشنىبرى بوون. بەلام ئەمۆ تەنيا (ناو) و (شويتنەوار)يان ماوہ، (خۆ)يان تىداچوون و تەوانە تەوہ، چونكە زمانەكەيان، مردووہ! كەچى عەرەبە خواپىنداوہكان ھەرچەندە مىللەتتىكى نىمچە مردوو بوون نۆزبەى ھەرە زۆريان شوانەوتلە و جاھىل بوون و پى يانگوتراوہ (الأعراب: سكان البادية، الجاهل من العرب: المنجد ص ۴۹۵) بەلام "يەزدان"ى مەزن (قورئان) ئەو نامە پىرۆزەى بەديارىي بۆ ناردن لەرېنگاى (پىغەمبەرى خۆشەويست - محمەد "درودى خواى لى بيت") لەتواندەنەوہ و تەفروتونا بوون قوتارىكردن و شان و شكۆيەكى گەرەيدا بەزمانى (عەرەبى) كەبەمۆى ئايىنى ئىسلامەوہ، نەتەوہ موسلمانە غەيرە عەرەبەكانىش

مانى كوردو زمانى كورد پىگەوہ بەندن -تەتەوہى كورد، دوو ھەزار سال پترە، بەبى (دەولەت) (بئولەت = نەگبەت) ژياوہ و دەژى، و لەسەر پىسى خۆى وەستاوہ، چونكە تەلارى زمانەكەى نەپوخواوہ!

"شىخ نوورى" شاعىرو پۆزنامەنووسى كورد، دەلتيت "نادەمىزاد بۆ پارىزگارىي زمانى زياتر لە (كيان)ى تىبىكۆشى، چونكە بەپۆشتنى كيانى ژيانى قەومىيەت ناپوا، بەلام بەنەمانى زمانى بناغەى مىللىيەت ئەروخى"^(۱).

*"سۆمەرىيەكان" و "بابلىيەكان" گەلانى بەناوبانگ و ناسراون لەمىژوودا، لەپۆزگارەكانى كۆنارادا، لەولانى (مىزۆپۇتاميا= باشورى عىراق)دا ژياون، خواوہنى شارستانىيەتى پيشكەوتوو، و

پەتيانەم تۆمار كوردون كە بەهۆى (مەلا) كانمانەو، كەوتوونەتە ناو زمانى آرەو (عەرەبانەو) و هەتا ئىستاش وەكو وشەى آرەوى (عەرەبى) بەكار دەبرىن.

يەككە لەو، وشە كوردییە پەتيانە (هەنداز- ئەندازە) یە (٧٤١) فەرەنگى مەهاباد- گم (١٩٦٦).

* لەبارەى ئەم (وشە) یەو، لە قامووسى (مختار الصحاح) تالیف "محمد بن أبى بكر بن عبدالقادر الرازى" المتوفى سنة ٦٦٦ هجرىه! لە لاپەرە (٧٠٠) دا نووسىویتی (* ه ن دز- (الهنداز) بوزن المفتاح!!) معرب وأصله بالفارسية (إندازة) يقال أعطاه بلا حساب ولا هنداز ومنه "المهندز" وهو الذي يقدر مجارى القنى والأبنية، إلا أنهم صيروا الزاى سینا فقالوا مهندس لأنه ليس في كلام العرب زاى قبلها دال.

* ه ن د س- (المهندس) الذي يقدر مجارى القنى حيث تحفر وهو مشتق من الهنداز وهى فارسية فصيرت الزاى سینا لأنه ليس في كلام العرب- زاى بعد الدال والإسم (الهندسة).

- جا ئەم (مەلا) كاكە حەمە) یە بەرەسەن كوردە یان فارسە؟ خوالیى خۆش بى خزمەتێكى ژۆرى زمانى عەرەبى كردوو، لە پاداش دا، دوو زانای زرتە زەلامى عەرەبى میسرى هەمان ئەو قامووسە یان بەناوى (المختار من صحاح اللغة) تالیف: محمد محیى الدین عبدالمجید: المفتش بالمعاهد الدینیة و محمد عبداللطیف السبکی المفتش بالمعاهد الدینیة) بەناوى (الطبعة الأولى: مطبعة الإستقامة بالقاهرة) چاپكردوو، ناوى ئەو كۆلەیان لەسەر بەرگی ئەو كتیبه نەهێشتوو/ لە لاپەرە، (٥٥٤) دا نووسیویانە،

* ه ن د ز- الهنداز- بوزن المفتاح معرب أصله بالفارسية إندازە ٢٢ (ئەدیى دز،

دزییەكى بەئەدەبى دەكا) وهى دەستان خۆش بى! چونكە ئەو پچەى شكاند كە فیزی هەموو فەرەنگنووسە عەرەبەكانى دواى خۆى بكا (ئەندازە) و (میزەر) و (الدرهم) و (دز) و (كاس) و (زەمزەمە) وشەى فارسین!

* مامۆستا- گيوموكریانی- رۆلە یەكى كورد پەرەو جگەر سۆزى زمانى كوردى بوو، تەندروستى و ئەمەنى خۆى تاواندەو بۆ زیندووكرنەوهى وشەى كوردى و گەشەپێدانى زمانى كورد- یەككە لە ژمارەكانى گۆڤارى (گەلاویژ) دا نووسراو (لە هەولێرەو لە لاىەن "گيوموكریانی" ناو، و تارىك بۆ گەلاویژ هات لە ژێر عینوانى (شێواوانى ئەدەبى) خاوەن وتار ئەفەرمۆ، (لە پێش دا، لە نێو كوردستان و خاكى فارسانىش دا تادواى ساسانیەكان و خولەفاى بەنى ئومەیەكان زوبانى رەسمى و زانیارى و ئەدەبى زمانى كوردى بوو، حوكمدارەكانى (بنى أمیه) هەر چەندە كە عەرەبیش بوون، بە لانی زوبانى رەسمى دیوانیان هەر كوردی بوو). (گەلاویژ ژۆر سوپاس (غیرەت و كوردایەتیی) خاوەن وتار ئەكات، بە لام ئەمانەوئ سەرچاوهى ئەو دۆزینەو، تەئریخە ناىبە مووهمەمان پى بلى، چونكە هەتا ئىستا نە بەخویندەو، نە بەبیستن نەمان بیستوو، كە (مەعاویەى ابن أبى سوفیان) كە كاغەزى بە كوردى پەتە بۆ (عمرو بن العاص) نووسیبیت) ئەگەر باوكە ئادەم خۆشى شیعری بە كوردی دانابیت چ دایەكى ئیمروئى ئیمە نادات)) نووسەرى ئەو وەلامەى گەلاویژ (ئەو خوالیخۆشبوو) هەر كە سێك بى، شارەزاى میژوو نەبوو، لەو بوارە دا بیری هەر ئەو ئەندە برى كردوو (٢٠) بیست سال پێش مامۆستا گيو "حوزنى موكریانی" برا گەرەى گيو، كە دانەرى

دەیان كتیبى میژووییە، لە گۆترەو بەرپورە ئەو كتیبانەى دانەناو، بە لكو بەسەدان سەرچاوهى باوهرپێكراوى پشكین و پاش لیکۆلینەو یەكى وردوزانستیانە لە "غونچەى بەهارستان" دا نووسیویتی، ((شوعەرای عەرەب لە پێش ئیسلامەتیدا ئیقئیباسیان لە كوردستان دەكرد بۆ فیکری نەزمى شیعەر، لە حدودى بابلەو روویان دەكردە كوردستان بۆ چوون تەكمیلی شیعرو تەبلیغى مەرامیان، ئەگەر یەككە لە شاعیرانى عەرەب ئەو سەفەرەى بۆ (كوردستان) نەكردبا، لە نێو قەباىلى عەرەب دا، ئەو ئەندە، إعتباریان بە شیعرو نەزمى نەدەكرد، ئەمۆكەش، لێمان مەعلوم دەبى لە (پەرەى) خویندنى گۆرانی عەرەبان دا، بە عەینى شێوهى كوردیان لەسەر داناو، وەكو ئەمە (پاك) و (بەیات) و (دوگا) و (سینگا) ئەو ناوانە شاهیدە بۆ قەول و قسەى بیسترا لەسەرەو)).

- ئەى مامۆستای میژوو نووسى نەمرى كورد نەك هەر ئەو چوار زاراوانە، گەلێكى تر: (كورد) و (كورد) : ناوى (مەقام) یكى خۆشاوارو دڵنەوازە، یەككە لە هەوا كۆن و كلاسیكییەكانى موسیقای رۆژەلاتى ئەم (نەغمە) و (مەقامە) سەبارەت بە (ناو) و (هەست) و (كە لە پوور) و (چەمكى میژووییە) وە لە دانان و ناوانانى خودى كوردە، هەرگیزاو هەرگیز ریی تى ناچیت بیانیەك لە بەر چاوى كالى دایكى كورد ئەو ناوهى لێناىت، گەلێك وشەى زمانى كوردی وەك زاراوهى هونەرى لە مەقام و موسیقای رۆژەلاتیدا "فارسی- عەرەبى- توركى) تائىستاش بەكار دەهێنن وەكو (راست، پاهى كورد- كورد- حجازكار- حجازكار كورد- باجەلان- بەختیار- پێشپەرە-

ناز، نازەنن - دەشت - زەنگۆلە - دلدەر - بەستە، پەردە، خانە، تەخت...).

- (كورد) ئەگەرچى لە زۆر كۆنەوه، يەكگرتنە وهى تەواوى بە خۆيه وه نه ديوه و دەوله تىكى سەر به خۆى پى دانە مه زراوه، لە گەل ئەو بارە نالە بارە دا، لە گەل ئەو ژيانە بنده ستنى و ناهە موارە دا، وهك ميلله تىكى زىندوو، خاوه نى زمانىكى سەر به خۆ ماوه و ژياوه، بە پى تواناى بپكردنسى پىيه كانى خۆى لە كاروانى پوونا كبرى و هونەرى بە شدارىيه كى باشى كردوو، لە پىكه وه نانى ئەو گەنجينه كه لە پووو كه لتوووه كى بە ميرات بى گەلانى ئىستاي رۆژه لات ماوه تەوه !.

بە لام بە بىرو بۆچوونى (هونەرمە ندىكى مۆسقىازان و مۆزىو نە زانى عەرەب) مامۆستا سەلیم ئەلحلوو، هەرچى ئەو كه لە پووو سامانە هەيه، بە (ناو) و بە (هونەر) هەكە شه وه، دەلى هەمويان هى (فارس) ه بە بىرىدا نە هاتوو، يان نەيزانىوه (كورد) لە سەر ئەم هەسارهى زەوييه دا هەيه. دەلىت "إن مقام الكورد الذي هو فارسي الأصل نقله الأترك والعرب الى موسيقاهم"

- (دلدەر) إسـم فارسي معناه (جاذب القلب !!) وهو إسـم مقام خاص .

- (نيزان) إسـم فارسي معناه (الدلع !!) دەبى "ناز" بى! وهو إسـم مقام خاص.

- (پاست) إسـم فارسي معناه "المستقيم" وهو أسمى لأشهر مقام من الموسيقىات الثلاث (العربية والفارسية والتركية⁽⁴⁾).

- گریمان هەمو ئەو وشانە (فارسی) ن بە لام سەبارەت بە وشەى (پاست) منالئىكى ساواى كورد دەيزانىئى ماناى چى دەگەيه نئى "پاست" چىيه؟

ئایا ئەم، برا عەرەبە مان (پاست) دەكا؟ و پاست دەلى، و (پاست)ى نووسيوه؟

هەر بەم دەستوووه، وشەى (ئەندازە) كه دانه وشەيه كى كۆن و رەسەنى زمانى كوردىيه، فەرهنكى (المنجد) لە لاپەرە (٨٧٥) دا نووسيوئى: الهندسه (مص): الحد والقياس وأصله أندازه بالفارسيه.

*المهندز: المقدر مجارى القنى والأبنية ونحوها (كالمهندس بالسین) (والمادة كلها فارسيه الأصل)

- (كەسى) كە خۆى ژىر چە پۆك و چەوساوهى بنده ستنى خەلكى بى ژيانى هەميشە لە بەر هەر پەشهى (نەمان) دابى، وهك كورد دەلى (مالى) دەبى بە سەر بەشى مالان و پەنجى دەبى بە تالان).

- (كورد) يىش لە پۆزگارى كۆناراوه، وهك گەلئىكى خاك داگر كراو، لەت لە تىكراو (خۆ) يىشى وهك نەتە وهيه كى دابەش كراو، و بى دەولەت، بە هۆى گەلئى رىگەو پىوه ندىيه وه، وشە گەلئىكى زمانى كوردى چوونە تە ناو زمانى ئەو گەلە بالادە ستانەى كه (كورد) يان بنده ست كردوو، گەلئى وشەى كوردى (تەعريب كراوه) و بە ناوى وشەى (فارسی) يه وه، ناخزراوه تە ناو گەنجينهى زمانى عەرەبى وه، هەر بۆ نمونه، ئەمە (دلوپىكه .. لەو دۆلكەيه).

* ئەندازە - ئەرخوان - ئەسكەر.

* باز - بازار - بەرنامە - بەند - بەنج - بەستە - بلوور - بەپوو - بزمار، بەرز.

* پالە وان - پۆلا - پىرۆزه،

* چە وندەر - چە كووچ ..

* دالان - دەستووور - دەف - دۆلكە - دىدە وان (الديبان !!)

* هاوون - هەگبە - هەلاج - هەيوان - (وه نه وشه).

* حەوش - حەسار ..

* كارەسات - كە مانچە - كە تان - كە شكۆل - كشميش - كىسە - كارەبا - /گە وهەر/گۆزه/ گيانپۆلا - (جانبلاط).

* لاو لاو - لۆلەپ - لولب !! - مەيدان.

* قالب - قوخ.

* شەپوأل - شىلم - شەتل - شووره .

* تەلان - تەخت - تەپل - تەرز - تەشت - تەمووره (عرب وین طنپوره وین؟).

* خام - خەلات - خەيار - خىنووك - خۆش - خەنجەر .. !!

- بۆ دەبى (ئەندازە) هەر وشەيه كى فارسی بى؟ بۆ نابى (كوردى بى!!).

- ئەوه تا وشەى (ئەندازە) لە "فەرهنكى أميركبیر) قاموسىكى فارسیيه لە لاپەرە (٦٣) دا، ئەوه ندهى لە سەر نووسرا،

* ئەندازە: مقدار، پیمانە، ومیزان هرچین)) - تەواو!

- (قاموسى زمانى كوردى: بەرگى يەكەم) لە لاين عولەما - مامۆستا عبدالرحمن محمد أمين زەبيحى - دەربارەى وشەى (ئەندازە) لە لاپەرە (١٧٩) دا نووسيوئى/

* ئەندازە ١ - حەجم يا مىقدارى هەر شتىك بە كىشانه يان پىوانە .. بە - ئەندازە - شەش گەز فاسوونيان بۆ بکپره، بە ئەندازەى سى كىلو دەبى، ئەندازەى قاچى چەندە؟ (ئەندازەى پىتى چەندە - عوسمان).

٢ - ئەگەرە نە بچووك پىر بە پىست، لە قەدەر حال، حەدى مەعمولى هەر شتىك

■ "بۆرە نەبى بازە بى، كلكى لە ئەندازە بى" ٣ - مقیاسه، هەندى لە سەنەتكار (بەنا، جلدروو ..) بۆ هەندى كاروبارى پىشەى خۆيان تەرخانى دەكەن، و بە پى مەبەست شكلى دەگۆپى و گەرەو بچووكيش دەبى ..

ئەندازەى بە نایان، ئەندازەى بەرە تاسكلاو، ئەندازەى وولاغان (بۆ پىوانى بەرزى و نزمى).

■ "قەت بە يەك ناگەن لە يەك جا، ئەم خەزان و ئەو بە هار" "پاستى شمشادو

قەددى تۆ بە (ئەندازە)ى يەكن" -
سالم -

-زىاد لە ئەندازە - لە ئەندازە بە دەر: ئەم پالتۆيە زىاد لە ئەندازە گەرە دەلەيە دەلئى بۆ تۆ نە كراوە. لە ئەندازە بە دەر -
حالى شتێك كە لە حەددى مەعمولى تێپەربىي:

■ "... دانە كانى رەش
هەلگە پاون، هەموو هۆى جگەرە كێشانی
لە ئەندازە بە دەر" (قەفتان - چىرۆك -
۷۰) زىاد لە ئەندازە بۆ ئەندازە.

-لە زمانى فارسى و كوردیدا بە سەتان وشە
هەيە (وەك يەك - چوونەك)ن، هەر دوو
زمانە كە لە ووشە يەدا (ناوكۆيى)ن، بۆ
نمونه تەنيا لە پىتى (ئەلف)دا و چەند
وشە يەكى كەم.

*ئابوو - ئادەمیزاد - ئارام - ئارەزوو -
ئارەزوومەند - ئارایش - ئازاد - ئازار -
ئاسان - ئاسایش - ئاسمان - ئاستى -
ئاشنا - ئافەرىن - ئاگا - ئاوارە - ئاواز -
ئاهەنگ - ئایا؟ - (ئایین - ئاین) -
(ئەندازە) ئەفسانە... هتد."

* زمانى عەرەبى بێمزرە پەت بۆ هیزو
پىزىكى ئەوتۆى هەيە كە بىهوى بێزە يەكى
بىيانى بكا بە كۆپى خۆى ئەوەندە (نۆت و
نەجمە و نیشان)ى پىدا هەلەدە واسى باوكە
كلۆلە كەى خۆى نایناسىتەوه، خۆ
كە كوردیشى بە كچى خۆى،
وايدە پارزىنتەوه) و (سوراو) و (سپياو) و
(ماكيان) يكى وا جوانى دەكا، دايكە
ئەسلىيە كەى خۆى نایناسىتەوه، لە بێزەى
(ئەندازە)ى كوردى (المهندس) و
(المهندسه) دروست دەكا.

لە بێزەى (بلووردى) كوردى (التبلور)..
لە بێزەى (Machine)ى ئینگلیزى
(المكنه).

لە بێزەى (Technique) "التقنيه".
-لە گۆفارى (العربى) ژمارە (۲۲۸) ل
۱۴۴۱دا نووسراوە "هەموو عەرەب هەر



لە خۆر هەلاتەوه تاپۆژاواى ئەم جیهانە
بزانن كە تەنيا ئەوان هەر خاوەنى (نەوت -
پتروئۆل) نین بەلكو خاوەنى زمانىكى
شارستانى و روشنبىرىين."

-هیشتا هەندى نووسەرى عەرەب گلەيى
دەكا (فقد حرف الغريبيون أو شوهوا بعض
أو أكثر الأسماء العلمية وأخترعوا لها
أسماء على هواهم سماها "دمشق
Damascus" و "قاهرة Caira" و "
عكا Acca" ص ۹۶ العربى ۱۲۲ -
۲۱۹۷۸."

"وكان من شده حماسه "الأب أنستاس
الكرملى" للغة العربية وحرصه على نقائها،
وحول ايجاد أسماء عربية لكل مسمى أو
أرجاعه كل اسم أجنبي الى أصل عربي،
والقول بأن أصل (شكسبير) هو (الشيخ
زبير) والأقلونزا من (أنف العنزة).

(نجدة فتحى صفوة) مجلة ألف باء العدد
۶۶۷ تموز/ ۱۹۸۱.

* ئەو رازو راپەى مامۆستا (أنستاس
الكرملى) رچە شكین بووه، بۆ ئەوه
روشنبیره كانى دواى خۆى، ئەواتا، دكتور
"صفاء خلوصى" دەلئت: أن " in

Flunza" هي من "أنف العنزة" ويلاحظ
أن لفظة (التقنية) ذاتها استعارها، الأنكليز
من العرب بصورة (technical).

-دەيهوى و تەكەى (الكرملى) بەسە لمىنى
كە راست دەكا (شكسبير: شىخ زبیر)ه/
دەنووسیت: لە يەكێك لە شانۆگەر يە كانى
شكسبير (۱۵۶۴-۱۶۱۶) درۆژترين وشەى
بەكارهێناوه،

"Honori Ficabilitudinitibus"
لە (۲۷) پىت پىكها توو، ئەو زاناو
پسپۆرانی بە لىكۆلینى هەوى
(شكسپىرى) يەوه خەرىكن لەم وشە يە
سەريان سورماوه، بەلام نىمە (واتا
د.صفاء خلوصى) لە باسێكدا كە سالى
۱۹۶۱ بە زمانى ئىنگلیزى بلاومان
كردهوه، كە ئەم وشە سەيرو سەمەرە يە،
ئەمە شەش ووشەى عەرەبىيە، و ئەم بێزە
مار مارۆكە يە (الأفغانى) بەمجۆرە يە،

- "أنظرى - فى - قلبى - لتودينى - و -
تعطى - بوسه"

"Cabili - Fi - Honori"
bus - tati - Litudini

* سوبحانە لئلا ئەگەر مرۆف بىهوى (مانگا)
دەكا بە (خوا) و دەپپەرستى! چۆن
دكتورىكى وازاناو زبیرەك دالى دى
بە دەستى ئەنقەست تەلارىكى بەرزى
روشنبىرى و هونەرى نەتەوه يەكى تر تىك
بدات لە پىنناوى دەرھىنانى چەند بەرد، و
خشتێكدا بۆ پاراندنەوهى كۆشك و سەراى
خۆى بەگزیكارى.

-خۆ ئەگەر بەو گالته جاپى و گۆترە كارى
بى، نىمەش دەلئین ئەو بێزە زنجىرە يى و
زىكزاكيبە لە (۷) وشەى كوردى
پىكها توو، بەمجۆرە:

"tu - bili - Fica - Honori"
bus - ti - dinita

"هونەرى - فەشە - بەلئى - تۆ - دىنئیتە -
تا - (و) - بەس -"

* خوالىخۆشبوو (ره فىق چالاک) ي رۇژنامە نووس و ھونەرماند، گېزىپايە ۋە، وتى: (جەمال بەگى بابان- يەككىگە لەرۆلە پىشەنگەكانى سەردەمى نوئى پاچەكەين و بزوتتە ۋەى رۇشنىبىرى كوردى) لەسالانى (۱۹۱۳-۱۹۱۴م) دا لەشارى بەغداد گۇفارى (بانگى كوردى) - بەزمانى كوردى و توركى بلاوكردوۋەتە ۋە، جارېك ئەو (زاتە) لەگەل (شوكرى فەزلى) شاعىرى كورد: عەرەبنەژاد، دەچن بۇ دىدەنى و دىدارى زاناي زمانشوناسى عەرەب مامۇستا (أنستاس مارى الكرملى) كەجىگە و نىشتەجى بوونى لە (كلىساي لاتىن) ي شارى بەغدا، بوو، ئەم زاتە "كوردىزان" نىكى باش بوو، (جەمال بەگى بابان) پىي دەلى مامۇستاي خۆشەويستەم، دواى ماندوبوون و لىكۆلئىنە ۋە، ساغت كردۆتە ۋە، كەشاعىرو شانۆ نامە نووس ي بەناوبانگى ئىنگلىز وليەم شەكسپىر WILLIAM-SHAKESPEARE) بەرەسەن عەرەبە و خۆى "شىخ زىبىر- شىخزىبىر" ە دەلى. بەلى، -"جەمال بابان" و "شوكرى فەزلى" ھەردو پىكرا دەكەنە، بىژەكارى و، "ووشەكوت كردنى" ئەو زانا عەرەبە، دەلئىن "شەكسپىر" ناۋىكى كوردىيەك: دوو پاي جىاواز ھەيە يەككىكان دەلى لە (شكست بىر) ە ۋە يە كەمنال بوو، (رەت بلاو- Absent- Minded" بوو، زو شتى لەبىر چۆتە ۋە. ! (را) يەكى دىكەيان دەلى: نەخىر لە (شەك+ ە، سەپى+ رۆ ۋە، ئەو، ناوەيان لىتاو. !! -نەك ھەر "شەكسپىر" ئاھدەم- و- ھە (۱۰۰۰) ش كورد بوون، (مە: كە) و (مە: دىنە) و (پىرۆت- بىرۆت) و (دئ مشك- دىمشق) و (ھەروپا- ئەوروپا) و (ئەمەرىكا- ئەمەرىكا) و (ئەفەرىقا-

ئەفەرىكا- ئەفەرىكا) و (بۆن) و (كەرەكاس) و (كو-با) و (ئىران- ئىرە و ئىرانە) و بووبارەكانى "دەچلە- دىچلە" و (فەرھات- فورات) و (پو-سىا) دەيان و دەيانى تر ناۋى كوردى پەتەن!! -ناۋى جەنابت (ئەنس- تاس- مارى- كەر- مل) ي تەنيا (ئەنس) ەكە وشەى عارەبىيە ئەوانى تر (تاس) و (مار) و (كەر) و (مل- يان مەل) ھەمويان وشەى كوردى پەتەن/ تۆش (كوردىست) لەخۆمانىت!! ناچار مامۇستا (الكرملى) دەداتە قاقاي پىكەنەن و دەلى (بەگم ئىو ەرە و لەشەيتان دەبەنە ۋە!!) (۵). لەكۆتايىدا، دەلئىم توتتە رەشۆككەى كوردستان، بگاتە ھەندەران، ئەوان، لەوى، دەيكەن بە (گرتۇن) و "رۇسمان" بەئىمەى دەفرۆشەنە بەنرخىكى گران، -ھەر "مىخە" كەى لەمەر خۇمان، كە دەگاتە (رۇما) يان (مىشىگان) لەوى دەبى بە "مىستەر مايكل: مىچىل michel) ي بازركان، لەكۆمەلگاي شارستانى و پىشكەوتوودا "مروۇ و ناۋى مروۇ" رىزان دەگىرى و نازيان ھەيە. -ئەرەتا وشەى (ئەندازە) بى نازە، پەرەوازەكەى زمانى كوردى، گەپشتۆتە شارى (بەغدا) ي -پايتەختى رەشىد- و لەوى عەگال، و لە (قاھىرە) ي پايتەختى فاتىمىيەكان (فىست) يان لەسەر ناو، و كراو بە (المهندس).

-ئىمە نايناسىنە ۋە ۋە جارىكى تر سەر لەنوئى، لەوانى ۋەردەگرىنە ۋە، رۆلە رۇشنىبىرەكانى كورد ناۋىكى نىيان و ناۋىزەيان لىتاو (ئەندازە يار) لەوشەى (المهندس) بەئاھەنگ و مۆزىك ئامىزترە لەزمانى كوردىدا، فەرھەنگەكانى مامۇستايانى زمانى كوردى (گىوىى موكرىانى و شىخ مەمەدى خال) لەباوەشيان گرتوۋە!

-بەرىكەوت، ھەر بەرىكەوت، وشەى (ئەندازىار) ي زمانى نوئى كوردى لەوشەى

(engineer) ي ئىنگلىزى و (ئىنژىنېر- inzynier) ي (پۆلۆنى) يە ۋە نىزىك. -زمانى كوردى ۋەك چۆن لەرۆد ووشەدا لەگەل زمانى فارسىدا "ناوكۆى- ھاوبەش) يان ھەيە، ھەر بە دەستورە بەسەتان وشە لەنتوان زمانەكانى (كوردى- ئىنگلىزى) و (كوردى- پۆلۆنى) دا ۋەك يەك وان يان لىك نىزىك، ئىرە جىگەى ئەو باسە نىيە، وشەكانى (موھەندىس) (كوللە: كۆلئى) و (قانۇن) و (سىياسەت) و (دەستور) و (بەند) و (برنامج: بەرنامە) عارەبى نىن بەكارھىتائىان لەگفتوگۆ نووسىن) دا، بۇ كورد پاست و پەوايە !

سەرچاۋەكان:

- 1- زمانى كوردى و زمانى ئىنگلىزى لەبنەمالەو بەرەبابت ئىكەن- بەھى دورەم/ عوسمان شارباژنى. رۇژنامەى براپەتى- ۲۳۳۲۲ نووشەمە ۱۹/۵/۱۹۹۷- ھەولئى.
- 2- ھەرھەنگى مەھاباد "۱۹۶۱" مامۇستا گىوىى موكرىانى- ھەولئى.
- 3- ھەرھەنگى (المختار الصحاح) تاليف "محمد بن أبى بكر بن عبدالقادر الرازى" الفاخر دار الکتاب العربى- بىروت.
- 4- ھەرھەنگى خال (شىخ مەمەدى خال) سلىمانى، ھەرھەنگى المنجد.!
- 5- ھەرھەنگى امىر كىپر/ تاليف محمد على خلىلى وعلى أصفىر شمىم- فارسى.
- 6- قاموسى زمانى كوردى (بەرگى يەكەم) (۵) مامۇستا عەبدولرەحمان زەبىحى/ ۱۹۷۷ بەغدا.
- 7- گۇفارى "گەلاۋىز" ژ (۷ سان ۶) تەمموز/ ۱۹۴۵ ل. ۵۷.
- 8- گەنجىنەى گۇرئانى كوردى/ ۱۹۸۵ -بەغدا- عوسمان شارباژنى. (ل ۲۷)
- 9- نووسىنە ۋەى مۆزۆى كۆن و نوئى گۇرئانى و مۇسبىقاي كوردى/ گۇفارى (رامان) ژ (۵۲) رۇئى ۱۰/۵/۲۰۰۰- عوسمان شارباژنى. (ل ۵۸)
- 10- "رەفلىق چالاک" مامۇستا، ئەدىب و ھونەرماندو رۇژنامە نووس/ لەژمارە (۸) رۇژنامەى (بەھا) ۱۹۶۱/۹/۲۶ تا ژمارە (۲۸) رۇئى ۱۱/۲/۱۹۶۱ لەو رۇژنامەيدا ۋەك نووسەر ئك لەگەل (رەفلىق چالاک) دا كارمكردوۋە/ ئەو سەرنووسەر بوو/ پارىژەر (كەمال مېزىاگەرىم) خاۋەنى ئىمىتياز بوو، مامۇستا نووى روفتى/ كەسى سىيەم بوو لەو رۇژنامەيدا) لەژمارە (۸) ۋە ئەو رۇژنامەيە بوو، بەرۇژنامەيەكى (ئەدەبى- ھونەرى- رۇشنىبىرى- گشتى) سەر بەھىچ لايەنىكى سىياسى نەما/ ئەگەر دەرفەت بوو، ئاگادارى دەرچوونى ئەو (۲۰) بىست ژمارە يەم، رەوت و پىيازو پۆلى رۇشنىبىرى ئەو ماۋەيەى بە پاپۇرت و روونكردەنە ۋە يەك دەخەمە بوو! (بەھا) ۹۵ ژمارەى بلاوكرايە ۋە.
- 11- "S- 340/ j.katuz/ 2002 Stownik- Polsko- augielski."

مۆرانە (مىروولەي سىي)

نەخشەسازى بالاخانە

بەرزەگان

م. گاۋە غەبدولئەكريم خوشناۋ - قوتابى دكتورا / زانكۆي سەلاخەدين

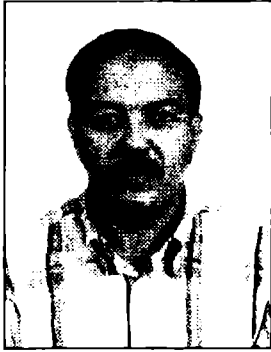

دەكەن كەبەھۆيە ۋە چەندىن ئەركى ئالۆزى ۋەك كىردارى دروستكىردن يان دانانەۋەي تەلە يان شەپو پارىزگارى لەخۆكردن. پىرۆسەي دروستكىردنى مۆلگە لەئاستى روى زەوى دەستپىدەكات ۋە ھەر چەندە كۆمەلگە كە گەۋرە دەبىت كىردە

ئەندازە يىيەي لەكۆي دەست كەوت. ئاشكرايە كەئەۋە شارەزايىيەكى خۆپىسكە. مۆلگەي ئەۋ مۆرانانە لەچەند ئاستىكى كۆمەلەيە تىپە كەئەركى جۆراۋ جۆريان ھەيە، ھەيە كىركارى كارامەي بىيات نان ۋە ھەيە سەريازە يان سەريازى خۆ كۆژەۋ ھەروھە دەستەيەكى تايبەت بەپاراستن ۋە خىزمەت كىردنى شاۋ شاۋن ھەيە كە ئەركيان بىرىتپىيە لەبايەخ دان بەخىزمەت كىردن ۋە پاكىردنەۋەي شاۋن ئەۋەندەي لەژياندايە. مانەۋەي مۆلگە يان ھىلانەكە بەندە بەژيان ۋە مانەۋەي شاۋ شاۋن

ئەۋ بونەۋەرە لەمىروولە دەچىۋ لەناۋ مۆلگەي جەنجال دەژىت. ۋ گىرنگىرەن جۆرەكانى مىروولەي سىي ئەفرىقىيە كە بونەۋەرىكە مۆلگە يان لەشىۋەي بالاخانەي بەرزو نەخشەسازىيەكى جوان بىيات دەنەت ۋ جۆرى دىكە ھەيە كە ھىلانە يا مۆلگەي لەناۋ زەوى يان لەناۋ قەدو پەگى دارى ۋ شىك بىيات دەنەت يان لەبناغە دارەكانى بىنايەكان مۆلگەي خۆي دادەنەت. بۆيە بويىتە دەردو پەتايەكى گەۋرە كە دوچارى بىناۋ تاۋەرە دارەكان بىيىتەۋە لەئەۋروپاۋ ئەمىركادا.

دەرىژى شاۋن نىزىكەي ۹ سەم دەبىت كە ئەركى بىرىتپىيە لەبەرەم ھىنانى ھىلگەيە ۋ لەماۋەي يەك رۆژدا ۲۰۰۰۰ ھىلگە (گەرا) دادەنەت ۋ نىزىكەي ۲-۴ سەل دەژىت.

ئەۋ بونەۋەرە لەناۋ ئەۋ مۆلگەيە دا ژيان بەسەر دەبات ۋ لەناۋ

كۆمەلەيىكى رىك ۋ پىكدا كەئەندامەكانيان بەھۆي قۆچى ھەستىارى تام ۋ بۆن ۋ ھىماي كىمىيوى پەيوەندى لەگەل بەكدا

نامۆيى جۆرى ئەفرىقىي يا ئوستىرالى لەۋەدايە كەتواناي ھەيە بالەخانەي بەرز بىيات بىيىت كەچى بونەۋەرىكى تەۋاۋ كۆپرەۋ ئەگەر بىتو بەراۋردى نىۋان قەبارەي ئەۋ لەگەل قەبارەي مۆفدا بەكىن دەبىنن ئەگەر قەبارەي مۆف مام ناۋەندى بىت ۋ ئەۋ بالەخانەي كە بىياتى دەنەت بەرزىكەي ۲۰۰۰ پىيەۋاتە بالەخانەيەك (۱۸۰) قات زىاتىر بىت ۋ ئەۋ ھەش دەبىتە بەرزىرەن تاۋەر لەجىھاندا، ئەۋ بونەۋەرە ئەۋ بەھرەۋ شارەزايىيە

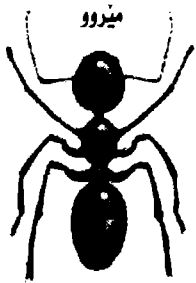

شا



شاۋن



دروستكراۋەكە بلىنتر دەبىت. ۋ ھەندىك جار



دەگاتە ۵-۶م. لەدروستکردنى مۆلگەدا مېرۆولەى سېپى پەيرەوى سېستەمىكى تايپەتى. سېستەمى ھەوا گۆپى و نامادەکردنى ھەوايەكى خۆش و فېنكەرەوى ھەوا، و ھەرەھا گۆپىنى ناوہ پۆكى CO2 و پلەى گەرمى و دابەش کردنى ھەوا بەپشت بەستن بە شوپىنى مۆلگەكە.

كەرسىتى بەكارھاتوو لەدروستکردنى مۆلگە برىتېيە لەخۆلىكى نەرم و لىكاوى لەگەل ھەندىك تەرس كەدەبىتە ھەويرىك زۆر بەخىرايى توندو پەق دەبىت و دژەشىيە، ئەمە وای لەدانىشتوانى وارگەيى كىردو ھەوا مادە بەكار بېنن بۆ دروستکردنى خانوو قورپنەكانيان.

ئەو بالەخانەى كە لەلايەن مېرۆولەى سېپى ئەفرىقى يا ئوستىرالى بنىات نراوہ سېستەمىكى كاراي ھەيە بۆ ھەوا گۆپى و ھەوەرھا فېنكەردنەوى مۆلگە كەپرۆسەى سوپانى ھەوا بەھۆى كون و دەروازەى تايپەت لەناو مۆلگەكە ئەنجام دەدرىت و دىوارى ئەو دەروازانە كون و كەندالى بچووكى تىادايە، كەكارى فېنكەردنەوہ ئەنجام دەدات ئەو ھەش دەبىتە ھۆى

ئەوہى كەپلەى گەرمى نزم جىگىر بىت، ئايا مۆڤ دەتوانىت بالەخانە بەرزەكان فېنك بكاتەوہ ھەوا گۆپى بكات وەك كارامەيى مۆزانە بىئ ئەوہى پەنا بباتە بەر كەرسىتەو ئامرازى كارەبى. شوپنەكانى ژىرەوى مۆلگەكە ساردو لەبارە بۆ ژيانى شاو شازن كەشوپىنىكە تايپەت بەوان و لەژىر ئەواندا ژورى داينگەيەو ھەرەھا باغى خۆرسك ھەيە كەمۆرانەكان ئەو كوارگە لەچەندىن شوپىنى ناوہندى بالەخانەكە نماو فراروو دەبىت و مۆزانە

دەگاتە ۱۲۸ پى تادەگاتە ئاو. لووتكى بالەخانەكان وەك سىيەكانى مۆڤ كار دەكەن كە ھەواى گەرمى سەركەوتوو و گازى CO2 دەردەدات.

شىوہى دەروہى مۆلگەكە پششت بەكەش و ھەوا دەبەستى بۆ نموونە ھەندىك مۆلگەى مۆزانە خۆى سازو گونجانسودە بۆ ژىنگەى بارانايى كەپىكھاتەيەك بۆ بانەكە دروست دەكات وەك سەيوان وايە كەئايى باران دوور دەخاتەوہ لەمۆلگەكە، مېرۆولەى سېپى كون و كەندر لەتەنپشستەكانى بالەخانەكە دەھىلپتەوہ كەپوويان لەپۆژمەلات و پۆژئاوا بىت تاكو تىشكى گەرمى خۆر دوورەبىت لەزۆربەى بەشى گىردەكە پىنگە بدات تىشكى خۆرى بەيانيان يان تىشكە لارو بىئ ھىزەكان بانەكە گەرم بكاتەوہ كەپىكھاتەيەكى گەورەيە.

سەرچاوە لەنېنتەرنىت:

- * African wild life & Conservation-Towers of clay
- *Colombia university press- Termites
- *Lessons from Na ture

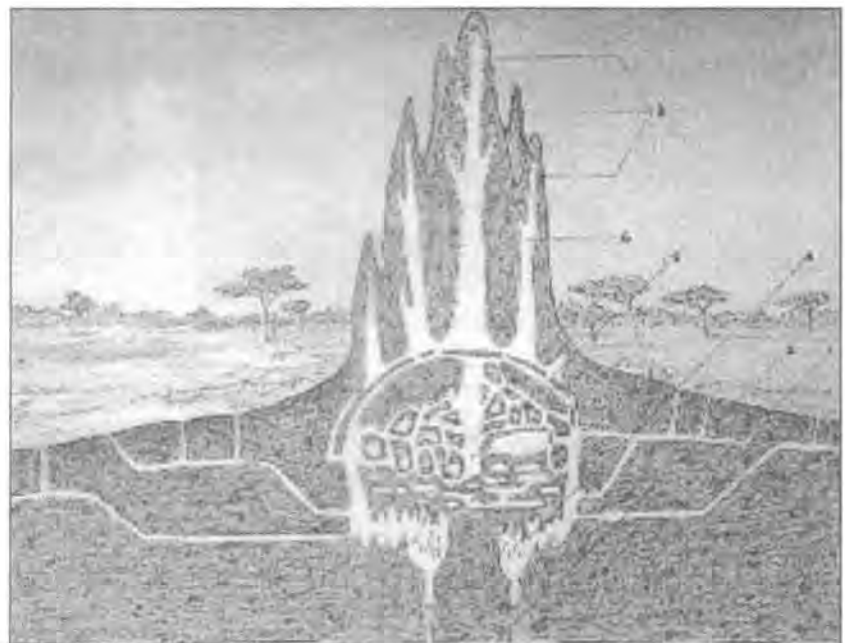

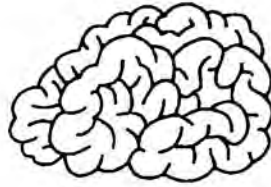

ئەندازىبارە جىھانىيەكان

كارەبا زۆر كارىگەرى لەسەر ھەبوو بەتايىبەتى لەبوارى رووناكردنەو، بۆيە گلۆپىكى كارەبايى دروست كرد ناوى نا (مۆمى كارەبايى) electric cand.

* كارل فرىدرىش بنتس Benz, Karl Friedrich



ئەندازىبارىكى ئەلمانىيە (۱۸۴۴-۱۹۲۹) يەككە لەپىشەنگى ئەو ئەندازىبارانەى كەزۆليان ھەبوو لەپى شخستنى پىشەسازى ئۆتۆمبىل و مەكىنەى ناوھخو سووت (محرکات ذات احتراق داخلى). يەكەم ئۆتۆمبىلى لەجىھاندا سالى ۱۸۸۵ دروست كردوو سالى ۱۸۸۳ كۆمپانىيائى

بىز-سى بۇ ئۆتۆمبىل دانا كە لەسالى ۱۹۲۶ لەگەن كۆمپانىيائى دىملەر يەكيان گرت و بوو كۆمپانىيائى دىملەر-بىز (Daimler-Benz).



يەكەم ئۆتۆمبىل كە بىز لەسالى ۱۸۸۴-۱۸۸۵ دروستى كردووو لەجۆرى سى تايەيە



پولىنىكى يادگارى ئەلمانى كە وىنەى ھەمان ئۆتۆمبىلى تىايەو سالى ۱۹۶۰ بەبۇنەى تىيەربوونى ۷۵ سال بەسەر نەم رووداوو چاپكراوو.

* سىر وىيام وىلكوكس Willcocks, Sir William

ئەندازىبارىكى بەرىتانىيە لەدايكوبوى ھىندە (۱۸۵۲-۱۹۳۲) نەخشەسازى تانكى ناوى ئەسوانى كردووو لەمىسرو سەرپەرشتىبارى بىياتنانى كردووو تا تەوابوونى لەسالى ۱۹۰۲، پلاننىكى گەورەى ھەبوو بۇ ئاودىرى كردنى ۳۱ مليون دۆنەم لەزەويەكانى (دۆلى مىزۆپۆتاميا) نىوان دجلە و فورات سالى ۱۹۱۱ ئەمەش لەسەر داواكارى ئىمپراتورىيەتى عوسمانى ئەوكات كەغىراقى داگىركردبوو، بەلام بە لەناوچوونى عوسمانىيەكان ئەم پلانە سەرى نەگرت، وىلكوكس كىتەبىكى داناو بەناو (لە عەدەنەو بۇ ئوردن).

سىيارس مكورمىك Mc Cormic, Cyrus



ئەندازىبارى مىكانىكى كشتوكالى ئەم رىكىيە (۱۸۰۹-۱۸۸۴) يەكەم كەس بوو بەشىئەيەكى كارىگەر ئامىركارى خستۆتە ناو كشتوكالەو، نەخشەى دەپاسەيەكى (har vester) كەورەو بەھىزى دانا كەزۆر

بەسەر كەوتووبى لەكىلگەكانى گەنەشامى بەكارھات، دواتر ئەم ئامىزەى مكورمىك كە بەھوى ئەسپ رادەكىشرا زۆر بلاوبۆوو دواتر چەندىن جۆر لەدەراسەو ئامىزى تىرى بەدوادا ھات.

* پاول يابلوچكوڤ

ئەندازىبارى كارەبايى رووسىيە (۱۸۴۷-۱۸۹۴) لەبوارى كەياندىنى بروسكەيى (تەلگراف) كارى كردووو دۆزىنەوھى

مالپەرى ئەندازىدى

بە پىنويستمان زانى ئەم چەند دېرەدا گىرنگىزىن مالپەرى تايىبەت بە كۆمە ئەو دەستەو كۆمپانىيە ئەندازىلارنى
ئىپودەلەتتى كە بەكەلگى ئەندازىلارنى دىت ياداشتى بىكەين:

www.windpower.dk

ئەم مالپەرى تايىبەت بە بىنەماكانى بەرەمەتتەننى ووزە بەمۇى ھىزى با.

www-cee.engr.ucf.edu

ئەم مالپەرى كۆمەلنىك سىستەم و بەرنامەى تايىبەت بە ئەندازىلارنى شارستانى لەخۇ دەگىت.

www.pwr-tools.com

ئەم مالپەرى كۆمەلنىك بەرنامەى ئەندازىلارنى رىكى تىداپە كە لەلەين ئەندازىلارنى و قوتابىيانى كۆلەننى ئەندازىلارنى كە بىق
شىكىردنەوئى گەلنىك بابەتتى ئەندازىلارنى بەكاردەت.

www.ashrae.org

كۆمەلەى ئەمىرىكى بىق پەلەى گەرمى و ئامىرەكانى ساركىردن و گەرمكىردنەو.

www.greatachievements.org

پىرۇزەى ئەمىرىكى سەبارەت بەگىرنگىزىن دۇزراوئە ئەندازىلارنىيەكان كە لەسەدەى بىست روويان داوئە و سووويان بىق
مىرۇفائەتتى ھەبووئە لەبوئەكانى ئەندازىلارنى (مىكانىك، كارەبا، كۆمپىوتەر، شارستانى، تەلارسازى...) و چەندىن بەشى
تەر لەبوئە ئەندازىلارنىيەكان.

www.aal.ucsd.edu

مالپەرىكە كە چەندىن سائىتى تايىبەت بەبىناسازى تىايە.

www.newmediarepublic.com

مالپەرىكە چەندىن وتارى سەبارەت بەبىناسازى كۆن و نوئى تىايە.

www.wrenuk.co.uk

مالپەرى تايىبەت بەتۆرى جىھانى دووبارە دوستكىردنەو.

World Renewable Energy Network

www.engsoftwarecenter.com

مالپەرىكە كە چەندىن بەرنامەى تايىبەتتى بە ئەندازىلارنى تىايە.

www.isa.org

مالپەرى تايىبەت بە سىستەمى ئامىركارى.

www.apqc.org

مالپەرى تايىبەت بە بەرەمەتتەننى و جۇرايەتتى بەرەم.

www.ieee-com

مالپەرى تايىبەت بە ئەندازىلارنى كارەبا و ئەلكترونىك، كە بەكىكە لەگىرنگىزىن كۆمەلە جىھانىيەكان ئامارەى ئەندامانى
نەزىكەى ۲۸۰۰۰۰ ئەندامن لە ۱۵۰ ولات.

www.epanor.ama.net

ئەم مالپەرى بەپىزىستى ئەندازىلارنى دادەنرەت و ھەموو شتىكى تايىبەت بە جىھانى ئەندازە دەگىتتە خۇ.

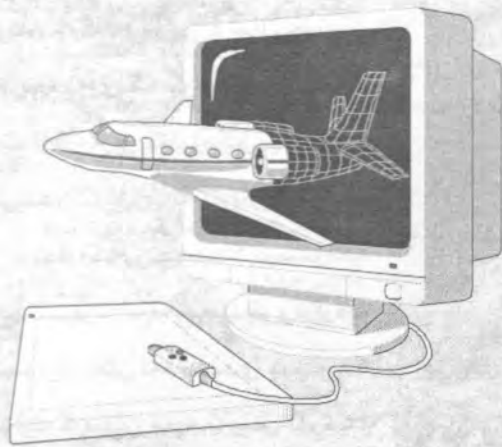

لەسە دەپە كدا دەژىن سە دەى
 پىشكە وتن و ھۆشيارىيە، بەلام وادىيارە
 تازە بەرەو دواو دەچىن، بەھەرحال
 با لەسەرە تاوہ چاوتىك بەھەندىك
 كەموكورى دابگىرىن لىرە دا
 نمونە يەكتان بۇ دىنمەوہ، ژيان بۆتە
 گۆرە پانى يارىكە ھەموو گەورەكان
 يارى ئەكەن تۆپەكەش ئەم دەست و
 ئەو دەست دەكات، ئىمەش وەك
 مىنداللىك زەقەزەقى چاومان دى.
 مەبەستى منىش ئەوہ يەكە لە زۆرەى
 فەرمانگەو دام و دەزگاكاندا كارەكان
 تەنھا لە دەستى كۆمەللىك كەس پەنگ
 دەخواتوہ وەك بلى مىراتىكەو لەباو
 باپىرانەوہ بۆيان ماوہ تەوہ. بابىينە
 ناوہ پۆكى باسەكەمان كە بەپاى من
 گوزارشت لە حالى زۆر لە ئەندازىيارە
 تازەكان دەكات، دواى ۴ سال خويىندىن
 و دەردەسەرى كە گومانى تىدا نىيە
 يەكلىك لە گرانترىن كۆلىزەكان سەبارەت
 بەخويىندىن كۆلىزى ئەندازىيارىيە جاتق
 بلى ئەنجامەكەى چىبىت؟ بىستومانە
 بەداخوہ، لەھەندىك وەزارەت
 ئەندازىيارەكان لەھەندى شويىندا
 كۆمەللىك گرفتىيان ھەيە ئەويش ئەوہ يە،
 لەچىگەى مەبەست دانەنراون بۇ نمونە
 پىنچ ئەندازىيار لەژىر دەستى كەسىك
 دانراون كەدەرچووى پەيمانگايە، لەگەل
 رىزم بۇ ھەموو لايەك، من ئەوہ
 بەئىھانە لەقەلەم دەدەم دەزانن بۇ؟
 باشە من ئىستا پىرسىيار لەئىوہ دەكەم



كى

بەپىرسىيارە

ئەندازىيار / شىلان كەركوكى

لەنەخۆشخانە دكتور نەبووہ و ناىت
 لەژىر دەستى خاوەن پىشە
 تەندروستىيەكان بىت، واتا دەرچووى
 پەيمانگا بىتە بەرپرس، بۇ ئەفسەر
 لەھەموو شويىنلىك جىگەى خۆى ھەيە...
 بۇ پارىزەر لەھەموو شويىنلىك پارىزەرە،
 بەلام بۇ ياسا بگۆرەت بۇ ئەندازىيار؟
 دەللىن گوايە ئەو كەسە سالانىكى زۆرە
 لەو كارەدايە پىسپۆرى پەيدا كىردوہ...
 بىر كىردنەوہ يان زۆر سەيرە چونكە
 جياوازى نىوان ئەندازىيارو كەسىكى تر
 زۆر زۆرە لەرادەى زانستى و ئەكادىمى
 تا دەگاتە رادەى ژىرى!! ئەگەر واىە
 من داوا لەو ەزارەتى پەروەردە دەكەم
 كەكۆلىزى پەيمانگا بكتە يەك بەش و
 پىويست بەو دەردە سەرىە ناكات!!
 لەولائىنى پىشكەوتو ئەندازىيار خاوەنى
 بەرزترىن پلەو پاىەيە، بەلام لەولاتە
 كۆلەكەى ئىمە بەداخوہ! تۆبلىكى كى
 بەپىرسىيارە...؟ پىويستە چاوبەو
 مەسەلەيە بگىرىنەوہ. پىشكەوتنى
 دەولەت بەپاى من پىويستى بە
 بايەخدانى ئەو كەسانەيە كە خاوەن
 بەھرەو توانان. لاي ھەموومان
 ئاشكرايە ئەندازىيار خاوەنى ئەو
 بەھرەيەيە، ئەمەش خۆى لەخويىدا
 شتىكى راستىيە و كەس ناتوانى نكۆلى
 لەو واقىعە بكات.
 پىويستە پەرە بەئەندازىيارە نوئىەكان
 بىدرىت بۇ پىشكەوتنى ولاتە
 خۆشەويستەكەمان.

نامەيەكى كراوه

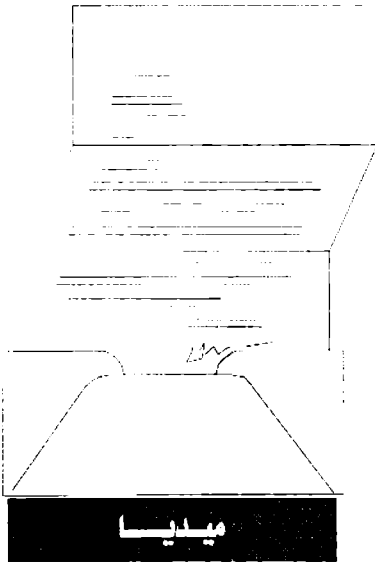

لۆجە مەعەتی کارەبای ئیشتمە مەندی نەبە..

کۆرپە وە لۆلامی نۆر عەیبە، ۱۲ ساڵە خۆتان دەینن و دەبەن کە چى لە تەسرىحات زياتر هيجتان نە کردو بە دەردى کابرا گۆتەنى سال بە سال خۆزگەم بە پار.

— جارى ۴ سال ئەمەتان بە ئابلۆقەى ئابورى و حسارى ئىقتىسادى قەناعەت کردو دە تانگۆت ئیشتمە حکومەتى بە غدا يەك بورغيشمان لۆ نائىرى لۆبە هيج دەستە لاتمان نىە.

— دواى ئەو قەرارەى ۹۸۶ هات لە مەيدان و لە گەل ئەو کەى.. ئەو مۆنەزە مەيەى کارەبا و ايزانم ناوى (UNDP) بوو تەنسىقاتان کرد، بەس نە تىجە چى بوو؟

مەجموعەك بە پار تايم و ما پار تايم چوونە وئو بە شە دە دۆلاریان وەرگرت و مەجموعە يە كەش بە ناو ئىفادات كەتن، و هەندەكى دىكەش خەرىكى تە عىنكردنى ئە حباب و ئەصحاب بوون، و لە سەر ئەوانى دىكە وەكو گۆشتى بەراز حەرام بوو ئىشتمە ئەگەر تۆبلىت لە کارەبا هەبايە وەر نە دە گىراى هەتا موافقەى سەدرى ئە عزمى کارەبات نەبا. و نە تىجە (۴) مودەلیدەى وارسىلا هات كە هەر عەيبە باس بکەم ملیۆنەها دۆلار چووہ ناوى ئەوانەش هەر چوارىان ۴ رۆژ ئىشتمە ئىشيان نە کردو مەسە لە كە كرا لە بنگۆم، دواى بە قسان و بەو وعدو وعود گۆتتان ئەو دۆكان و دەربەندىخان چاك دەبىت و لێدە عەلۆ کارەبايەو دەبى لە فوول كە چى پاش تەخصىص کردنى هەزارەها دۆلار مەسە لە كە هەر حەل نەبوو.

— ئىستاش ئەو هەندە باس لەو مەتەى ۴۵۰ مىگاواتى غازى مەكەن چونكە ئىستىسمايىەو ئەنگۆ عەلاقەتتان پىوہ نىبە. ئاخەر نامەوى لێرە باس لە تەسرىحاتى ئەلشتاء وەل صەيف بکەم چونكە ئەو قەوانە كەون بووہ !!؟

بە هەر حال ماله وەدان يە عنى ئەنگۆ سەربارو دواى ئەوہى نەتان تانى موشكىلەى کارەبا حەل بکەن.. وە ئەلا چىە ۴۰ مىگا ديار نىبە و لە كۆلانان لە دواى دەگەرین لەوانەى تەجاوزيان کردىە بە لكو دەبىننەوہ !!

يە عنى ديسان ئەنگۆ هيج عەبىتان نىە بەلام مىللەت تەجاوزى کردىە لە سەر کارەبا لۆبە بەش ناکات. توخوا ئەو قسە يە..

ئاخەر هەزار رەحمەت لە بابى قە لەندەرى جىرانمان كە دەبىگۆت ئىشتمە ئەگەر مالت لە پەنجەرەى شووشە بوو، بەرد مە دە لە جامى پەنجەرەى خەلكى..

ئەنگۆ جارەك خۆتان رىك بخەن و تە خطىط و خطەى نوئى دانىن و ئىفادە چەو رەكان هەر لۆ جە مەعەتى نەبى و باشمولى هەموو مودەندسان بکات و تە جاوزەكانى خۆتان هەلگرن لە سەر کارەبا كە دواى ۱۲ سال لە خراپتربوونى بارى کارەبا هەر

واز ناينن و رىئى نادەنە خەلكى دى چاكى بکاتەو ئىشتمە كرىدیتانە تا پۆ. ئەوجار وەرن باس لە تەجاوزاتى مىللەتى بکەن و ئەو كەسە كەسە ئىشتمە يەك ئەلف بەسە لۆى.

دەمە دەمىيەك

لەگەل گۆرانىيېژاندا....

- ✦ بەنۆرە گۆلئى بەنۆرە، دەردى دلم فرە نۆرە
 - ✦ ئىفادى لاي كۆرپاۋ چىن نۆرە ھەرەك گىندۆرە..!
 - ✦ سۆيىبە بالا بەرز ھەستە بەيانە
 - ✦ پەعىيەت مەشغۇلى بىر لىدانە..!
 - ✦ بىنئىرە بىنئىرە لەم ەترو شلىئىرە
 - ✦ بەبى موناھەسە تەندەرى بىنئىرە..!
 - ✦ ئەم زستانە نۆر ساردە سەيران خۆشە بەھارى
 - ✦ ھەرەك بارانى پەلە دزى و فەساد ئەبارى..!
 - ✦ كراس زەردىم بۆ بىكەنە بووك بىيەن بۆ باخى
- شەقلاۋە
- مۆبايلى پىياۋى پەزىل دايمەن ۋەھدى تىا نەماۋە..!



كۆى
ھەزى
لەجى يە..!!

مەنسىسول لەنەرزى روكن
نەقىب لەموقەدەم روكن
موھەندىس لەفەھسى موكەعەب
تەمەل لەخواردنى موەلەب
ئەنفۇنزا لەمرىشك و قاز
سەرشۇستە لەنەوت و گاز
كچ لەمەجموعەى نىلسات
كۆر لەفېلمى ەسابەى لات
موراھىق لەھەفياۋ نانسى
من لەبى ئىم و لانسى
دكتور لەنەشيعەى نەخۇش
تەكسى لەسواركردنى سەرخۇش
كۆرەك لەگرانى سىمكارى
خەتات لەھاتنى مانكى مارت
قەيسى و كشمىش لەجەژن
پۇشنىبران لەفرەژن
موشتەرىيات لەوہسلى بەتال
عاشقان لەباى شەمال
بى زەوق لەنەغمەى ەلووش
نەسرىە لەوہى ئەيدا لووش
تيرۇرىست لەتى نىن تى و رىش
زىزاب لەلىدانى شىش
محامى لەھەلگرتنى جاننا
تىنوۋ لەنۇش كردنى فانتا
ناگرى سوور لەنەورۇز
مەيمون لەخواردنى مۇز
فلان لەمەعاشى بى شوول
پەعىيەت لەكارەباى فوول
حىزبەكانىش لەرىفراندۇم
بەشەرتى.. دەنگ بەى بەخۇم..!

باۋەر مەكە درۋىە

* ئەندازىبارى فولانى كە سەر بەمودىر عامە، دوئىنى زەمىرى جولارە ۋە ھەمو ئىفادو مەشروعانەى نەويست و ووتى (خۇ بەس من موھەندىس نىم.. باھاۋكارانىشم سود ۋەرگىن!!).

* مودىر عامى دائىرەى ھىن، ھەرچى سكرتېرە ۋە مكرتېرەى جوان ھەبوو گۆپىنى ۋە يەك دوو زىتە زەلامى سەمىل قشى زەبەلاخى ھىنا بۆ ئەۋەى كارەكان بەجوانى بېقۇن و چىتر خەك گلەبى نەكا.

* ۋەكىل ۋەزىرى ەلانى، دواى ئەۋەى تووشى ئەزەمەى قەلەبى بوو، ترسى خواى كەۋتە دلى ۋە پىيارى دا گشت كۆمپانیاكانى (كە بەناۋى خۇى ۋە كوپى ۋە شاگردەكانى) كۆرۈپۈۋە دابخات و ھەتا خوا لى رازىبىت لەدلسۆزى ئەمجارە بۆ جەماۋەر كار پىكات.

* بەرپۆۋەبەرى فلانە دائىرە، پىيارى دا كەچىتر ئۆتۆمبىللى ژمارە شىنى دائىرە بۆ ئەغرازى شەخسى بەكار نەبەن (ۋەكو كپىنى تەپە ۋە كەرەۋز بۆ خەسوۋى) و ئۆتۆمبىلەكە تەنھا لەكاتى دەۋامى رەسمى ۋە فەقەت بۆ كاروپارى دائىرە بەكار بەئىنى!!

* ئەندازىبارانى دائىرەكەى لاي شەقامى ھىن، پىيارىان داۋە كەچىتر نۆر بەدەۋامەۋە مولتەزىم بىن و مىل لەسەر مىل نەبى دائىرە بەجى ئەھىلن تاۋەكو پارەى موخەسەساتە نۆبىەكە خەلالن بىكەن و چىتر بەناۋى چۈنە سەر مەشروع بۆ كارى خۇيان نەپقۇن.

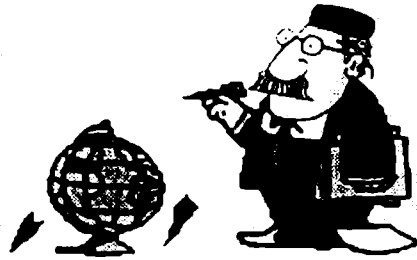

دىۋەخانى
مامۇتكا

مامۇتكا، كارەبا يەنى چى؟

پىشھوا ئەمىن - براپەتى

- كارەبا يەنى ۱۴ سالە كارەكە ھەربا يە ھىچى بۇ نەكارە.

* مامۇتكا، ئەھەندىك فەرمانگە ۲۰% (موخەسە ساتى ختورە) بۇ ئەندازىباران سەرف ناكىرت؟

سەمىر مەھمەد - مېتارە

- وادىارە ئو ئەندازىبارانە خەسويان نىيە، بۆيە ھىچ ختورەت لەسەر ژىيانىن نىيە!!

* مامۇتكا، ئەھەندىك فەرمانگە دەرچوي پەيمانگە يە بەرپىرسى ئەندازىبارانە.. ئەمە يەنى چى؟

نورۇز كاروان - گەرەكى ەھرەب

- لەم فەرمانگانە (پەيمان) خان بەرپىرە خورمەتترە لەكاك (زانكق) و چى تر نالتم!!

* مامۇتكا، وەجىبە يەكەمى زەمى لەسەر ۱۰۰ مەترى و ھى دووم لەجەسارۇك درا، ھى سىيەم دەگاتە كوي؟

ئەردەلان ھۆشيار - نىشتمان

- كاكە كوردستان ھەموى مولكى كوردە.. وابدانم نىزىك چىكانى خەمرىنە... ئەگەر نەپەرتتە ۋە لاي بەدرە و جەسان!!

* مامۇتكا، ئەكاتى پىشانگانى ھەولپىرى ئىۋدەولتەتى مودىر عامى فەرمانگە... دايم لەشونى فەرمانبەرانى فەرمانگە دانىشتىبو.. ئەمە يەنى چى؟

نارن عەبدولقادىر - زانكۇ

- كاكى خۆم ئەۋە مودىر عامى كۆمپانىيە.. نەۋەكە فەرمانگە!! * مامۇتكا، دەللىن ئەھىندستان فىل يارى تۇپى پى دەكات، باۋر دەكەي؟

نەجمەدىن سىدىق - تەيراۋە

- لى باۋەر ناكەم، ئەۋە نىيە لەكوردستان تەقلەى پى لىدەدرى؟؟ * مامۇتكا، مودىر عامى ئىمە لەھات و ھاۋارو گارە گار زىياتر نازانى.. چ بگەين؟

مەحمود عومەر - نەسىج

- ئەگەر زىياترى زانىبا، چۆن دەكرابە مودىر عام!! * مامۇتكا، مۇسەھاتى مەسئولى ناچ چى يە؟

عەبدولواھىد سەمىل - براپەتى

- ۋەعدو وعدى بى تەنقىزە
- خانو كرىنى تاك تاك نى يە.. بەرىزە
سكىرتىرەى جوانى ھەيە نانسى و ھەيفاو لىزە
پەسەپۇرتى لەباغەلە بەشىنگل لىزە!!!

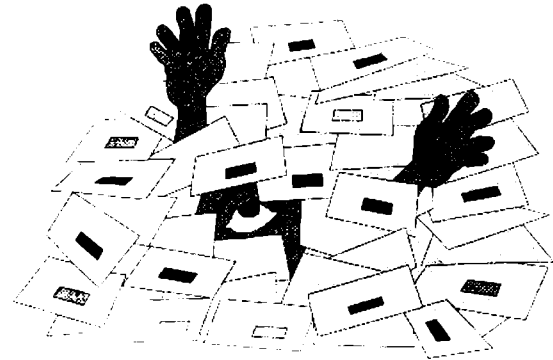

بابەتەكتانە گەشت.. سوپاس

* ئەندازىبارى راۋىژكار (ئازاد ئەنۋەر بەكر) بابەتەكتە

سەبارەت بەرىكخورى (OPEC) گەشت، داۋاكارىن

كەبابەتى تايبەت بەسپۇرىي (ئەندازىبارى نەۋت) مان بۇ

پەۋانە بگەيت، دوور لەزانبارى گىشتى لەگەل رىزماندا.

* ئەندازىبار (شىلان كەركوكى) بابەتەكتە سەبارەت بە

(بلوتوس) گەشت سوپاس، بەلام ئەم بابەتە كورتەو

تەنھا پىشەككىيە و لەبەر ئەۋەى ئەم ژمارەيە بابەتتىكى

تىرو تەسەلى لەسەر بلاۋكرايەۋە، تىكايە بابەتى ترمان بۇ

رەۋانە بگە بۇ ئەۋەى بەسوپاسەۋە بلاۋى بگەينەۋە،

لەكۆتايىدا سوپاسى خامە رەنگىنەكتە دەكەيت.

* ئەندازىبارى بەرپىز (شۋان جەۋدەت بەرزنجى) بابەتەكتە

بەپىزە، بەلام زۆر درىژە بۆيە لەم ژمارەيەدا بەشى بەكەم

و لەژمارەى داھاتوش دووم بلاۋدەكەينەۋە، بەردەوامبە

بەلام تىكايە رەچاۋى كورتى و پوختى بگە و تىكايە

لەداھاتوودا ئامازە بەسەرچاۋەكانىش بگە لەگەل رىزدا.

* ئەندازىبارى بىناسازى (سەلاھەدىن قادىر) زۆر سوپاسى

ھەول و ماندوبوونت دەكەين ئەۋا بەزنجىرە بابەتەكتە

بلاۋدەكەينەۋە، تىكايە لەم بابەتە بەپىزانە بى بەشمان

نەكەى ھەر بژىت.

يطلق اسم الاساس على تلك الاجزاء من
المنشاءات التي تقوم بنقل جميع الاحمال الى الارض
الطبيعية وتوزيعها بما يضمن عدم حدوث هطول
تفاضلي في طبقات التربة المختلفة

بعض المبادئ الهندسية في تنفيذ الأسس الخرسانية



المهندس الاستشاري/ زيور محمد كريم
مختبر كركوك الانشائي

التربة التي تحتاج الى الاسس لغرض توزيع
احمال المنشأ عليها.
* التربة الضعيفة والتي لا يمكن تنفيذ
الاسس عليها الا بعد معالجتها، وهناك
طرق عديدة لتحسين خواص مثل هذه
الانواع من التربة نذكر بعضها منها:
* الرصل او الحدل (compaction).
* التحميل المسبق (preloading)
حيث يتم تحميل التربة لمدة زمنية معينة
ثم يرفع قبل تنفيذ المنشأ لتقليل النزول
وزيادة قابلية التحمل.

التربة من تحت الاساس وحصول الهطول
(settlement) للاساس، وتصنف
التربة بالنسبة لقابلية تحملها وكما يلي:
* التربة غير قابلة للانضغاط
(incompressible soil): وتشمل
التربة الصخرية ذات التحمل العالي ويمكن
البناء فوقها مباشرة دون الحاجة الى عمل
اسس على ان تكون المنطقة خالية من
الشقوق والعروق والجيوب المسامية العالية
والطبقات المائلة.
* التربة القابلة للانضغاط
(compressible soil) وتشمل

ان التعريف المذكور انفا يتضمن مجموعة
من المفاهيم (مثل: نقل الاحمال، توزيع
الاحمال) وهي تتعلق بمتانة ومقاومة
الاساس نفسه اما بقية المفاهيم (هطول
تفاضلي، طبقات التربة...) فهي تتعلق
بالتربة التي يبني عليها المنشأ.
ومن التفاصيل المهمة التي يجب مراعاتها
ودراستها عند تشييد الاسس مايلي:
١- نوع التربة ومدى قابليتها للانضغاط
وتحملها، حيث يجب ان تكون اجهادات
التربة تحت الاساس بسبب احمال المنشأ
اقل من قابلية تحمل التربة لتلافي انزلاق

<p>عرض الاساس - الاحمال الحقيقية / (ضغط التربة المسموح X الطول، متر واحد) اما بالنسبة لسمك الاساس فقد اشترط الكود العراقي لمتطلبات الخرسانة المسلحة للمباني على ان لا يقل عمق الاساس فوق التسليح السفلي عن ١٥٠ مم للاساسات على التربة ولا عن ٣٠٠ مم للاساسات على الركائز، وان لا يقل سمك الاساس الخرساني غير المسلح عن ٢٠٠ مم.</p> <p>ii. الاساس المنفرد (single) Isolated Footing ويتم اختيار هذا النوع من الاساس عندما تكون الاعمدة متباعدة عن بعضها وقابلية تحمل التربة جيدة ولاتوجد الحاجة الى اسس ذات ابعاد كبيرة ويعتمد مساحة الاساس على تحمل التربة المسموح (allowable bearing pressure)، وتجدر الاشارة الى انه لا يمكن اختيار اساس منفصل للاعمدة الواقعة على حافة المنشأ لخروج محصلة مقاومة التربة عن مركز العمود. وعندما تكون قيمة القص من نوع (punching shear) ليست كبيرة يكون الاساس بسمك واحد، ولكن عندما تكون احمال الاعمدة كبيرة حيث قوى القص تكون اكبر قرب العمود وهذا يعنى ان يكون سمك الاساس في المنطقة القريبة من العمود اكبر من اجزاء الاساس الاخرى لذا يستخدم اساس نوع (متدرج او منحدر) (stepped or sloped) اذا كانت كلفة الخرسانة عالية نسبة الى كلفة التنفيذ.</p>	<p>السمنت البورتلاندي المقاوم للكبريتات عندما تكون نسبة SO₃ الكلية (٠,٥ - ١,٠)٪ وان يكون الحد الادنى لمحتوى السمنت ٢٣٠ كغم/م^٣ وان يكون الحد الاعلى لنسبة الماء الطليق/السمنت (٠,٥). وعادة تكون المقاومة المميزة للخرسانة المسلحة (C 25) الاسس المباني.</p> <p>٤- اختيار نوع الاساس. يتم اختيار نوع الاساس استنادا الى متطلبات التصميم الانشائي، نوع التربة، الكلفة. والجدير بالذكر أنه هنالك تفاصيل لا بد من معرفتها بغض النظر عن شكل الاساس لاجل التصميم الانشائي وهي: * قوة القص (shear force) او القص ذو الاتجاه الواحد (one way shear) الشكل رقم (١- A). * اختراق القص (punching shear) او القص ذو الاتجاهين. الشكل رقم (١- B). * العزم (moments). * حمل التحمل في الوجه العلوي للاساس (bearing load). ولاحقا تعاريف لأكثر انواع الاسس شيوعا.</p> <p>١- الاساس الجداري (wall footing) يستعمل هذا النوع من الأسس مع الجدران الحاملة للأثقال ويعمل من الخرسانة الاعتيادية أو المسلحة، ويحتسب مساحة الاساس بتقسيم الاثقال الحقيقية (service load) على ضغط التربة المسموح (allowable bearing pressure) ولطول متر واحد.</p>
<p>* زيادة كثافة التربة الرملية والغرينية الرملية والحصوية الرملية باستخدام معدات اهتزازية خاصة.</p> <p>* استبدال التربة الضعيفة بالحصو والرمل الخابط.</p> <p>* حقن التربة (grouting) لتقليل الفراغات وتقوية التربة.</p> <p>* تثبيت التربة باستخدام مواد كيميائية.</p> <p>٢- عمق الاساس لغرض من العوامل الخارجية الطبيعية مثل الانجماد والتمدد والتقلص، ويجب ان لا يقل عمق الاساس عن ٣٠٠ مم تحت مستوى سطح الارض، ويتم تصنيف الاساسات استنادا الى اعماقها من سطح الارض الى صنفين رئيسيين هما: * الاسس القريبة من سطح الارض او الضحلة (shallow foundation) عندما تكون النسبة بين عمق الاساس D من سطح الارض و عرض الاساس B (D/B < 1). * الاسس العميقة (deep foundation) عندما تكون النسبة (D/B > 5) مثل الركائز. اما الاسس التي لاتنطبق النسب المذكورة تسمى (special foundation).</p> <p>٣- نوع السمنت (اعتيادي او مقاوم للكبريتات) وكذلك الحد الادنى لمحتوى السمنت (كغم/م^٣) والحد الاعلى لنسبة الماء الطليق/السمنت، وقد تضمن الكود العراقي لمتطلبات الخرسانة المسلحة للمباني (كود ١٩٨٧/١) متطلبات الخرسانة المعرضة لتاثير املاح الكبريتات (جدول ٢-٣/ب) حيث يتطلب استعمال</p>	<p>٣- نوع السمنت (اعتيادي او مقاوم للكبريتات) وكذلك الحد الادنى لمحتوى السمنت (كغم/م^٣) والحد الاعلى لنسبة الماء الطليق/السمنت، وقد تضمن الكود العراقي لمتطلبات الخرسانة المسلحة للمباني (كود ١٩٨٧/١) متطلبات الخرسانة المعرضة لتاثير املاح الكبريتات (جدول ٢-٣/ب) حيث يتطلب استعمال</p>

iii. الاساس المتصل (Combined Footing)

اهم مايراعى عند تصميم الاسس المتصلة ان تكون ابعاد الاساس (الطول والعرض) بحيث تمر محصلة احمال الاعمدة في مركز الاساس على ضغط متجانس بين الاساس والترية لتلافي الهطول المتباين بين نهايات الاساس، والاساس المتصل ياخذ عدة اشكال، فقد يكون مستطيلاً اذا كانت الاعمدة داخلية اما اذا كان العمود يقع على حدود المنشأ وذات حمل اعلى من الداخلي فيتم اختيار اساس متصل بشكل شبه منحرف.

iv. الاساس الحصييري (Raft foundation)

الاساس الحصييري يتكون من خرسانة مسلحة تصب تحت كامل مساحة المنشأ ويتم استعمال الاساس الحصييري عندما تكون احمال المنشأ كبيرة، والاعمدة

متقاربة، وضغط التربة المسموح قليل، ومساحة القواعد المفردة تتجاوز نصف مساحة المنشأ. وهناك انواع عديدة من الاساس الحصييري وكما يلي:

* Flat plate
* plate thickened under columns
* Beam and Slab
* Plate with pedestals
* Basement walls as part of mat

7. اسس الركائز (Piles)
الركيزة هي ذلك الجزء من المنشأ تقوم بنقل اوزان المنشأ الى طبقة او طبقات التربة اعماق قابلة على تحمل الاوزان وتستعمل عندما تكون التربة تحت المنشأ ضعيفة ولا تتحمل ثقل المنشأ. وقد تكون الركائز خشبية او حديدية او خرسانية، وهناك ركائز خرسانية مسبقة الصب،

ومسبقة الجهد، ومصبوبة موقعياً. وتقسّم الركائز حسب الغرض من استخدامها الى الاصناف الاتية:
* ركائز تحمل (bearing piles):
عندما تمر الركيزة خلال تربة ضعيفة وترتكز نهايتها على طبقة قوية ذات قابلية تحمل جيدة، ويتم انتقال الاوزان من الركيزة الى التربة عن طريق قاعدة الركيزة (end bearing).
* ركائز احتكاك (friction piles):
عندما تتم انتقال الاوزان من الركيزة الى التربة عن طريق احتكاك سطح الركيزة مع التربة المحيطة بالركيزة.

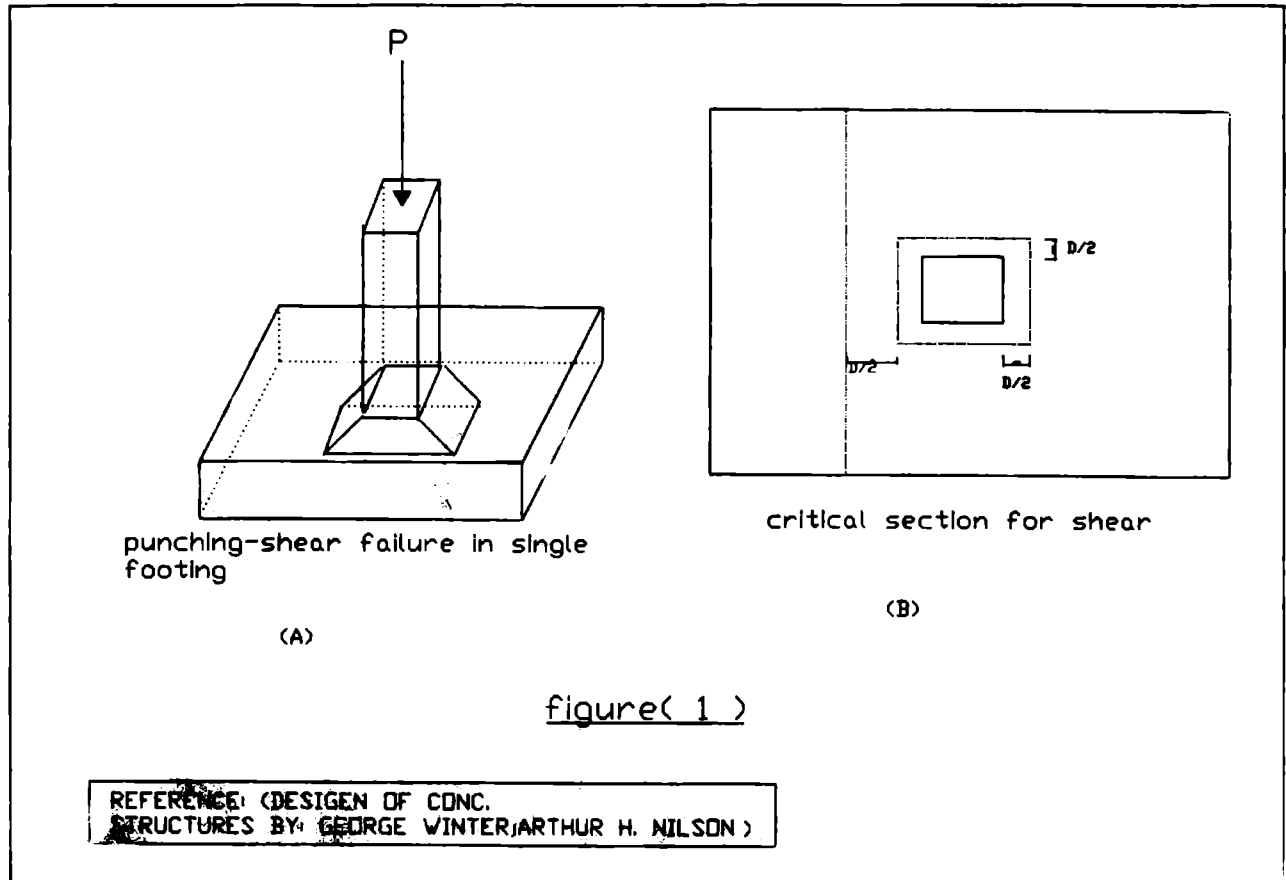

تأثير المياه الجوفية على الطرق

و أساليب معالجتها



المهندس الاستشاري: بكر رسول برزنجي / كركوك

المقدمة

١. زيادة الرطوبة في التربة تقلل من قوة تحمل المواد المستخدمة في اعمال التبليط
٢. زيادة نسبة الرطوبة في التربة تؤدي الى عدم استقرارها وهذا ينعكس على مقطع الطريق ككل.
٣. تفسح المجال امام تسرب المياه السطحية الى الجزء التحتاني من التبليط خلال موسم الامطار.
٤. انواع التربة يؤدي الى تغيرات في الحجم ويدروره يتسبب في انهيار الطريق يؤدي الى التعجيل بانهيار المقص (Shear strength) بينما تزيد القوة المسببة لانزلاق الميول.
٥. يتسبب سريان المياه السطحية في تاكل وتعجيل انهيار التعليلات الترابية او مناطق القطع نتيجة للنحر الشديد (Erosion) الذي قد يتعرض له. مقطع الطريق ككل.

الاهداف الرئيسية لتصميم التبليط هو حماية الـ (Sub grade) من تسرب المياه اليها، ان مهما كان التبليط قد احسن تصميمه لتحمل تاثير الحمولات المرورية فان اداءه سيتلاشى اذا ما نجحت المياه في التسرب الى مستوى التكوين (Formation level) وعملت على اضعاف الـ (Sub grade) ان سيعقب ذلك التفسخ السريع لبنية التبليط. ان عملية حماية الـ (Sub grade) تبدأ بتصميم شبكة للصرف واستخدام المواد

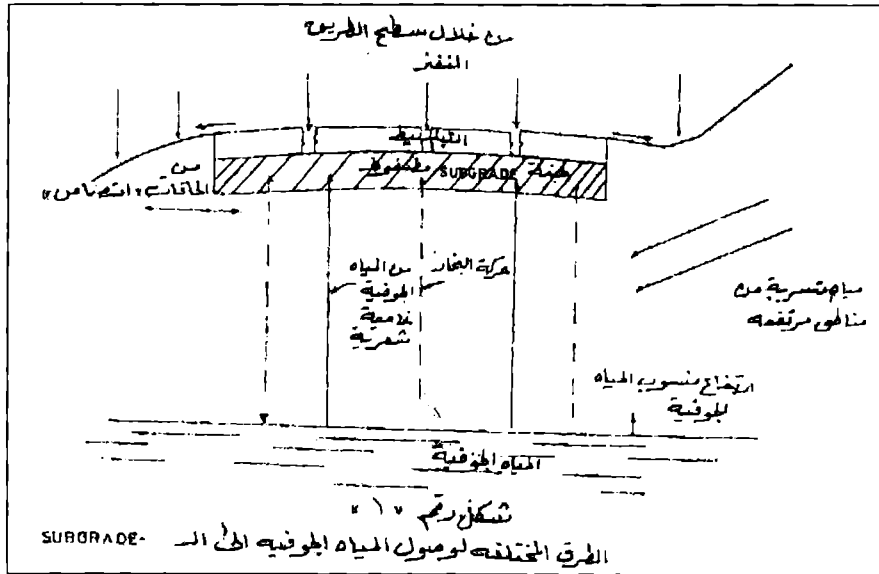

المناسبة لانشاء طبقة الاساس، فاذا كانت التربة تتاثر بالرطوبة من المياه الجوفية بات من الضروري حمايتها سواء عن طريق المبالزل او عن طريق تثبيت التربة (باستعمال القير والسمنت او النورة) بما يلائم الظروف المختلفة. كذلك من الامور المهمة التي يجب ان تؤخذ بنظر الاعتبار عند تصميم اي طريق هي اختيار وتصميم مواد الاكساء لتجنب التشققات في سطح التبليط حيث ان هذه التشققات

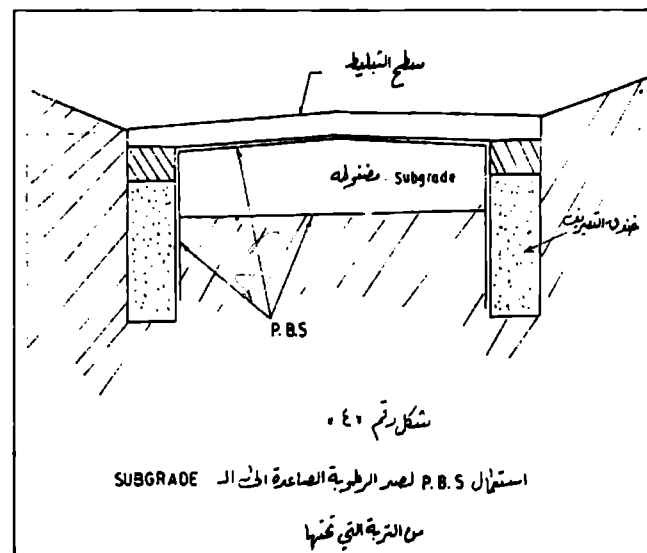
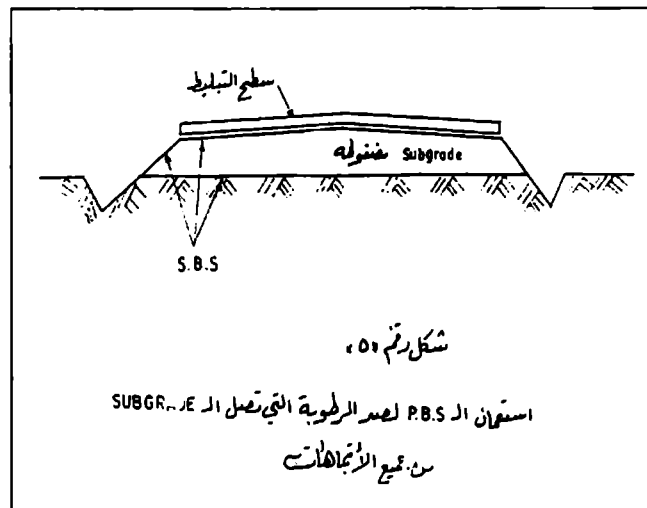
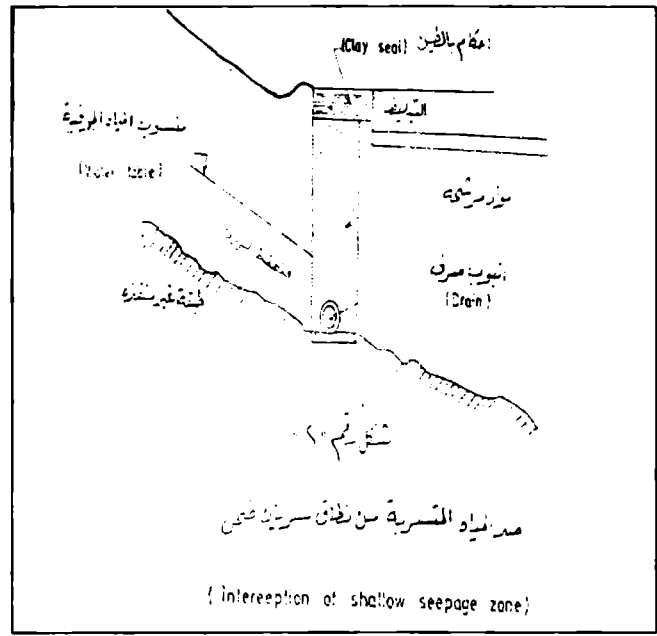
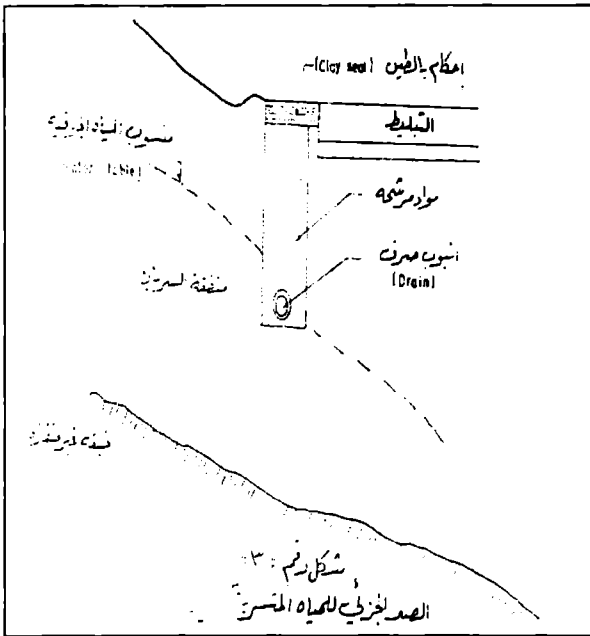

يوجد نوعان من الصرف لتخليص الطرق من المياه :-

1- **الصرف السطحي (Surface drainage)** :- وفيه يتم صرف المياه التي تصل الطريق نتيجة سقوط الامطار او ذوبان الجليد وذلك بتجميعها في قنوات جانبية طويلة ومن ثم التخلص منها بعد ذلك بواسطة شبكة مجارى او تصريفها الى الوديان او الى اية منطقة مناسبة لايؤثر فيها تجميع المياه على سلامة الطريق او المناطق المحيطة.

2- **الصرف الجوفي (Sub soil drainage)** :- يستعمل هذا النوع من الصرف للسيطرة على حركة المياه الجوفية وابقاء منسوبها ثابتا تحت مستوي التكوين للطريق وذلك للمحافظة على ثبات كمية الرطوبة في التربة وجعلها في حدود ضيقة جدا.

3- **السيطرة على المياه الداخلة الى الطريق (Sub grade) من خلال سطح**

لا يمكن من ناحية عملية الحصول على سطح طريق غير منفذ بصورة تامة فلا بد للمياه من التغلغل خلال السطح والوصول الى طبقة ال (Sub grade) وللسيطرة على هذه المياه يمكن استخدام الاساليب التالية:

1- استعمال مواد مسامية لطبقة تحت الاساس وتتكون هذه الطبقة من مواد مسامية مضغوطة مثل الرمل والحصى وغيرها يتراوح سمكها من 10 الى 30 سم توضع بين ال (Sub grade) والتبليط كما في الشكل 6 .

2- تثبيت الطبقة العليا من ال (Sub grade) بواسطة الاسمنت او القير او العناصر الاخرى المانعة للرطوبة بسمك يتراوح بين 7,5-10 سم وحسب ملائمة التربة للتثبيت يساعد على منع دخول الماء الى ال (Sub grade) من الاعلى.

والاشكال المرفقة 2, 3, 4, 5 تبين عملية صد

المياه المتسربة من نطاق سريان ضحل، صد جزئى للمياه ، استعمال مادة (Prefabricated P.B.S Bituminized surfacing)

ملاحظة : قبل تحديد الطريقة المثلى لحماية الطريق ينبغي القيام بما يلي :

- 1- اجراء المسوحات الشاملة لطبقات التربة وتحديد خصائصها وعلى طول مسار الطريق .
- 2- اعداد الدراسات الطبوغرافية والهيدرولوجية للمنطقة .
- 3- تحديد مناسيب المياه الجوفية .
- 4- وان الوقت المفضل لأجراء

المسوحات والدراسات اعلاه هو نهاية فصل الشتاء اذ يكون منسوب المياه الجوفية اعلى ما يمكن كما تضلل الرطوبة في التربة اقصى حد .

- 5- واذا تبين من الدراسات الاولى عدم امكانية استعمال طرق الصرف للمياه الجوفية اما بسبب كلفتها او عدم كفايتها لو ان الطريق المزعم انشاءه يقع في مناطق مستوية ولا يتحقق صرف المياه بصورة حرة تحت تاثير الجاذبية الارضية او عدم وجود مخارج للمياه (المبذولة اوان تربة ال (Sub grade) طينية ثقيلة ولا تنزل ففي مثل هذه الحالات يفضل استخدام التعليات الترابية وتنشأ بارتفاع يضمن عدم تأثر الطريق بالمياه الجوفية بمختلف صورها

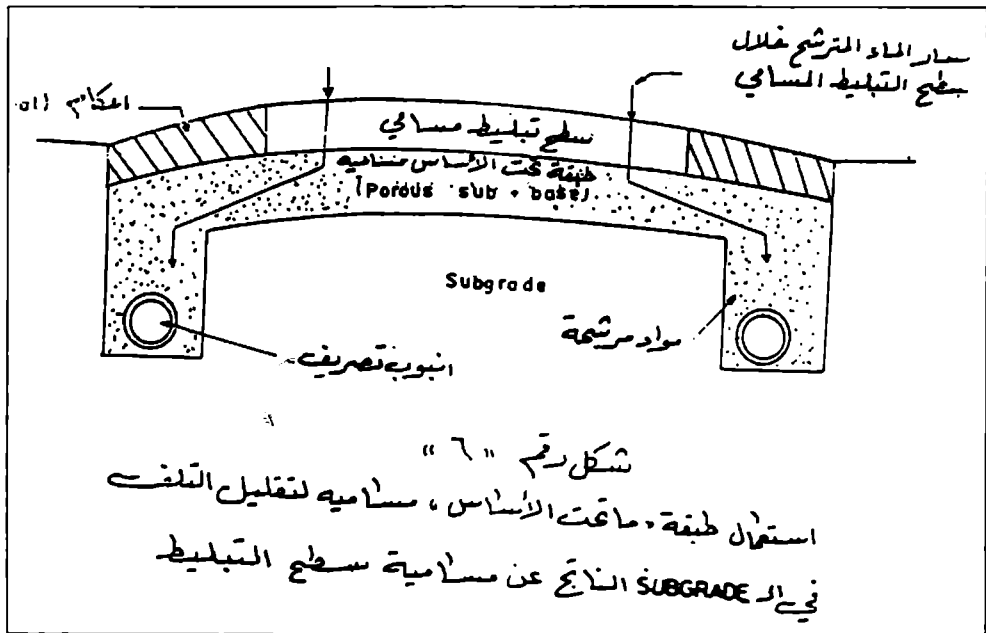

المسح الانشائي

Construction Surveying

اعداد

مهندس المساحة

حازم عبدالجسين عبدالامير الربيعي / كركوك

المقدمة

يعرف المسح الانشائي بأنه التثبيت او التسقيط للعلامات والخطوط التي تحدد المواقع الافقية والرأسية وكذلك المناسيب للعناصر التي تشكل المنشآت التي تحت التنفيذ . حيث يستمر تقدم الاعمال الانشائية مع الرجوع اليها باستمرار . وكذلك كون المنشأ المنفذ صحيحاً نسبية وبثلاثة ابعاد. يجب ان يكون صحيح الحجم وصحيحاً في موقعه وان يكون صحيح في بعدي الافقين (Y,X) او (N,E) او اطوال والاتجاه وفي بعده الرأسية والمنسوب .

تفاصيل :-

- 1- تثبيت نقاط سيطرة افقية (Horizontal Control Points) بالقرب او داخل المنشأ بحيث يمكن بواسطتها تسقيط نقاط المنشأ في مواقعها الافقية الصحيحة.
- 2- تثبيت نقاط سيطرة رأسية (Vertical Control Points) او

علامات مرجعية نوات مناسب معلومة بالنسبة لمستوى اسناد معين (B.M) رواقم تسوية تكون داخل المنشأ .

ج - حفظ و تسجيل المعلومات الضرورية لعملية التسقيط اثناء التنفيذ و تسجيلها حتى يتسنى لنا الرجوع اليها .

د - حفظ الاجهزة الالكترونية في مواقع جافة و بدرجة حرارة ملائمة و اجراء الصيانة و الفحوصات الدورية لها كل اسبوع .

هـ - المحافظة على الدقة المستخدمة في عملية التسقيط وذلك بالاستعانة و الاعتماد على النقاط الرأسية و الافقية التي تثبت قرب النقاط الرأسية .

علامات مرجعية نوات مناسب معلومة بالنسبة لمستوى اسناد معين (B.M) رواقم تسوية تكون داخل المنشأ .

2- اختيار الطرق والاجهزة نوات الدقة العالية في تثبيت وتسقيط مواقع نقاط المختارة داخل المشروع باستخدام نقاط افقية ورأسية اي نقاط اساسية حيث تدعى (بتقنيات تثبيت المواقع Position Techniques) اضافة الى ذلك استخدام عناصر بشرية ذات خبرة في الطرق والاجهزة. ولغرض تحقيق الهدف النهائي في عملية التسقيط وهو تأسيس المشروع بصورة صحيحة مساعدة في كشف الاخطاء ومراعاة الخطوات التالية.

التسقيط باستخدام اشعة الليزر

Setting out using laser instruments

مقدمة :-

يزداد استخدام الاجهزة التي تعمل باشعة الليزر لأعمال المسح عامة و كذلك التسقيط لأن اشعة الليزر تولد حزمة ضوئية ذات شدة عالية مما يجعل انتشارها الالهية

- أ- التحقق من المعلومات المعطاة في مخططات التصميم وامكانية معالجة بعض التصاميم التي لا يمكن تسقيطها بسهولة واستطلاع المنطقة بصورة مستمرة.
- ب- التأكد من مواقع محطات المسح الاصلية الدائمة منها والموقفة وكذلك رواقم التسوية الدائمة والموقفة.

تعداديات

لمسافات طويلة و هناك انواع من اجهزة تشكيلين جهاز يعمل عمل الثيودولايث و استخدام جهاز الليزر في اعمال التسقيط الليزر:

هناك عدسة عينية من نوع الليزر تثبت منها اعمال الطرق و السكك الحديدية و

١- اجهزة ليزر مستخدمة لتعين على التلسكوب الاعتيادي لجهاز كذلك تسقيط المباني و رفع العوارض و الاستقامة للخطوط

ان من مميزات الاجهزة الليزرية انها ذات دقة عالية واستخدامها دائمى دون اعاقه الاعمال الانشائية . من الاجهزة الليزرية (Laser Theodolite) الذي يكون على

الثيودولايث و يمكن استخدام العدسة العينية لليزر في عملية السيطرة الشاقولية Controlling Verticality و ذلك البسيطة و المركبة او المعكوسة و كذلك بنصب جهاز الليزر فوق النقطة و تعين الجسور والانفاق الخ .

ومن امثال الاجهزة الليزرية الاخرى هناك :

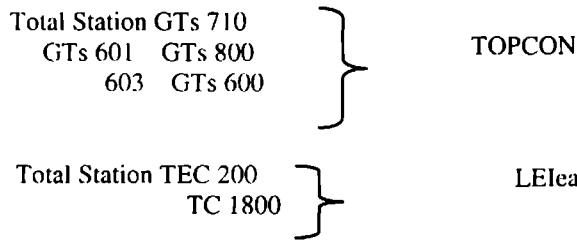

هذا ما يتعلق باعمال المسح الانشائي بصورة مختصرة و حديثة في وقتنا هذا .

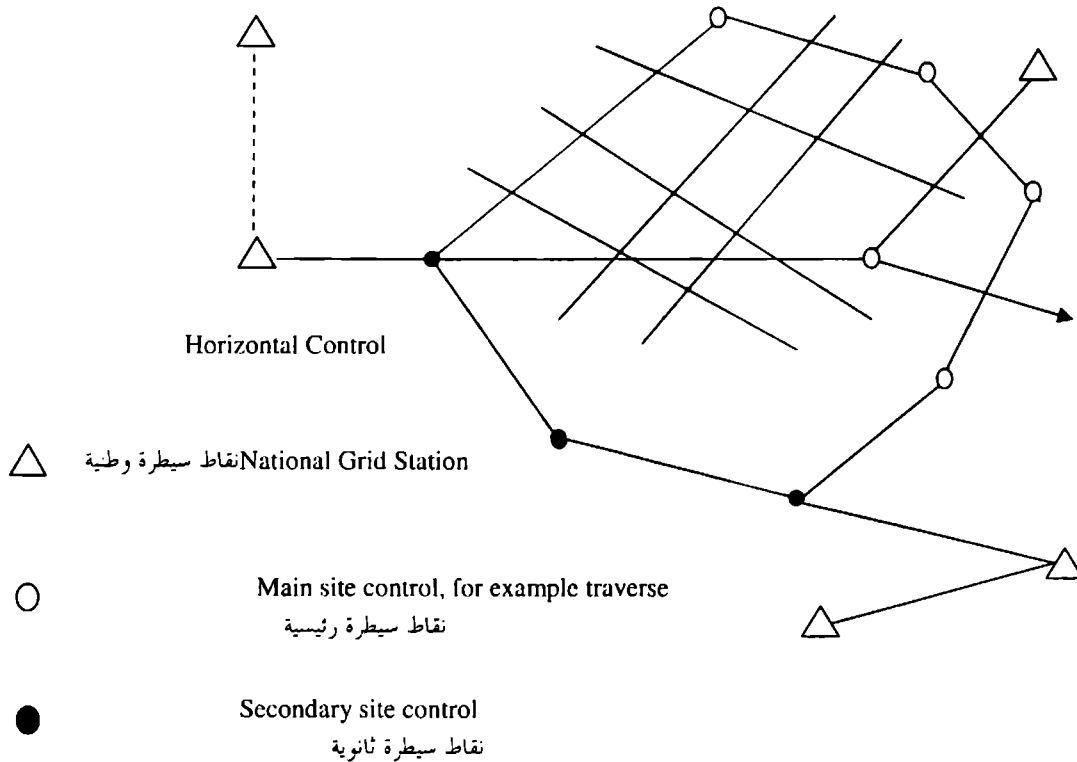

المغالات في التصميم

والهدر في الاقتصاد الوطني

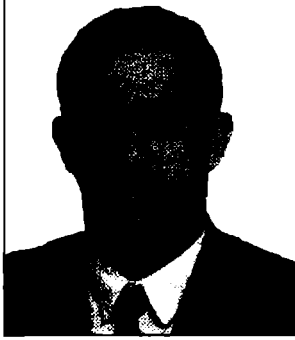

المهندس / محمد عبدالواحد نانه كهل

تقييم لبعض المشاريع الكبيرة وتجري فيها سباقات تنافسية تتبارى الشركات والمكاتب عليها لربما تعطيك شيئا، مثاليا، ولو كان هنالك دراسات احصائية مقارنة بين هذه الحالة والحالات الاخرى التي تم فيها صرف مبالغ هائلة لتبين لنا الفرق الشاسع، وفي النهاية يتم انجاز نفس الشيء نسبيا.

كما انه ليس بالضرورة وضع ٤٠٪ او ٥٠٪ (عامل الامان) لاي تصميم مثلما هو متبع في بعض المشاريع، فهو من مسؤوليات المهندس وعليه ان يقيم حسب ما يخمنه هو بنفسه، للحالات المستقبلية التي تطرأ على المنشا الهندسي، بحيث لا يصل الى الحد الذي يكون فيه المشروع فاشلا ويجعلنا ان نعيد الكرة ونبنينا من جديد، ويصبح الانفاق مرتين. فلو لم يكن ضروريا لما هذا الاسراف والتبذير، واذا تقيدنا بذلك في هذا المشروع او ذلك وبشكل تراكمي accumulated amount في غضون سنتين او ثلاث ومن خلال عدة مشاريع لكان الدخل في هذا الالتزام كبيرا في دعم الاقتصاد، ويمكن للدولة ان تقيم مشاريع اخرى بتلك العائدات.

الهندسية والفنية فحسب دون الاخذ بنظر الاعتبار دراسة الجدوى في الجوانب الاقتصادية، بل يجب التكييف بين الجانبين وذلك باستخدام معيار لا يؤثر على جانب واحد على حساب الجانب الاخر.

ولو استخدمنا عبارة الامثل optimum في التصميم وهو التخطيط العلمي المتزامن مع اخر المستجدات recent designs واستخدمنا اقل ما يمكن من المواد وتمكننا من انجازه باقصر زمن فيعطينا ناتج نسبة النجاح تقترب فيه من مئة في المئة، بعبارة اخرى مراعاة جوانب عدة في التصميم وادخال متغيرات كثيرة في تكوين معادلة لأستنتاج اي تصميم، فالوقت الاقصر ممكن، واستخدام المواد التي تعطيك كفاءة عالية مقترنة في بعض الحالات بميزانيتها، ومقارنة باسعارها، واستخدام المكائن ذات الاداء العالي، والاخذ بنظر الاعتبار اختيار اخفض الاسعار لأحسن الحالات.

كثيرا مانرى زملائنا عند قيامهم بتصميم بناء او شبكة كهرباء او نصب معمل حينما يلجأون الى استخدام المواد الاولية اللازمة، لا يدخلون في الحسابان البدائل المتوفرة محليا او البدائل المستوردة التي تعطيك نفس الناتج وبأقل تكلفة، ولو كان هنالك

كثيرا ماينشر في الاوساط العلمية، والندوات و المؤتمرات بحوث حول كيفية دعم الاقتصاد الوطني، او بالاحرى الحيلولة دون الاسراف او التبذير في شتى مجالات الحياة، سواء كان قليلا او كثيرا، بدءاً من كمية الماء المخصص لكل فرد في المجتمع صعودا الى وضع الميزانيات العامة من قبل الدولة لكل وزارة او مؤسسة.

ويبقى الالتزام بالهدر او الاسراف على الوعي والادراك لكل فرد في المجتمع، فالمجتمع المتحضر يساعد مؤسسات الدولة المعنية بالتوعية والارشاد على انشغالها بمواضيع اخرى تفوق المستوى، وكما يساعد هذا المجتمع بأقتصاد مزدهر. اما المجتمعات التي لاتبالي بالاقتصاد والاسراف فبدهورها تؤدي الى الضعف في هذا المجال وتوقف او تقهقر عجلة التقدم. وعليه فان كل مواطن ملزم ان يحمل هذه المسؤولية على كاهله.

اما في الجوانب الهندسية التي نحن بصدها ونهتم بها فان هذه المسؤولية تقع على عاتق المهندس سواء كان المصمم او المنفذ، فعليه التقيد بذلك لانني ارى ذلك قسما من مسؤوليته وليس بالضرورة ان يصمم شيئا يكون مقبولا من الناحية

فەرھەنگۆك

Abrasion	رووشاندن
Alloy	دارشته
Belt	قايىش- پشتوينه
Ball	ساجمه- گۆ- خرۆك
Bending	چەماندەنەوہ
Blank	پارچەى سېى، پارچەى نامادە بۇ دروست كىردن
Boring	ھەل كۆلئىن
Bush	بووش بووشە- لوولە
Cams	كۆمە- كامە
Carbides	كاربىد
Chains	زنجىرە، رىزبەند
Chip	تويىكل- تويىزال
Clamp	قولاپ- بگر
column	ستوون- ئەستوون
Coupling	تېك بەست
Creep	داشلان- داخشان
Cross- Section area	رووبەرى گىردىمېر، رووبەرى بەستوونى بېردراو
Crushing	ھارپىن- وردكىردن- كوتىن
Cutting edge	لېۋارەى بېرىن، دەمى بېرىن، دەمى چەقۇ
Drawing	راكىشان- نىگار كىردن
Drilling	سەمىن- كون كىردن
Drill	سەمەر- كونكەر- درىل
Forging	ئاسنىگەرى- ئاسنىكوتى
Endless	بى سەر- بى كۇتا
External	دەرەكى
Feed	دەر خواردىكىردن، دانەبەر مەكىنە
Finishing	سەفت كىردن- مەشت و مال كىردن
Grease	گىرىس- پىو
Hand tools	كەرەستەى دەستى
Hard	سەخت-
Jigs	جىگ، ئاراستەدەر
Keys	پواز
Key way	جى پواز

Machining	لە چەرخ دان، لە مەكىنە دان، بېرىن بە مەكىنە و نامىر
Machinability	توانستى لە چەرخ دان
Marine	دەريايى
Metal	مەتان، كانزا
Notches	جىكەل، دەلاھە
Pulley	پولى، پاچكەى قايىشگر
Rach	راستەى داندار
Rigid	توندوتۇل
Rigidity	توندوتۇلى
Rope	گورىس- سىم
Saw	مشار- ھەرە
Sawing	بېرىن بە ھەرە، لە مشاردان
Shaping	شوختان، بېرىن بە شوخت
Slide	لېك خىز
Slip	لېك خىزان
Stretch	تى ترىچ
Stud	بورغى بى سەر
tool	كەرەستە- نامراز
Taper	تېپەر- خوار- لار
Tension	گرزى
Tool Point	نووكى نامرازى بېرىن
Tool flank	بىنارى لېۋارەى بېرىن
Tool life	تەمەنى نامرازى بېرىن
Template	كائىشە
Twist	بادان- لوول دان
Twisting moment	زەبىرى بادان
Ultra	پېشىگرى وشە (ھەرە)
Ultra- sonic	سەرۋوى دەنگ
Universal	گىشتى- گىشتگر
Wear	داخوران
Wood	دار، تەختە
Wedge	سووج- لاشان- پواز
Yield Point	خالى كەچ بوون . خال مەل كەچ بوون

and the lowermost USDW, and there is no reasonable possibility of contamination.

The well should be designed and constructed such that it does not allow any fluid to escape the injection string or any fluid to migrate in the bore-hole to a USDW. To accomplish these two requirements, the tubing should be set on a packer, the packer should be isolated and monitored for leaks, and the casing should be properly cemented on the outside

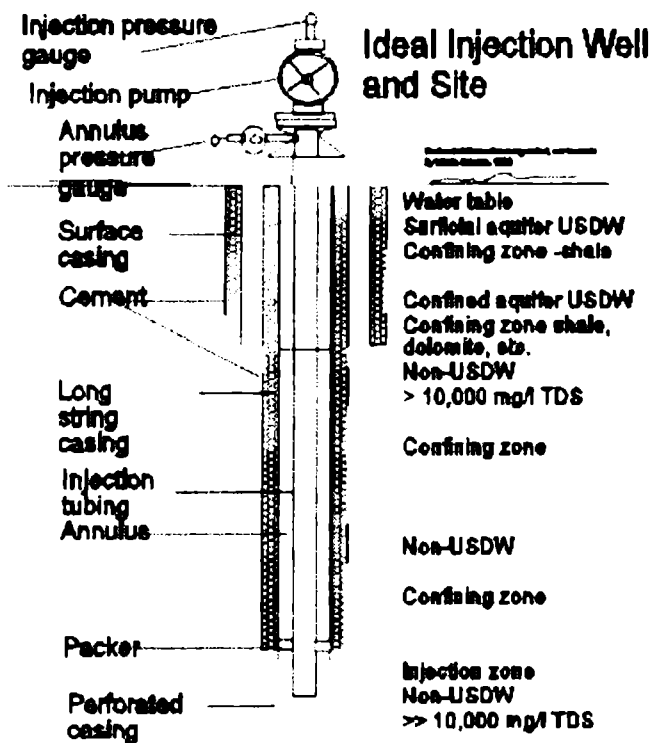

Fig (3)

Oil and Gas Injection Wells (Class II)

The oil and gas production industry accounts for a large proportion of the fluids injected into the subsurface. Typically, when oil and gas are extracted, large amounts of salt water (brine) are also brought to the surface. This salt water can be very

damaging if it is discharged into surface water. Instead, all states require that this brine be injected into formations similar to those from which it was extracted. Over 2 billion gallons of brine are injected daily into injection wells in the US. The largest proportions of these brines are injected into formations that contain trace portions of extractable oil and gas. Injection of the brine can have the effect of enhancing production of oil and gas from the formations, thus secondary recovery of oil and gas depends heavily on injection. Furthermore, when States started to implement rules that prevented the disposal of brine to surface water bodies and soils, injection of this waste fluid became the prevalent form of disposal.

Class II wells exist wherever there is production of oil and gas. There are approximately 167,000 oil and gas injection wells in the US, most of which are used for the secondary recovery of oil. In this process water is pumped into the formation that contains some residual hydrocarbons. Portions of the hydrocarbons are recovered, along with the injected water, by extraction or production wells. In a common configuration, one injection well is surrounded by 4 or more extraction wells. The recovered fluid is treated to remove most of the hydrocarbons in a device called a separator. The other type of oil and gas injection well is a disposal well. In this type of well, excess fluids from production and some other activities directly related to the production process are injected solely for the purpose of disposal.

There are 272 active Class I injection facilities nationwide. Of these, 51 are hazardous and 221 are non-hazardous. Class I wells are mainly used in the following industries:

- Petroleum Refining,
- Metal Production,
- Chemical Production,
- Pharmaceutical Production,
- Commercial Disposal,
- Municipal Disposal and
- Food Production.

Class I injection wells are sited such that they inject below the lowermost USDW and a confining zone above an injection zone. Injection zone reservoirs typically range in depth from 1,700 to over 10,000 feet below the surface.

Hazardous Waste Injection Wells

Injection of hazardous waste into deep wells began in the United States in the 1960s. At that time, the chemical industry was looking for a safe, relatively inexpensive method for disposing of high volumes of waste that could be considered toxic. Technology was borrowed from the oil and gas industry to develop this new form of disposal.

Non-Hazardous Waste Injection Wells

Non-hazardous deep injection wells have to meet all the technical requirements of hazardous waste wells. These wells inject industrial, low radiation and municipal wastes. Some States include some mining wells in this group and require the operators of these wells to meet all the requirements of other deep well

Example of a Class I Well

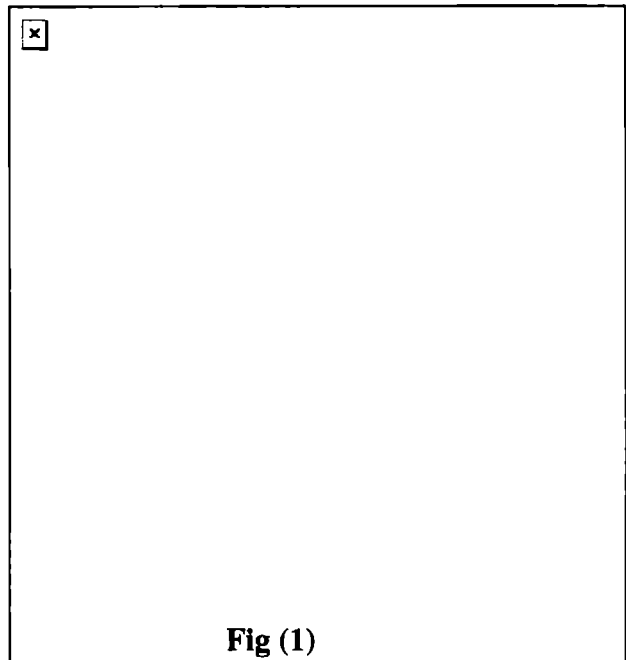

Fig (1)

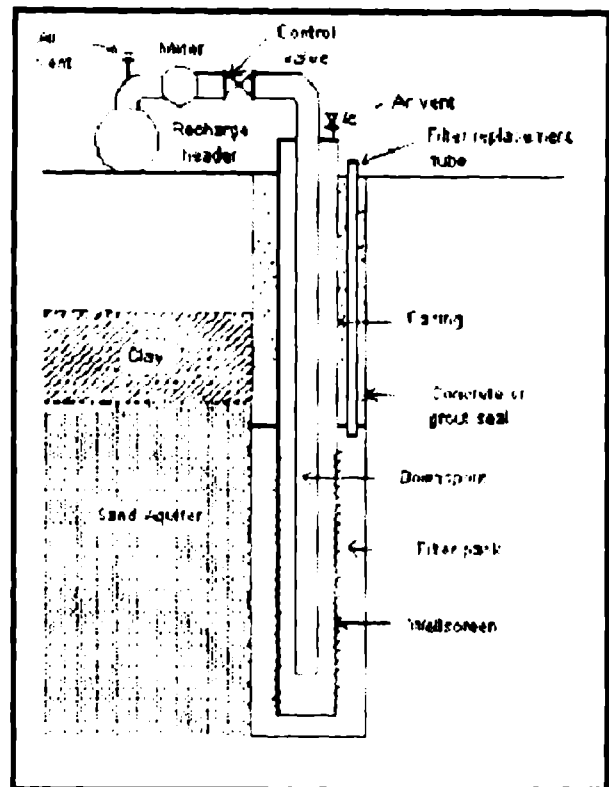

Fig (2)

Wells should be sited so there are enough confining zones between the injection zone

of the uranium extraction in the U.S. is produced this way.

Class IV wells inject hazardous or radioactive wastes into or above underground sources of drinking water. These wells are banned under the UIC program because they directly threaten public health.

Class V wells are injection wells that are not included in the other classes. Some Class V wells are technologically advanced wastewater disposal systems used by industry, but most are "low-tech" wells, such as septic systems and cesspools. Generally, they are shallow and depend upon gravity to drain or "inject" liquid waste into the ground above or into underground sources of drinking water. Their simple construction provides little or no protection against possible ground water contamination, so it is important to control what goes into them.

In general, owners and operators of most new Class I, II and III injection wells are required to:

- Site the wells in a location that is free of faults and other adverse geological features.
- Drill to a depth that allows the injection into formations that do not contain water that can potentially be used as a source of drinking water. These injection zones are confined from any formation that may contain water that may potentially be used as a source of drinking water.
- Build to inject through an internal pipe (tubing) that is

located inside another pipe (casing). This outer pipe has cement on the outside to fill any voids occurring between the outside pipe and the hole that was bored for the well (borehole). This allows for multiple layers of containment of the potentially contaminating injection fluids.

- Test for integrity at the time of completion and every five years thereafter.
- Monitor continuously to assure the integrity of the well.

The largest numbers of injection wells are shallow wells that inject non-hazardous fluids into very shallow aquifers that are or can be used as sources of drinking water. Some of the wells in this category are:

- Drainage wells in industrial setting that can receive surface runoff contaminated with a variety of pollutants.
- Septic tank systems and dry-wells used in automotive shops that receive fluids from repair and maintenance bays.
- Cesspools that receive sewage from a community.
- Agricultural drainage wells that may receive water contaminated with pesticides and fertilizers.

Deep Wells (Class I)

Class I injection well facilities dispose of industrial hazardous, industrial non hazardous and municipal (non-hazardous) waste.

similar conveyance systems. While rocks such as sandstone, shale, limestone appear to be solid, they can contain significant voids or pores that allow water and other fluids to fill and move through them. Man-made or produced fluids (liquids, gases or slurries) can move into the pores of rocks by the use of pumps or by gravity. The fluids may be water, wastewater or water mixed with chemicals. Injection well technology can predict the capacity of rocks to contain fluids and the technical details to do so safely.

What Is an Injection Well?

The UIC Program defines an injection well as any bored, drilled or a driven shaft or a dug hole, where the depth is greater than the largest surface dimension that is used to discharge fluids underground. This definition covers a wide variety of injection practices that range from more than 100,000 technically sophisticated and highly monitored wells which pump fluids into isolated formations up to two miles below the Earth's surface, to the far more numerous on-site drainage systems, such as septic systems, cesspools, and storm water wells, that discharge fluids a few feet underground.

The EPA groups underground injection into five classes for regulatory control purposes. Each class includes wells with similar functions, and construction and operating features so that technical requirements can be applied consistently to the class.

Are All Injection Wells Waste Disposal Wells?

All injection wells are not waste disposal wells. Some Class V wells, for example, inject surface water to replenish depleted aquifers or to prevent salt water intrusion.

Some Class II wells inject fluids for enhanced recovery of oil and natural gas, and others inject liquid hydrocarbons that constitute our Nation's strategic fuel reserves in times of crisis.

Classes of Injection Wells

The UIC Program provides standards, technical assistance and grants to State governments to regulate injection wells in order to prevent them from contaminating drinking water resources. EPA defines the five classes of wells according to the type of fluid they inject and where the fluid is injected. EPA has published regulations related to the siting, drilling, construction and operation of many types of injection wells.

Class I wells are technologically sophisticated and inject hazardous and non-hazardous wastes below the lowermost underground source of drinking water (USDW). Injection occurs into deep, isolated rock formations that are separated from the lowermost USDW by layers of impermeable clay and rock.

Class II wells are oil and gas production brine disposal and other related wells. Operators of these wells inject fluids associated with oil and natural gas production. Most of the injected fluid is brine that is produced when oil and gas are extracted from the earth (about 10 barrels of brine for every barrel of oil).

Class III wells are wells that inject superheated steam, water, or other fluids into formations in order to extract minerals. The injected fluids are then pumped to the surface and the minerals in solution are extracted. Generally, the fluid is treated and re-injected into the same formation. More than 50 percent of the salt and 80 percent

Treatment By Deep Well Injection

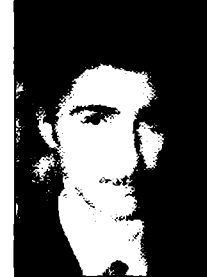

By: Shwan Al-Barzinjy

Introduction

Method of disposing of liquid wastes, such as industrial or hazardous wastes, wherein they are pumped or injected down wells deep below the Earth's surface.

Deep well injection is a liquid waste disposal technology. This alternative uses injection wells to place treated or untreated liquid waste into geologic formations that have no potential to allow migration of contaminants into potential potable water aquifers.

Description

A typical injection well consists of concentric pipes, which extend several thousand feet down from the surface level into highly saline, permeable injection zones that are confined vertically by impermeable strata.

The outermost pipe or surface casing extends below the base of any underground sources of drinking water (USDW) and is cemented back to the surface to prevent contamination of the USDW. Directly inside the surface casing is a long string casing that extends to and sometimes into the injection zone. This casing is filled in with cement all the way back to the surface in order to seal off the injected waste from the formations above the injection zone back to the

surface. The casing provides a seal between the wastes in the injection zone and the upper formations.

The waste is injected through the injection tubing inside the long string casing either through perforation in the long string or in the open hole below the bottom of the long string. The space between the string casing and the injection tube, called the annulus, is filled with an inert, pressurized fluid, and is sealed at the bottom by a removable packer preventing injected wastewater from backing up into the annulus.

DEEP WELL INJECTION

Wherever favorable hydrological conditions are present, deep well injection serves as the right solution for waste disposal.

Designing,

permitting and testing injection wells requires specialized technical skills and an understanding of the regulations governing Underground Injection Control (UIC).

What is the UIC program?

What is Underground Injection?

Underground injection is the technology of placing fluids underground, in porous formations of rocks, through wells or other

Roller:

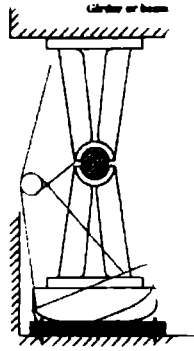

Roller:

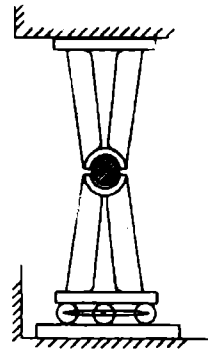

Bridge specification :-

Loads:-

Dead Load {self weight
{future wearing.

Live Load : {vehicles
{pedestrians

Impact: {allow for dynamic effects
{vibration, Impact.

Impact load factor ≤ 1.3

Other Loads:-

Wind force

Longitudinal force. ("due stopping and removing")

Centrifugal force .

Thermal force (stresses).

current forces(water current on the piers)

References:

- Standard specifications for high way Bridges – AASHTO.
- Design of concrete structures by winter & nilson.

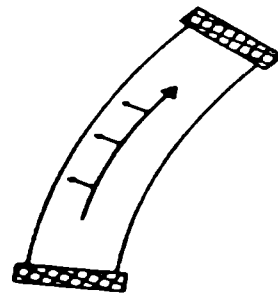

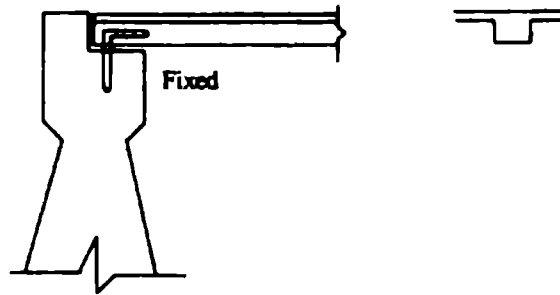

Expansion bearings:

For spans > 40 provide expansion bearing at one end.

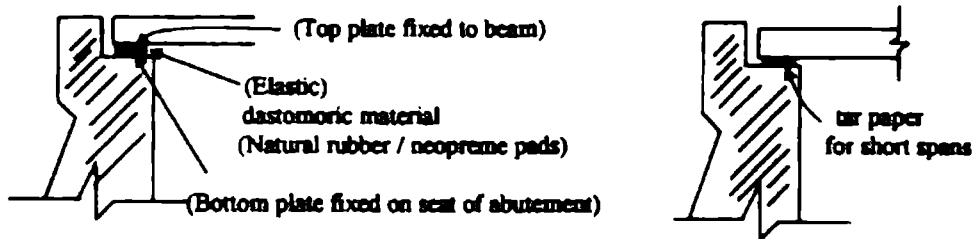

(Up to about 50 span)

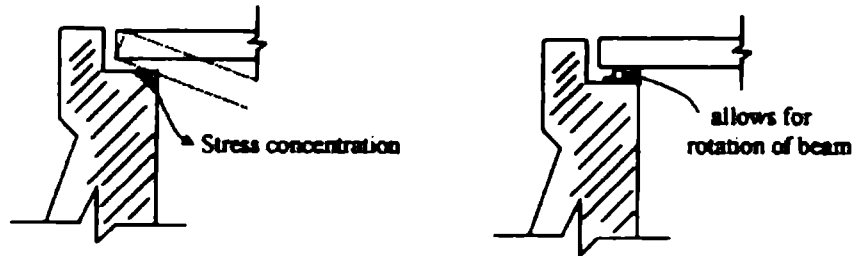

For very long spans specially designed "rocker" and "roller" bearing are required.

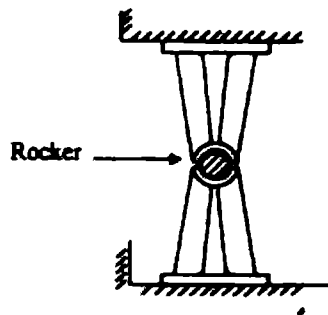

Elements of Abridge :-

- piers - interindiat supports .
- abutments - support for end of bridge , retains

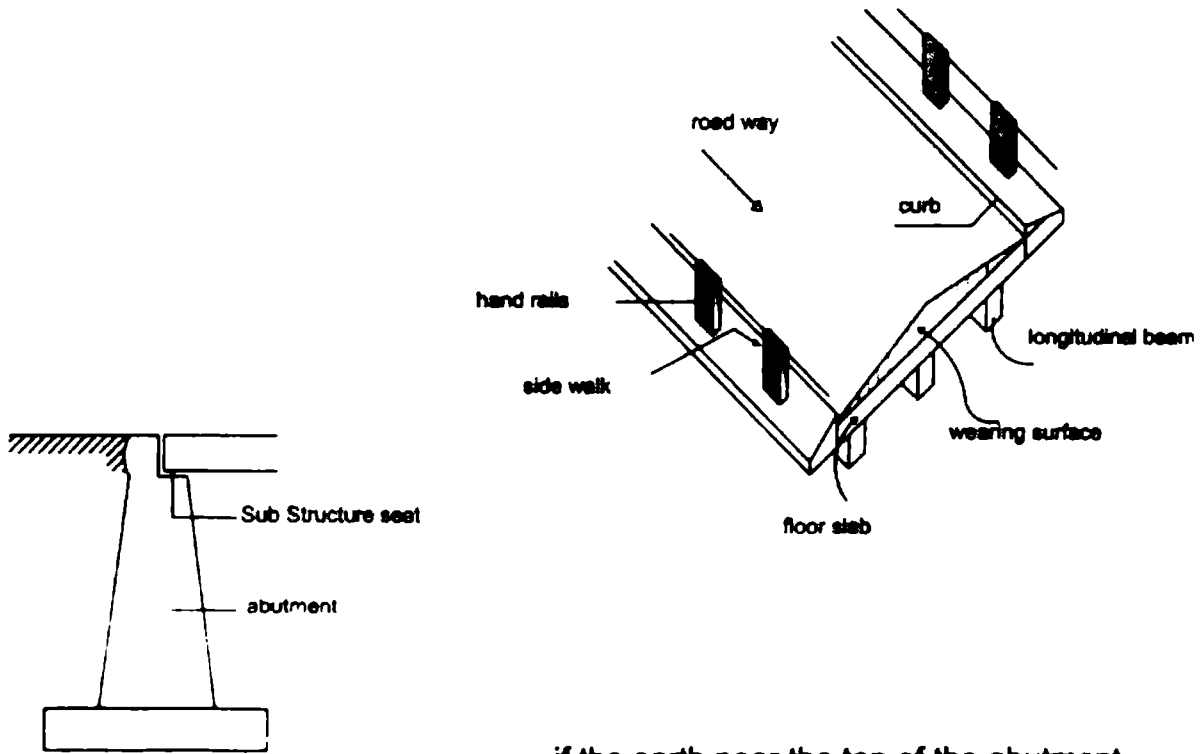

if the earth near the top of the abutment is weak we provid an approach slab.

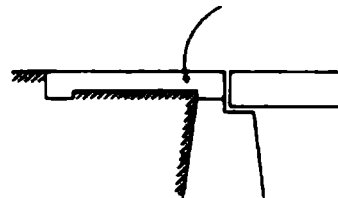

Bridge Seating and bearing fixed bearing slab bridge and beam & slab bridges at both sides if span < 40 foot

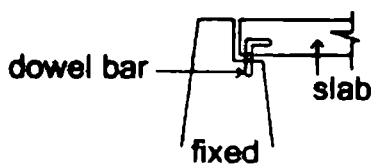

Elements of Abridge

Super structure



Flooring and Supporting Beams
Girders.....

Sub Structure



Approaches
Abutments and wing
Walls
Piers
Foundation

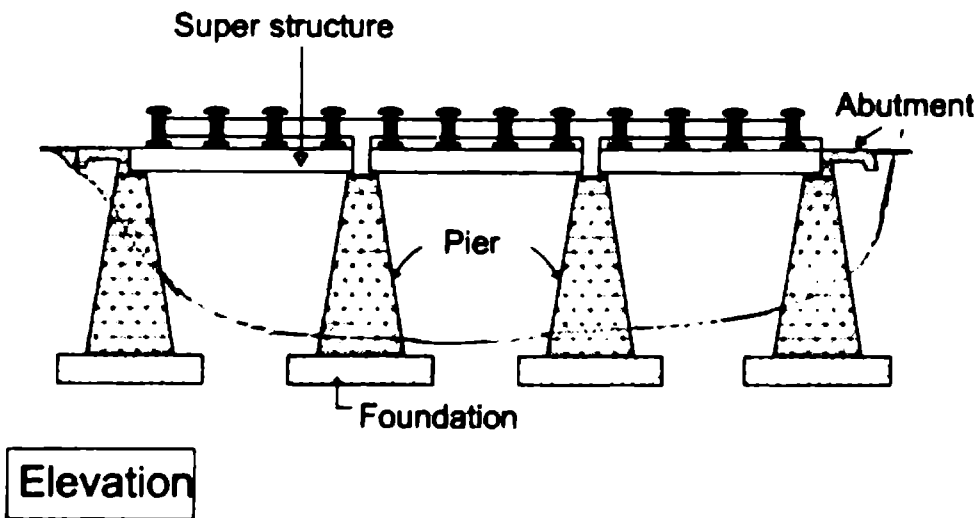

Elevation

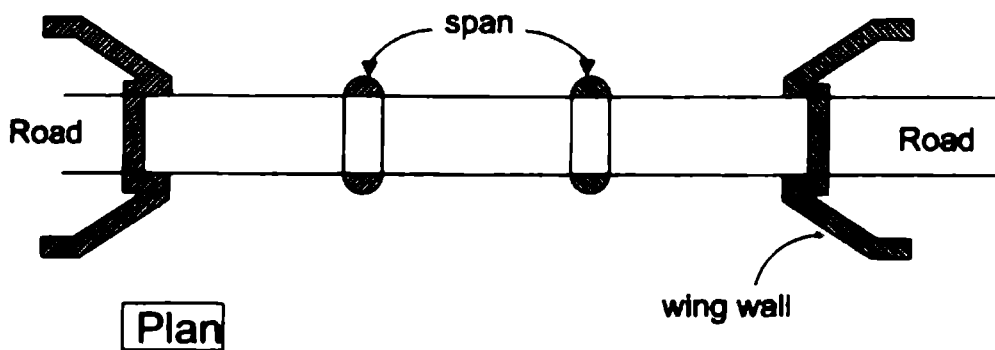

Plan

10- Degree of Redundancy .

- (i) Determinate .
- (ii) Indeterminate .

11- Based on Type of Service and Duration of Services .

- (i) Temporary .
- (ii) Permanent .
- (iii) Military .

(Pontoon)

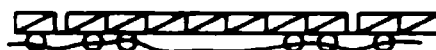

- (i) Slab Bridge (up to 8m Span)
- (ii) T- Beam and Slab Type (10-25m)
- (iii) Hollow Girders (25-30m)
- (iv) Rigid Frame
- (v) Arch Span (30m-200m)
- (vi) Bow - String Girder Bridge
- (viii) Composite Brs { steel-concret }
prestressed-con.

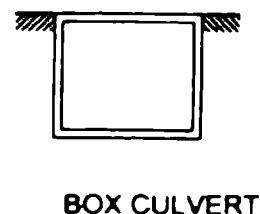
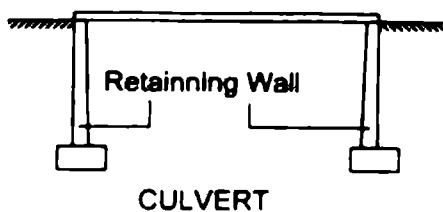
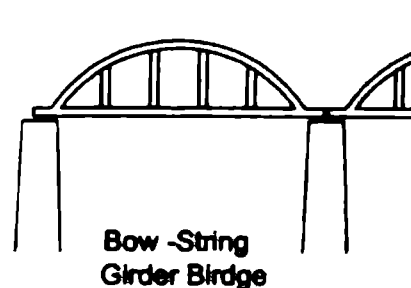
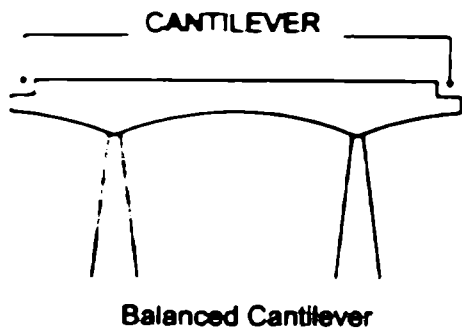
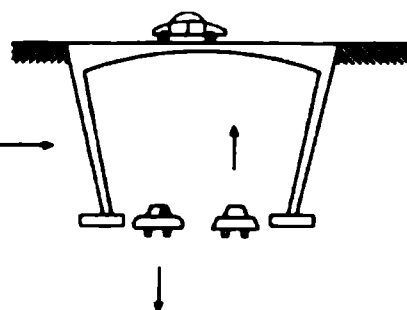

8- According to the method of Clearance for Navigation .

(i) High Level Brs .

(ii) Movable Brs .

a- Movable bascule Brs .

b- Swing .

c- Lift .

d- Transverser .

e- Transported .

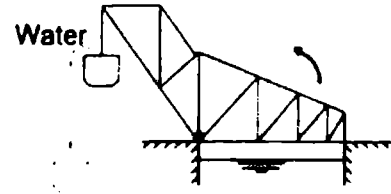

-a-

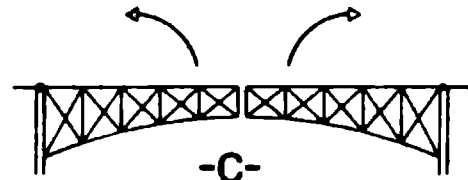

-b-

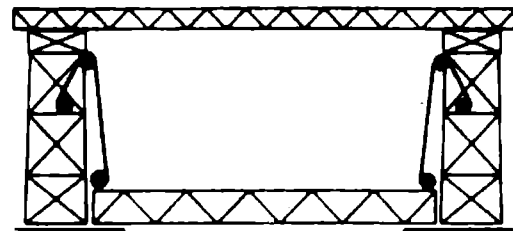

-c-

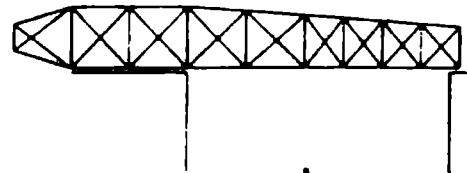

-d-

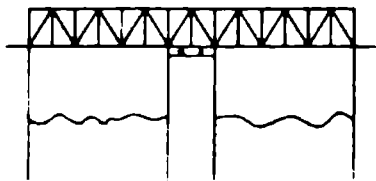

-b-

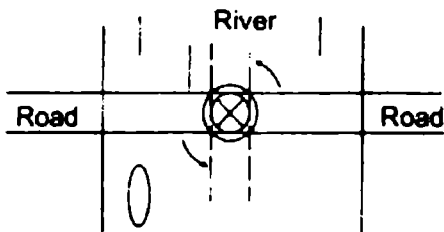

9- According to Length of Span .

(i) Culvert (Less than 8m Span) .

(ii) Minor Bridge (8m - 30m) .

(iii) Major Bridge (>30m) .

(iv) Long Span Bridge (above 120m) .

- cotinuous slab is beter (more economic).

moment is less



Cotinuuous- Support

moment is more



Simply - Support

5- Based on the Relative Position of the Deck Slab .

(i) Through Type

(ii) Deck Type

(iii) Semi-Through Type

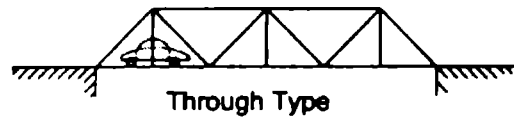

Through Type

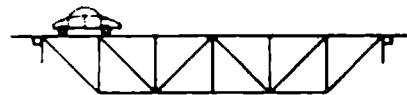

Deck Type

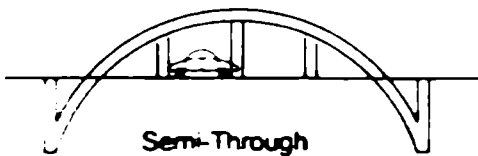

Semi-Through

- Based on Types of Connections .

(i) Pin Connection .

(ii) Rivetted Connection .

(iii) Welded Connection .

7- Based on Level of Br Relative to Highest FLOOD Level

(i) High Level Bridge .

(ii) Submersible .

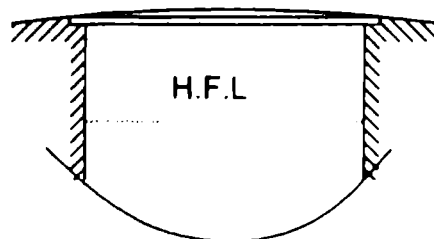

3- Based on the type of superstructure.

- (i) Slab Brs.
- (ii) Beam & Slab Brs.
- (iii) Box girder Brs (Hollow)
- (iv) Truss Brs .
- (v) Arch Brs .
- (vi) Suspension Brs .
- (vii) Cable-Stayed Brs .

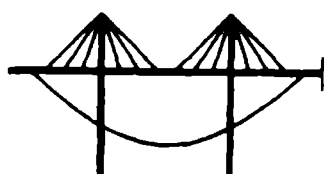
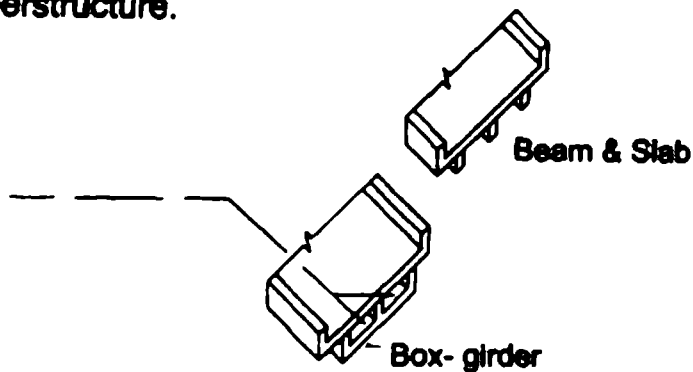

Cable-Stayed Brs

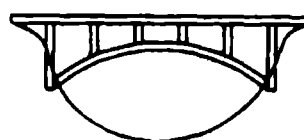

Arch Br

4- Based on the interspan relation .

- (i) Continuous Span .



- (i) Simply Supported Span .

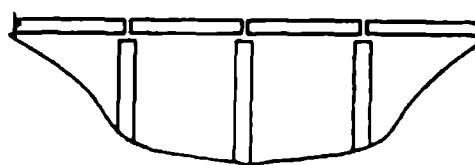

- (ii) Cantilever .

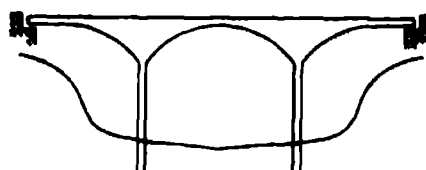

- (iv) Balanced Cantilever .

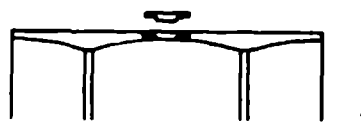

TYPES OF BRIDGES



Written & Prepared By Engineer
Nawzad S. Ibrahim

TYPES OF BRIDGES :-

1. Based On The purpose .

- (i) High way Bridges .
- (ii) Rail way Bridges.
- (iii) Rail – cum – road Bridges.
- (iv) Foot Bridges.
- (v) pipe line Bridges.
- (vi) Aqueduct Bridges.
- (vii) Viaduct Bridges.

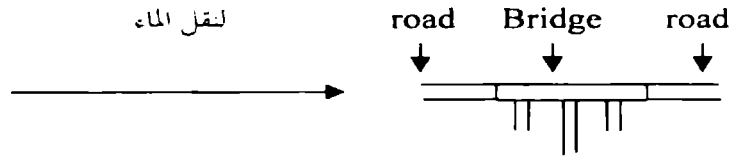

2. Based On material used for construction .

- (i) Timber .Br .
- (ii) stone (Masonry) Br.
- (iii) Iron Br.
- (iv) Steel Br.
- (v) Reinforced concrete Br. → ×
- (vi) prestressed concrete Br.
- (vii) Composite Br .(steel & concrete) . → ×
(prestressed – concrete) .

} New.

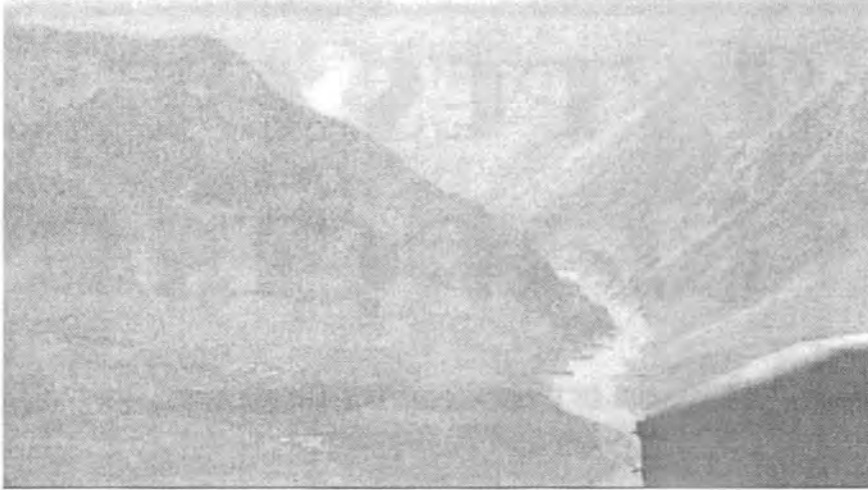

Fig No.2

Bekhme vally proposed dam site



Intake Tunnels, fresh pictures



Exact location of the dam now

	Gross Storage Capacity. Surface area	11.5 x 10 ⁶ 0.9	M ³ Km ²
4	Power Generation: Installed Capacity Annual Energy Production	100 343	MW GWH
5	Maximum discharge	1000	m ³ / S
6	Dam: Type Height	Concrete Gravity Dam with Center Core 25 m	
7	Generating Equipment: Unit Capacity of Turbine Unit Capacity of Generator Number of Units	26.8 MW 36.5 KVA 4 units	

The second alternative dam location at downstream of the river for water regulation of MBD which is more incorrigible and strongly recommended by experts now is Mandawa dam located south Bekhme by around 55 km, Generation capacity of Mandawa Hydro Power Station is

620 MW which will be the second biggest in Power after MBD in the region. Detail survey and other design figures not mentioned in this report.

Other Proposed Dams and Hydro power in Iraq including Bekhme:

Name	Capacity	Name	Capacity	Name	Capacity
1-Bekhme	1500 MW	5-Badoush	170 MW	9-Deralok	150 MW
2-Mandawa	620 MW	6-Udhaim	27 MW	10-Deralok scheme	30 MW
3-Taq Taq	400 MW	7-Khazir Komal	24 MW	11-Bassara	00 MW
4-Baghdadi	300 MW	8-Bakurman	66 MW	12-Gomaspan	00 Mw

My final words:

- *Recently peoples in the region of Bekhme have had no access to an electricity supply at all.*
- *The Iraqi populations of more than 26 million only has a total national capacity of 4000 MW of power, meaning around 15 hours power cut per day in general, in the best condition.*
- *Let us focus attention together on the "Bekhme" Dam project to accelerate hydropower development, and to move it forward.*

6	Gross Storage cap.	17.1 x 10 ⁹	m ³
7	Effect Storage cap.	12.6 x 10 ⁹	m ³
8	Flood control	2.6 x 10 ⁹	m ³
9	Surface area at max level	223	Km ²
10	Maximum Water Requirement	750	m ³ / S
11	Annual Average Water Supply	257	m ³ / S
12	Irrigation Area	565,000	ha
13	<u>Flood Control</u> Maximum controlled outflow (Floods up to 1000 PRF)	4000	m ³ / S
14	<u>Power Generation:</u> Maximum Output Annual Energy Production	1500 4,766	MW GWH
15	Maximum Discharge	1000	m ³ / S
16	<u>Dam:</u> Type Height Volume	Rock fill Dam with Center Core 230 m 34 x 10 ⁶ m ³	
17	<u>Generating Equipment:</u> Unit Capacity of Turbine Unit Capacity of Generator Number of Units	256 MW 295 MW 6 units	

Lower Bekhme Dam:

At a point located about 7 kilometers downstream of the Bekhme dam near the exit of Bekhme Gorge, a Concrete Gravity Dam, 25 meter height, is proposed to utilize the remaining head between MBD and the LBD sites. The release of water MBD Power Plant will be used by the LBD power plant adjacent to the dam, which is the run-of-river type. The installed capacity and annual energy production are 100 MW and 343 GWh respectively.

Bekhme Project cost and duration:

The estimated total construction cost of the MBD project calculated at 1982 price level was 4.7 Billion US\$ i.e. 4.41 Billion US\$ for the MBD and 0.29 Billion US\$ for the downstream LBD. For the execution of the project, a construction period of seven years will be required

Outline of Lower Bekhme Dam and Power Project

Sr.	Details of Lower Bekhme	Figures	Unit
1	Catchments Area	16,660	km ²
2	Annual AV inflow	11.87 x 10 ⁹	m ³
3	<u>Reservoir:</u> Normal Water Level	394	M altitude

years have now passed, and the "Bekhme" project hasn't been restarted.

During 1991, as mentioned above, many politic and economic changes occurred in the country, when the Iraqi people's uprising occurred, at the Bekhme site, like many other Governmental projects and properties in Iraq, all settlements were eliminated, machineries and equipments was looted. All the remained were excavated access tunnels and a water diversion channel which till now part of the river is flowing. Experts now feel that the previous design technical figures and policies could remain the same as originally planned. Progress of the remaining site construction works (probably around 20%) is now under way.

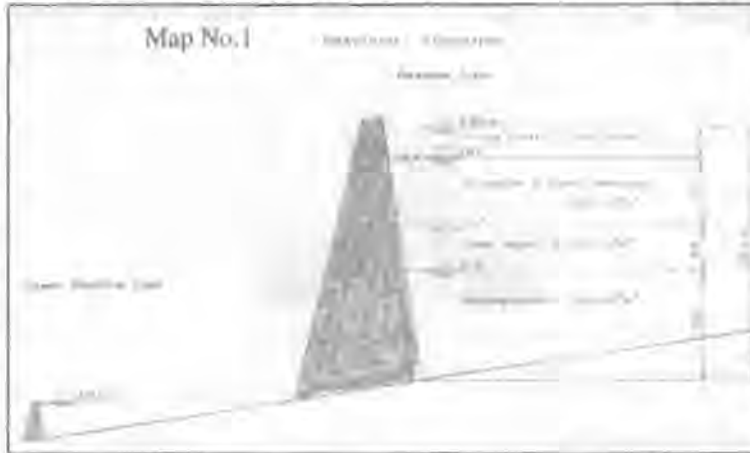

Now the Iraqi Central Government and Kurdistan Regional Government are in agreement and trying their best to revive the project with the help of interested international firms with cooperation of the World Bank and other international organizations who want to participate in this major project, like donor countries, the World Bank ... etc.

Currently local Iraqi companies are undertaking reconstruction of settlements because of urgent needs for this project and in particular to increase electricity generation in the near future.

The working environment in the Kurdistan region is now more secure than the other regions in the Middle and the South of the country, so there is no longer any security risk in that area as regards restarting the project.

It is interesting here to highlight the technical data and some main aspects of this suspended project. This paper is based on my experience in the field of Hydro Power and Dams for more than 20 years and knowledge that frequently engineers, firms, experts, interested to know more about hydro projects in Kurdistan may wish to take part, to assist or at least to take recommendations to reconstruction the Bekhme project which could help to reduce our Iraqi suffering, especially in the field of power generation it should be noted that during this hot summer of 2005, there were more than 20 hours of power cuts per day throughout Iraq! Another aspect which is important is the critical need for job opportunity in the country, which a large construction

such as Bekhme could provide...

One more factor which underline the urgent need to reconstruct the Bekhme project which I want to stress here is the vast expenses of importing a limited amount of electrical power from neighboring countries like Turkey or Iran. For example during 2004 the total import of electricity energy was 1.1 billion kWh: **the price for one kWh is 6.6 US cents**, meaning that the Bekhme project after completion would have an annual value of US\$ (315 million US\$ for the Main Bekhme Dam and 22.6 million US\$ for the Lower Bekhme Dam, that is only from the power plants, without other incomes and improvements from irrigation of farmlands, tourism, water reserves and environment improvements in the area,.. etc. being taken into account.

Outline of Bekhme Dam Project (Main)

Sr.	Detils of Bekhme	Figures	Units
1	Catchments Area	16,600	km
2	Annual AV inflow	11.87 x 10 ⁹	m ³
3	Reservoir Max level	599	M altitude
4	Normal H level	587	M altitude
5	Low Water level	517	M altitude

Re-construction of Bekhme Dam, the largest hydropower in Iraq and Kurdistan

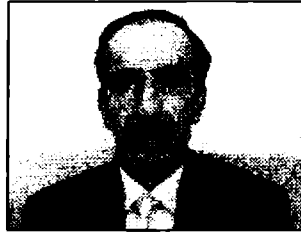

By: Hama Amin Hawramany
Email- hawramany1@yahoo.com

The Tigris and the Euphrates, which flow through the centre of Iraq from north to south, are two of the greatest rivers in the world. Since the basins of these rivers include regions where severe changes in weather are experienced, they are often subject to extreme floods and droughts.

Because of these features, in order to effectively and stably utilize the runoff of the rivers, it is necessary for flows to be regulated by large-scale reservoirs at the upstream of rivers, such as the Main Bekhme Dam (MBD) described in this report and also small regulation dams at the downstream, such as is described here as Lower Bekhme Dam (LBD). Another dam, to be located further away called alternative for water regulation and larger power generation called Mandawa dam. (Details and feasibility studies are not available yet for this dam).

20 years ago guide lines were established to construct a dam and hydropower station on the Upper Zab River sometimes known as the Great Zab River, (a tributary of the Tigris River). This was to involve a project at the Bekhme site located 100 km north of the city of Erbil. Bekhme dam has a catchments area of approx. 16,600 km sq. and with annual precipitation of about 1,000 mm.

The river has an annual average runoff at Aski-Kalek Gauging Station of 418 meter cu./sec.. The project is an integral part of the irrigation program to abundant the runoff of the river which can bring irrigation of up to 565,000 hectares of farmland annually.

The Bekhme project is multi-purpose development, which includes irrigation, power generation and flood control.

Detailed site surveys and planning reports for developing the potential of the river were carried out in 1986; those reports propose the construction of a rock-fill center core structure approximately 230 meter high dam.

The maximum water level of the dam would be at elevation 599 m. and the low water level at elevation 517 m above the sea level respectively see attachment map No. (1).

At the "Bekhme" gorge see attachment No. (2), to create a reservoir with an effective storage capacity of 10 Billion cubic m. to store water for irrigation and power generation up to 1500 MW, with additional storage capacity of 2.6 Billion Cubic meters for flood control. Maximum release through the spillway during a flood will be limited to 4,000 cu.m/sec.

The power plant should be operated to supply peak loads and under normal hydraulic conditions it will generate 4,776 GWh annually and is designed to be located in an underground cavern for safety reasons !

Various technical features, such as access tunnels, bottom outlet tunnels, diversion tunnels, power intake and spillway tunnels with some other temporary works and civil construction works had been completed and by 1990 year overall project was up to 30% completed. In mid-1990, despite the politics and the plans for the project, the project was stopped suddenly, the contractors evacuated the site, foreigners left Iraq because of Saddam's regime and the occupation of Kuwait in August 1990. then in January 1991 the Gulf War started and finally international and UN sanctions were imposed on Iraq. since that day, 15

Change in the ^{18}O content of rainfall according to a Rayleigh distillation, starting with $d^{18}O_{\text{vapor}} = -11\text{‰}$, temp. = $25^{\circ}C$, and final temp. of $-30^{\circ}C$. Note that at $0^{\circ}C$, fractionation between snow and water vapor replaces rain-vapor fractionation. The fraction remaining has been calculated from the decrease in moisture carrying capacity of air at lower temperatures, starting at $25^{\circ}C$. Dashed lines link $d^{18}O$ of precipitation with temperature of condensation. (Reproduced with permission from Clark and Fritz 1997, p.48)

References

- Coplen, T.B., A.L. Herczeg, and C. Barnes, Isotope engineering: using stable isotopes of the water molecule to solve practical problems, , 2000.
- Clark, I., and P. Fritz, , Lewis Publishers, Boca Raton, 1997.
- Craig, H., Standard for reporting concentrations of deuterium and oxygen-18 in natural waters, *Science*, 133, 1833-1934, 1961a.
- Craig, H. Isotopic variations in meteoric waters, *Science*, 133, 1702-1703, 1961b.
- Craig, H., and L.I. Gordon, Deuterium and oxygen-18 variations in the ocean and the marine atmosphere, in *Stable Isotopes in Oceanographic Studies and Paleotemperatures*, Soletto, July 26-27, 1965, Consiglio Nazionale delle Ricerche, Laboratorio di Geologia Nucleare, Pisa, 1-22, 1965.
- DeWalle, D.R., B.R. Swistock, and W.E. Sharpe, Three component tracer model for stormflow on a small Appalachian forested catchment, *J. of Hydrol*, 104: 301-310, 1988.
- Faure, G., , John Wiley and Sons, New York, 1986.
- Gat, J.R., The isotopes of hydrogen and oxygen in precipitation, in *Handbook of Environmental Isotope Geochemistry*, vol. 1A, edited by P. Fritz and J.C. Fontes, pp. 21-47, Elsevier, Amsterdam, 1980.
- Genereux, D.P. and R.P. Hooper, Oxygen and hydrogen isotopes in rainfall-runoff studies, C. Kendall and J.J. McDonnell, pp. 319-346, Elsevier, Amsterdam, 1998.
- Gonfiantini, R, Environmental isotopes in lake studies edited by P. Fritz and J.-Ch. Fontes, pp. 113-168, Elsevier, Amsterdam, 1986.
- Hinton, M.J., S.O. Schiff, and M.C. English, Examining the contribution of glacial till water to storm runoff using two and three-component hydrograph separations, *Water Resour. Res.*, 30, 983-993, 1994.
- Hoefs, J. Springer-Verlag, Berlin, 1997.
- Rozanski, K., L. Araguás-Araguás, and R. Gonfiantini, Isotopic patters in modern global precipitation, in *Climate Change in Continental Isotopic Records*, Geophys. Monogr. Ser., 78, ed. by P.K. Swart, et al, pp. 1-36, AGU, Washington, DC, 1993.
- Sklash, M.G., and R.N. Farvolden, The role of groundwater in storm runoff, *J. of Hydrol*. 43: 45-65, 1979.

In precipitation, the initial liquid phase of rain is enriched in ^{18}O and ^2H as compared to the later precipitation. Consequently, in rain events, the precipitation gets lighter as the rain continues, a phenomenon known as "rainout effect" or "amount effect." Similarly, the center of a large land mass or continent has precipitation that is depleted in ^{18}O and ^2H , a phenomenon known as the "continental

effect." Isotopically enriched rain forms and falls from a diminishing vapor mass, and the residual vapor becomes isotopically depleted with respect to earlier rains from the same cloud. Rainout consequently evolves to colder, isotopically-depleted precipitation: cold climates plot at the depleted end of the GMWL and warm environments plot at the upper end.

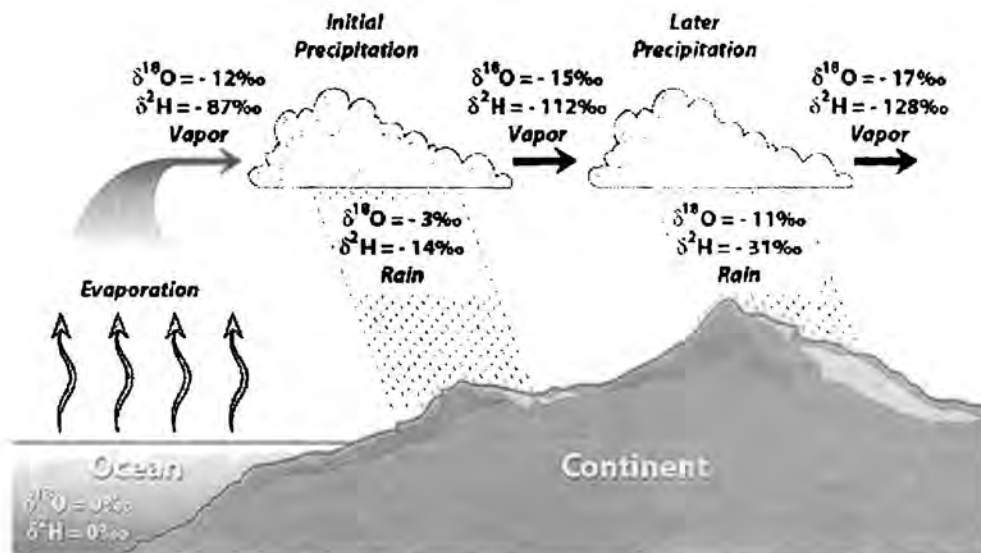

. Rainout effect on d2H and d18O values (based on Hoefs 1997 and Coplen et al. 2000)

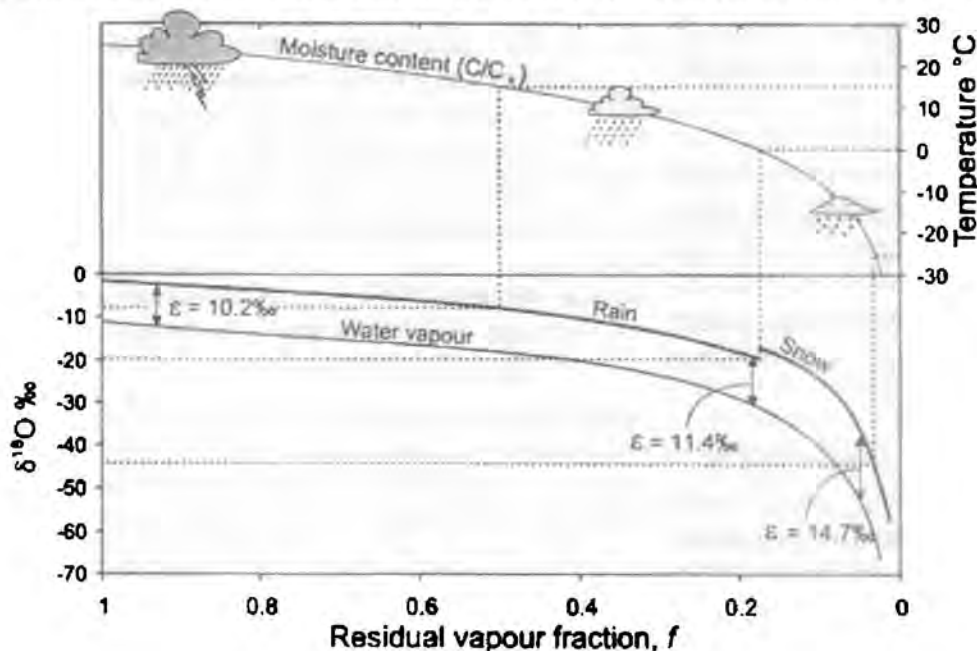

- determination of the role of atmospheric deposition in controlling water chemistry
- identification of the sources of solutes in contaminated systems and
- assessment of biologic cycling of nutrients within an ecosystem

Environmental isotopes can be used as tracers of waters and solutes in catchments because:

- Waters recharged at different times, in different locations, or that followed different flowpaths are often isotopically distinct; in other words, they have distinctive "fingerprints".
- Unlike most chemical tracers, environmental isotopes are relatively conservative in reactions with catchment materials. This is especially true of oxygen and hydrogen isotopes in water; meteoric waters retain their distinctive fingerprints until they mix with waters of different compositions or, in the case of isotopes of dissolved species, there are reactions with minerals or other fluids.
- Solute in catchment waters that are derived from atmospheric sources are

commonly isotopically distinct from solutes derived from geologic and biologic sources within the catchment.

- Both biological cycling of solutes and water/rock reactions often change isotopic ratios of the solutes in predictable and recognizable directions; these interactions often can be reconstructed from the isotopic compositions.

• If water from an isotopically distinctive source (e.g., rain with an unusual isotopic composition) is found along a flowpath, it provides proof for a hydrologic connection, despite any hydraulic measurements or models to the contrary.

Given all these powerful applications, why do environmental hydrogeologists continue to under utilize isotopes? The most probable explanations are fear of the unknown and the sometimes awkward terminology used in this field.

Short explaining:

There are nine isotopic configurations for water, which are distinguished by their mass numbers as well as their characteristics. However, because of the low abundance of the heavier isotopes, almost all water molecules are of three isotopic combinations.

Characteristics of three types of water molecules:

	$^1\text{H}_2^{16}\text{O}$	$^2\text{H}_2^{16}\text{O}$	$^1\text{H}_2^{18}\text{O}$
density @ 20°C	.997	1.1051	1.1106
boiling point	100.0	101.42	100.14
vapor pressure @100°C	760	721.60	?
temperatory density max	3.98	11.24	4.30

(excerpted from Hoefs 1997, p. 4)

New look on Modern Engineering Hydrology

Dr.Dana kh.Mawlood

Ph.D Civil Eng.(Vienna University of Technology)
Dipl.-Ing. (Msc) . .(Vienna University of Technology)



Of all the methods used to understand hydrologic processes in small catchments, applications of tracers--in particular isotope tracers--have been the most useful in terms of providing new insights in to Modern hydrologic processes. This is because they integrate small-scale variability to give an effective indication of catchment-scale processes (McDonnell and Kendall, 1992; Buttle, 1994). In contrast, internal watershed point measurements, such as those of water level or groundwater composition, cannot be used without extrapolation or additional assumptions about catchment behavior. Isotopes are also "applied" at the watershed scale (i.e., they are within all components of the hydrologic cycle). In particular, ^{18}O , ^2H , and ^3H are integral parts of natural water molecules that fall as rain or snow (meteoric water) each year over a watershed and, consequently, are ideal tracers of water. This no cost, long-term, and wide-spread application of these natural tracers allows hydrologists to study runoff generation on scales ranging from macropores to hillslopes

to first- and higher- order streams (Sklash, 1979).

Environmental isotopes are natural and anthropogenic isotopes whose wide distribution in the hydrosphere can assist in the solution of hydrogeochemical problems. Typical uses of environmental isotopes in hydrology include:

- identification of mechanisms responsible for stream flow generation
- testing flowpath and water-budget models developed using hydrometric data
- characterization of flowpaths that water follows from the time precipitation hits the ground until discharge at the stream
- determination of weathering reactions that mobilize solutes along those flowpaths

ENGINEER

A seasonal Scientific, Cultural and Sandicate magazine
Issued By Kurdistan Engineers Union

9
2005

خه مڅوارډن له بهنداوی بیخمه
تاریکی شهوهزهنگی
منتدی اقرأ الشفافی
بیخه ایفون کورد روشن دهکاتهوه